

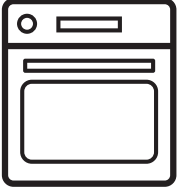

Electrolux



[electrolux.com/register](http://electrolux.com/register)



LOD8P39Z

TR Kullanma Kılavuzu | Fırın



# KURULUM

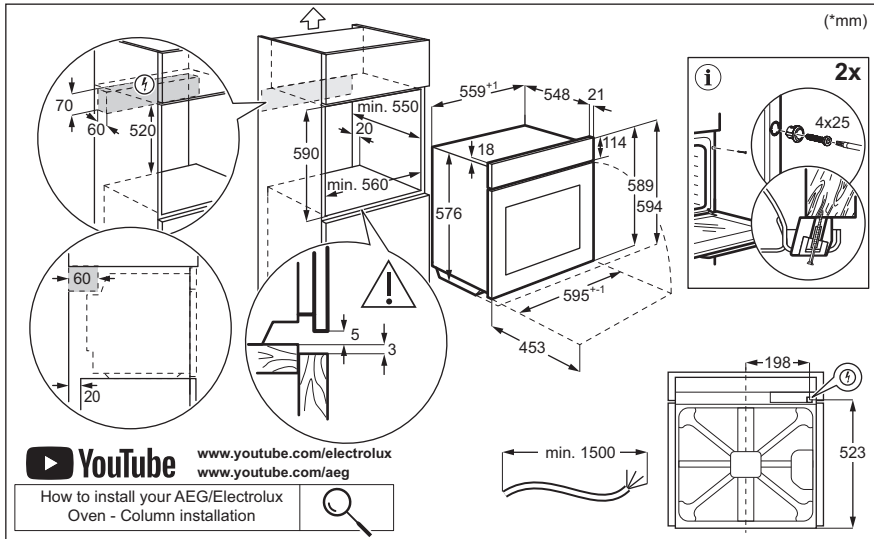

# Electrolux'e hoş geldiniz! Cihazımızı seçtiğiniz için teşekkür ederiz.



Kullanım önerileri, broşürler, sorun giderme bilgileri, servis ve onarım bilgileri:  
[www.electrolux.com/support](http://www.electrolux.com/support)

Önceden haber verilmeksizin değişiklik yapma hakkı saklıdır.

## İÇİNDEKİLER

1. GÜVENLİK BİLGİLERİ.....	3
2. GÜVENLİK TALİMATLARI.....	5
3. ÜRÜN AÇIKLAMASI.....	8
4. KONTROL PANELİ.....	8
5. İLK KULLANIMDAN ÖNCE.....	9
6. GÜNLÜK KULLANIM.....	9
7. EK FONKSİYONLAR.....	12
8. SAAT FONKSİYONLARI.....	13
9. AKSESUARLARIN KULLANIMI.....	14
10. İPUÇLARI VE ÖNERİLER.....	15
11. BAKIM VE TEMİZLİK.....	17
12. SORUN GİDERME.....	20
13. ENERJİ VERİMLİLİĞİ.....	21
14. TÜKETİCİNİN SEÇİMLİK HAKLARI.....	22
15. DİKKATE ALINMASI GEREKEN ÇEVRESEL FAKTÖRLER.....	23

## 1. ⚠ GÜVENLİK BİLGİLERİ

Cihazın montaj ve kullanımından önce, verilen talimatları dikkatlice okuyun. Üretici, yanlış kurulum veya kullanımdan kaynaklanan yaralanma ya da hasarlardan sorumlu değildir. Talimatları, ileride kullanabilmeniz için her zaman güvenli ve kolay ulaşılabilir bir yerde tutun.

### 1.1 Çocukların ve savunmasız kişilerin güvenliği

- Bu cihaz, gözetim altında bulunmaları veya cihazın güvenli şekilde kullanımı ve oluşabilecek tehlikeler hakkında bilgi verilmesi kaydıyla 8 yaş ve üzeri çocuklar ile fiziksel, duyuşsal veya zihinsel kapasitesi düşük ya da bilgi ve deneyimi olmayan kişiler tarafından kullanılabilir. 8 yaşından küçük çocuklar ve ileri düzey zihinsel ile fiziksel engellere sahip kişiler gözetim altında bulunmadıkları müddetçe bu ürünü tek başına kullanmamalıdır.
- Çocukların cihazlarla ve oynamadıklarından emin olun.

- Tüm ambalajları çocuklardan uzak tutun ve uygun şekilde bertaraf edin.
- UYARI: Cihaz ve erişilebilir parçaları kullanım sırasında ısınabilir. Cihaz kullanılırken ve soğurken, çocukları ve hayvanları cihazdan uzak tutun.
- Ocağın çocuk emniyet sistemi varsa etkinleştirilmelidir.
- Temizlik ve kullanıcı tarafından gerçekleştirilen bakım işlemleri, gözetim altında olmadıkları sürece çocuklar tarafından gerçekleştirilmemelidir.

## 1.2 Genel Güvenlik

- Bu cihaz sadece pişirme amaçlıdır.
- Bu cihaz kapalı bir ortamda standart ev içi kullanım için tasarlanmıştır.
- Bu cihaz; ofis, otel misafir odası, oda-kahvaltı misafir odası, çiftlik konukevi ve bu tür kullanımın (ortalama) ev içi kullanım seviyelerini aşmadığı diğer benzer konaklama yerlerinde de kullanılabilir.
- Cihazın montajı ve kablo değişimi yalnızca kalifiye bir kişi tarafından yapılmalıdır.
- Cihazı, yerleşik yapıya kurmadan kullanmayın.
- Herhangi bir bakım işleminden önce cihazın fişini prizden çekin.
- Elektrik kablosunun zarar görmesi durumunda elektrik nedeniyle bir tehlike oluşmasına engel olmak için bu kablo; üretici, Yetkili Servis veya benzer nitelikteki kalifiye bir kişi tarafından değiştirilmelidir.
- UYARI: Elektrik çarpması olasılığını ortadan kaldırmak için, lambayı değiştirmeden önce cihazı mutlaka kapayın.
- UYARI: Cihaz ve erişilebilir parçaları kullanım sırasında ısınır. Isıtma elemanlarına veya cihaz boşluğunun yüzeyine dokunmaktan kaçının.
- Aksesuarları veya fırın kaplarını çıkarırken veya yerine koyarken mutlaka fırın eldiveni kullanın.
- Yalnızca bu cihaz için önerilen yemek ölçer sensörünü (merkez sıcaklık sensörü) kullanın.

- Raf desteklerini çıkarmak için önce raf desteklerinin ön kısmını, sonra arka uçlarını yan duvarlardan çekin. Raf desteklerini işlemin tersini uygulayarak takın.
- Cihazı temizlemek için buharlı temizleyici kullanmayın.
- Cam kapıyı silmek için sert, aşındırıcı temizleyiciler veya keskin metal kazıyıcılar kullanmayın. Bu tip malzemeler yüzeyi çizebilir ve bunun neticesinde cam kırılabilir.
- Piroolitik temizleme öncesinde tüm aksesuarları çıkarın ve fazla kalıntıları/dökülmeleri cihaz boşluğundan temizleyin.

## 2. GÜVENLİK TALİMATLARI

### 2.1 Montaj

#### **UYARI!**

Cihazın montajı yalnızca kalifiye bir kişi tarafından yapılmalıdır.

- Tüm ambalajları çıkarın.
- Hasarlı bir cihazı monte etmeyin ya da kullanmayın.
- Web sitemizde bulunan kurulum talimatlarını uygulayın.
- Cihazı hareket ettirdiğinizde dikkatli olun, cihaz ağırdır. Her zaman koruyucu eldiven ve koruyucu ayakkabı kullanın.
- Cihazı kulpundan tutarak çekmeyin.
- Cihazı, kurulum gerekliliklerini karşılayan güvenli ve uygun bir yere yerleştirin.
- Diğer cihazlar ve üniteler arasında olması gereken minimum mesafeyi koruyun.
- Cihazı monte etmeden önce, cihaz kapağının açılmasına bir engel olup olmadığını kontrol edin.
- Cihaz bir elektrikli soğutma sistemi ile donatılmıştır. Elektrik güç kaynağı ile çalıştırılmalıdır.

### 2.2 Elektrik bağlantısı

#### **UYARI!**

Yangın ve elektrik çarpması riski.

- Tüm elektrik bağlantıları kalifiye bir elektrik teknisyeni tarafından yapılmalıdır.
- Cihaz topraklanmalıdır.
- Anma değeri plakasındaki parametrelerinin ana güç kaynağının

elektrik gücüne uygun olduğundan emin olun.

- Daima düzgün takılmış, elektrik çarpmasına karşı korumalı bir priz kullanınız.
- Priz çoğaltıcılarını ve uzatma kablolarını kullanmayın.
- Elektrik fişine ve kablosuna zarar vermemeye özen gösterin. Cihazın ana kablosunun değiştirilmesi gerekirse, bu işlem Yetkili Servis tarafından yapılmalıdır.
- Şebeke kablolarının, özellikle çalışırken veya kapı sıcak olduğunda, cihazın kapağına veya cihazın altındaki yuvanın yakınına temas etmesine veya yanmasına izin vermeyin.
- Akım taşıyan ve izole edilmiş parçaların darbe koruması araç kullanılmaksızın çıkarılamayacak şekilde takılmalıdır.
- Fişi prize sadece montaj tamamlandıktan sonra takın. Kurulumdan sonra elektrik fişine erişilebildiğinden emin olun.
- Priz gevşemişse fişi takmayın.
- Cihazın fişini prizden çıkarmak için elektrik kablosunu çekmeyin. Her zaman fişten tutarak çekin.
- Sadece doğru yalıtım malzemelerini kullanın: Hat koruyucu devre kesiciler, sigortalar (yuvasından çıkarılan vida tipi sigortalar), toprak kaçağı kesicileri ve kontaktörler.
- Elektrik tesisatı, cihazın ana şebeke bağlantısını tüm kutuplardan kesebilmenize olanak sağlayan bir yalıtım malzemesine sahip olmalıdır. Yalıtım

- malzemesinin kontak açıklığının genişliği en az 3 mm olmalıdır.
- Elektrik fişini prize takmadan önce cihazın kapağını sıkıca kapatın.
  - Bu cihazın paket içeriğinde bir elektrik fişi ve bir elektrik kablosu bulunmaktadır.

#### **Avrupa için montaj veya değişime uygun kablo tipleri:**

H07 RN-F, H05 RN-F, H05 RRF, H05 VV-F, H05 V2V2-F (T90), H05 BB-F

Kablonun kesiti için bilgi etiketindeki toplam güce bakın. Tabloya da bakabilirsiniz:

<b>Toplam güç (W)</b>	<b>Kablo kesiti (mm<sup>2</sup>)</b>
maksimum 1380	3x0.75
maksimum 2300	3x1
maksimum 3680	3x1.5

Topraklama kablosu (yeşil / sarı kablo) kahverengi faz ve mavi nötr kablolardan 2 cm daha uzun olmalıdır.

### **2.3 Kullanın**

#### **⚠ UYARI!**

Yaralanma, yanma ve elektrik çarpması veya patlama riski vardır.

- Cihazın teknik özelliklerini kesinlikle değiştirmeyin.
- Havalandırma deliklerinin kapalı olmadığını emin olun.
- Çalışır durumdayken cihazı denetimsiz bırakmayın.
- Her kullanımdan sonra cihazı kapayın.
- Cihaz çalışıyorsa cihazın kapağını açarken dikkatli olun. Sıcak hava çıkışı olabilir.
- Cihazı ıslak ellerle veya cihaz suyla temas ettiğinde çalıştırmayın.
- Açık kapağın üzerine baskı uygulamayın.
- Cihazınızı bir çalışma yüzeyi veya saklama yüzeyi olarak kullanmayın.
- Cihazın kapağını dikkatlice açın. Alkollü içeriklerin kullanılması alkol ve havanın karışmasına neden olabilir.
- Kapağı açtığınızda kıvılcım veya çıplak alevlerin cihaza temas etmemesine dikkat edin.

- Saklama için her zaman onaylanmış cam ve kavanozlar kullanın.
- Yanıcı veya yanıcı ürünlerle ıslanan nesnelere cihazın içine, yanına veya üstüne koymayın.

#### **⚠ UYARI!**

Cihazın zarar görme riski söz konusudur.

- Emaye kaplamanın zarar görmesini veya renginin solmasını önlemek için:
  - fırın kabını veya diğer eşyaları doğrudan cihazın alt kısmına koymayın.
  - cihazın alt boşluğuna doğrudan alüminyum folyo koymayın.
  - cihaz sıcakken içine doğrudan su koymayın.
  - pişirme bitirdikten sonra nemli yemekleri ve yiyecekleri cihazın içinde tutmayın.
  - aksesuarları çıkarırken veya takarken dikkatli olun.
- Emaye ya da paslanmaz çelik kısmın renginin solması cihazın performansını etkilemez.
- Nemli kekler için derin bir kap kullanın. Meyve suları kalıcı lekeler neden olabilir.
- Pişirme sırasında cihazın kapağı daima kapalı olmalıdır.
- Cihaz bir mobilya panelinin (ör. bir kapağın) arkasına monte edilmişse, cihaz çalışırken bu kapağın kesinlikle kapalı olmamasına dikkat edin. Kapalı mobilya panelinin arkasında sıcaklık ve nem oluşabilir ve cihaza, muhafaza ünitesine veya zemine zarar verebilir. Cihazı kullandıktan sonra cihaz tamamen soğuyana kadar mobilya panelini kapatmayın.

### **2.4 Bakım ve temizlik**

#### **⚠ UYARI!**

Yaralanma, yangın veya cihazın zarar görme riski söz konusudur.

- Bakım işleminden önce, cihazı devre dışı bırakın ve prizden elektrik bağlantısını kesin.
- Cihazın soğumuş olduğundan emin olun. Cam panellerin kırılma riski vardır.

- Kapının cam panelleri hasar gördüğünde derhal yenisi ile değiştirin. Yetkili Servis Merkezi ile iletişime geçin.
- Kapıyı cihazdan çıkarırken dikkatli olun, kapı ağırdır.
- Yüzey malzemesinin yıpranmasını önlemek için cihazı düzenli olarak temizleyin.
- Cihazı nemli yumuşak bir bezle temizleyin. Sadece nötr deterjanlar kullanın. Aşındırıcı ürünler, aşındırıcı ovma bezleri, çözücüler veya metal cisimler kullanmayın.
- Fırın spreyi kullanıyorsanız ürün etiketinde belirtilen güvenlik talimatlarını takip edin.

## 2.5 Piroolitik temizleme

### UYARI!

Piroolitik Modda Yaralanma / Yangın / Kimyasal Yayılma (Duman) Riski.

- Piroolitik temizleme ve ilk ısıtma öncesinde fırın boşluğundan şunları çıkarın/ temizleyin:
  - her türlü yiyecek artıkları, dökülmüş/ birikmiş yağlar.
  - özellikle yapışmaz tencereler, tavalar, tepşiler, kaplar vb. olmak üzere çıkarılabilir tüm parçalar (cihazla birlikte sunulan raflar, yan raylar vb. dahil)
- Piroolitik temizleme ile ilgili tüm talimatları dikkatlice okuyun.
- Piroolitik temizleme yapılırken küçük çocukların cihaza yaklaşmasına izin vermeyin. Cihaz aşırı ısınır ve havalandırma kanallarından sıcak hava çıkar.
- Piroolitik temizleme; pişirme sırasında oluşan kalıntılardan ve cihazın yapıldığı malzemelerden duman çıkmasına neden olabilecek derecede yüksek sıcaklık gerektiren bir işlemdir, bu nedenle tüketicilere şu öneriler verilmektedir:
  - pirolitik temizleme sırasında ve sonrasında cihazın bulunduğu yer iyice havalandırılmalıdır.
  - ilk ön ısıtma sırasında ve sonrasında iyi bir havalandırma sağlayın.
- Cam panellerin hasar görmesini önlemek için pirolitik temizleme sırasında ve sonrasında fırın kapağına su dökmeyin veya uygulamayın.

- Piroolitik fırınlardan veya yemek kalıntılarının dolaylı ortaya çıkan ve burada bahsedilen duman, küçük ve özel tıbbi durumu olan kişiler de dahil olmak üzere insan sağlığına zarar verir nitelikte değildir.
- Piroolitik temizleme ve ilk ön ısıtma sırasında ve sonrasında evcil hayvanları cihazdan uzak tutun. Küçük evcil hayvanlar (özellikle kuşlar ve sürüngenler) sıcaklık değişikliklerine ve duman yayılmasına karşı son derece hassas olabilir.
- Tencere, tava, tepsi, alet vb. üzerindeki yapışmaz yüzeyler tüm pirolitik fırınların pirolitik temizleme işlemi sırasında ortaya çıkan yüksek sıcaklıktan zarar görebilir ve düşük seviyede sağlığa zararlı duman çıkışına neden olabilir.

## 2.6 Dahili ışık

### UYARI!

Elektrik çarpması riski.

- Bu ürünün içindeki lamba(lar) ve ayrı satılan yedek parça lambalar ile ilgili olarak: Bu lambaların sıcaklık, titreşim, nem gibi ev aletlerindeki aşırı fiziksel koşullara dayanması ya da cihazın çalışma durumu hakkında bilgi vermesi amaçlanmıştır. Diğer uygulamalarda kullanılmak üzere tasarlanmamışlardır ve ev odası aydınlatması için uygun değildir.
- Bu ürün, enerji verimliliği sınıfı G olan bir ışık kaynağı içerir.
- Sadece aynı özelliklerdeki lambaları kullanın.

## 2.7 Servis

- Cihazı onarmak için yetkili bir Servis Merkezine başvurun.
- Yalnızca orijinal yedek parçaları kullanın.

## 2.8 Elden Çıkarma

### UYARI!

Yaralanma ve boğulma riski.

- Cihazın nasıl elden çıkarılacağı hakkında bilgi almak için yerel kurumlarla iletişime geçin.
- Cihazın elektrik şebekesi bağlantısını kesin.

- Cihaza yakın şebeke elektrik kablosunu kesin ve atın.

### 3. ÜRÜN AÇIKLAMASI

#### 3.1 Genel bakış

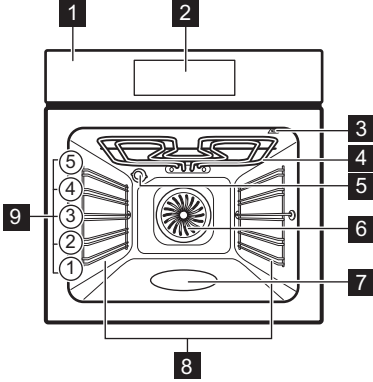

- 1 Kontrol paneli
- 2 Ekran
- 3 Yemek Ölçer Sensörü için soket
- 4 Isıtma elemanı
- 5 Lamba
- 6 Fan
- 7 Çukur hazne
- 8 Raf desteği, çıkarılabilir
- 9 Raf konumları

### 4. KONTROL PANELİ

#### 4.1 Kontrol paneline genel bakış

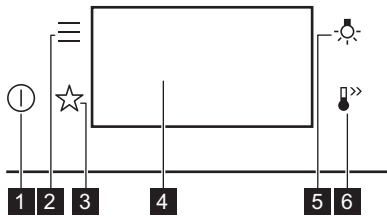

1	Açık / Kapalı	Cihazı açmak ve kapatmak için basılı tutun.
2	Menü	Cihaz seçeneklerini ve ayar fonksiyonlarını listeler.
3	Favoriler	Favori ayarları listeler.
4	Gösterge ekranı	Cihazda o an geçerli olan ayarları gösterir.

5	Lamba butonu	Lambayı açmak ve kapatmak için.
6	Hızlı ısıtma	Fonksiyonu açıp kapatmak için: Hızlı ısıtma.

#### 4.2 Gösterge Ekranı



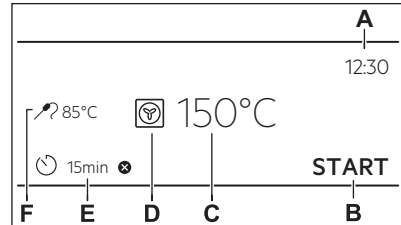

Önemli fonksiyon ayarlarını içeren gösterge ekranı.







- Günün saati
- BAŞLAT / DURDUR
- Sıcaklık

- D. Pişirme fonksiyonları
- E. Zamanlayıcı
- F. Yemek Sensörü (yalnızca belirli modellerde bulunur)

#### Ekranı göstergeleri

-  Bir seçimi / ayarı onaylamak içindir.
-  Menüde bir seviye geri gitmek için.
-  Son eylemi iptal etmek için.
-  Seçenekleri açmak ve kapatmak için.

#### Ekranı göstergeleri

-  Sesli uyarı fonksiyonu etkinleştirilmiştir.
-  Sesli uyarı ve pişirmeyi durdurma fonksiyonu etkinleştirilmiştir.
-  Yalnızca açılır mesaj etkindir.
-  Gecikmeli başlatma işlevi etkinleştirilmiştir.
-  Uyarı iptal etmek içindir.

## 5. İLK KULLANIMDAN ÖNCE

### UYARI!

Güvenlik bölümlerine bakın.



### 5.1 İlk bağlantı

İlk bağlantıdan sonra ekranda karşılama metni gösterilir.

Aşağıdakileri ayarlamamız gerekir: Dil, Ekran Parlaklığı, Tuş Sesleri, Sinyal sesi seviyesi, Günün saati.

### 5.2 İlk ön ısıtma ve temizleme

İlk kullanımda ve gıda ile temastan önce cihazı boş bir şekilde önceden ısıtın. Cihaz hoş olmayan koku ve duman yayabilir. Ön ısıtma sırasında odayı havalandırın.

1. Tüm aksesuarları ve çıkarılabilir raf desteklerini cihazdan çıkarın.
2.  fonksiyonunu ayarlayın. Maksimum sıcaklığı ayarlayın. Cihazı 1 sa çalıştırın.
3.  fonksiyonunu ayarlayın. Maksimum sıcaklığı ayarlayın. Cihazı 15 dk çalıştırın.
4.  fonksiyonunu ayarlayın. Maksimum sıcaklığı ayarlayın. Cihazı 15 dk çalıştırın.
5. Cihazı kapatın ve soğuyana kadar bekleyin.
6. Cihazı ve aksesuarları sadece yumuşak deterjanlı ılık su ile ıslatılmış bir mikro fiber bezle temizleyin.
7. Aksesuarları ve çıkarılabilir raf desteklerini başlangıçtaki yerlerine yerleştirin.

## 6. GÜNLÜK KULLANIM

### UYARI!

Güvenlik bölümlerine bakın.

### 6.1 Isıtma fonksiyonları

#### STANDART

-  **Izgara**  
İnce yiyecek parçalarını veya tost ekmeğini ızgara yapmak içindir.



#### Turbo ızgara

Büyük et parçalarını veya kemikli kümes hayvanlarını tek bir raf konumunda fırınlamak içindir. Graten pişirmek ve üst yüzeyi kızartmak içindir.



#### Sıcak hava

Et kızartmak ve kek pişirmek içindir. Fan, ısıyı fırının içine eşit şekilde dağıttığı için Alt + Üst Isıtma fonksiyonundan kullanılanlardan daha düşük bir sıcaklık ayarlayın.



### Dondurulmuş yiyecekler

Hazır yemekler için mükemmeldir (ör. patates kızartması, patates köftesi veya börek).



### Alt+üst ısıtma

Yiyecekleri bir rafta pişirmek ve kızartmak içindir.



### Pizza fonksiyonu

Pizza ve daha fazla ısı gerektiren diğer yemekleri pişirmek için en iyi sıcaklık.



### Alt ısıtma

Gerekirse yiyecekleri fırının alt kısmında daha fazla kızartmak için pişirme işleminden sonra bu fonksiyonu seçin. En alttaki raf seviyesini kullanın.



### Ekmek

Ekmek pişirmek içindir.



### Hamur kabartma

Mayalı hamurun kabarmasını hızlandırmak içindir. Kurumasını önlemek için hamurun yüzeyini kapatın.



Bazı pişirme fonksiyonları kullanılırken lamba, 80 °C'nin altında otomatik olarak sönebilir.

## ÖZEL FONKSİYONLAR



### Konserve yapma

Sebze ve meyveleri korumak için, konserve kavanozlarını, aynı boyda kilitli veya döner kapaklı kavanozlar kullanarak suyla dolu bir pişirme tepsinine yerleştirin. En alttaki raf pozisyonunu kullanın.



### Kurutma

Dilimlenmiş meyve, sebze ve mantar kurutmak içindir. Nemle doygun havanın çıkmasına ve meyvenin daha iyi kurumasına izin vermek için, kurutma işlemi sırasında fırın kapağının ara sıra açılması önerilir.



### Tabak ısıtma

Tabakları servis öncesinde ısıtmak içindir.



### Buz çözme

Dondurulmuş yiyeceklerin (sebze ve meyve) buzunu çözmek içindir. Buz çözme süresi dondurulmuş gıdanın miktarına ve boyutuna bağlıdır.



### Graten

Lazanya ya da patates graten gibi yemekler içindir. Graten pişirmek ve üst yüzeyi kızartmak içindir.



### Yavaş pişirme

Düşük sıcaklıkta pişirme işlemi. Hassas yemekleri pişirmek için mükemmeldir (ör. siğir eti, dana eti veya kuzu eti).



### Sıcak tutma

Yemeği sıcak tutmak içindir. Bazı yemekleri sıcak tutarken pişmeye devam edebileceğini ve kuruyabileceğini unutmayın. Gerekirse tabakların üzerini kapatın.



### Sıcak Hava Nemli

Bu fonksiyon pişirme sırasında enerji tasarrufu sağlamak için tasarlanmıştır. Bu fonksiyonu kullandığınızda cihaz içi sıcaklık ayarlanan sıcaklıktan farklı olabilir. Kalan ısı kullanılır. Isıtma gücü düşürülebilir. Daha fazla bilgi için "Günlük Kullanım" bölümündeki Pizza: Sıcak Hava Nemli.

## BUHARLI FONKSİYONLAR



### SteamBake

Pişirme sırasında nem katmak içindir. Pişirme sırasında doğru bir renk ve çıtır kabuk elde etmek içindir. Tekrar ısıtma sırasında daha sulu hale getirmek içindir.

## 6.2 Notlar: Sıcak Hava Nemli

Bu fonksiyon, enerji verimliliği sınıfı ve çevreci tasarım gereksinimlerine (EU 65/2014 ve EU 66/2014 uyarınca) uymak için kullanılmıştır. Aşağıdakiler uyarınca testler: IEC/EN 60350-1.

Fonksiyonun aksamadan çalışması ve fırının mümkün olduğunca verimli çalışması için pişirme sırasında fırın kapısı kapalı kalmalıdır.

Bu fonksiyonu kullandığınızda, lamba 30 saniye sonra otomatik olarak devre dışı kalır.

Pişirme talimatları için Bölüm Sıcak Hava Nemli, "İpuçları ve yararlı bilgiler" kısmına bakın. Enerji tasarrufu ile ilgili genel öneriler için Enerji Tasarrufu başlıklı "Enerji Verimliliği" bölümüne bakın.

## 6.3 Ayar: Pişirme fonksiyonları

1. Cihazı çalıştırın. Ekranda varsayılan pişirme fonksiyonu ve sıcaklık gösterilir.

2. Alt menüye geçmek için pişirme fonksiyonunun simgesine  basın.
3. Pişirme fonksiyonunu seçin ve OK ögesine basın.
4. Sıcaklığı ayarlayın. OK tuşuna basın.
5. START tuşuna basın.  
Yemek Sensörü - pişirme öncesinde veya sırasında istediğiniz zaman sensörü takabilirsiniz. "Aksesuarları kullanma, Yemek sensörü" bölümüne bakın.
6. STOP : Pişirme fonksiyonunu kapatmak için buna basın.
7. Cihazı kapatın.

## 6.4 Ayarlama: SteamBake - Buharlı pişirme

1. Cihazın soğumuş olduğundan emin olun.
2. Çukur hazneyi musluk suyuyla doldurun.



Çukur bölmenin maksimum su kapasitesi 250 ml'dir. Çukur hazneyi pişirme esnasında veya cihaz sıcakken doldurmayın.

3. Cihazı çalıştırın.
4. Buharlı ısıtma fonksiyonunu ayarlayın ve OK tuşuna basın.
5. Sıcaklığı ayarlayın ve OK ögesine basın.
6. Nem oluşması için boş cihazı önceden 10 dk ısıtın.
7. Yemeğinizi cihaza yerleştirin.
8. Pişirme işlemi sona erdiğinde cihazı kapatın.
9. Cihaz soğuduğunda, fırın boşluğundaki suyu yumuşak bir bezle alın.

### UYARI!

Kapağı dikkatlice açın. Salınan buhar yanıklara neden olabilir.

## 6.5 Menü

Menüye girmek  için düğmesine basın.

Menü ögesi		Açıklama
Yardımlı Pişirme		Otomatik programları listeler.
Temizleme		Temizleme programlarını listeler.
Favoriler		Favori ayarları listeler.
Seçenekler		Cihaz yapılandırmasını ayarlamak için kullanılır.
Ayarlar	Kurulum	Cihaz yapılandırmasını ayarlamak için kullanılır.
	Servis	Yazılım sürümünü ve yapılandırmayı gösterir.

## Temizleme için alt menü.

Alt menü	Açıklama
Pirolitik temizleme, hafif	Süre: 1 h.
Pirolitik temizlik, normal	Süre: 1 h 30 min.
Pirolitik temizlik, yoğun	Süre: 2 h 30 min.

## Seçenekler için alt menü.

Alt menü	Açıklama
Lamba	Lambayı açmak ve kapatmak için.
Çocuk Kilidi	Cihazın kazara çalışmasını önler.
Hızlı ısıtma	Isıtma süresini kısaltır. Bu, yalnızca bazı ısıtma fonksiyonları için kullanılır.
Temizlik Uyarısı	Uyarıyı açar ve kapatır.
Dijital saat stili	Görüntülenen zaman göstergesinin formatını değiştirir.

## Ayarlar için alt menü.

### Kurulum

Alt menü	Açıklama
Dil	Cihaz dilini ayarlar.

Alt menü	Açıklama
Ekran Parlaklığı	Ekran parlaklığını ayarlar.
Tuş Sesleri	Dokunmatik alanların sesini açar ve kapatır. ① için ses kapatılmaz.
Sinyal sesi seviyesi	Tuş sesleri ve sinyallerin ses seviyesini ayarlar.
Günün saati	Geçerli saati ve tarihi ayarlar.

## Servis

Alt menü	Açıklama
Demo Modu	Etkinleştirme / devre dışı bırakma kodu: 2468
Yazılım sürümünü göster	Yazılım sürümü hakkında bilgi.
Tüm ayarları sıfırla	Fabrika ayarlarına sıfırlar.

## 6.6 Ayarlama: Yardımlı Pişirme



Yardımlı Pişirme alt menüsü, özel yemekler için tasarlanmış bir dizi ek fonksiyonlar ve

programlardan oluşur. Bu alt menüdeki her bir yemek, uygun bir ayar ile sunulur. Pişirme sırasında süreyi ve sıcaklığı ayarlayabilirsiniz.

Bazı yemekleri Yemek Sensörü fonksiyonunu kullanarak da pişirebilirsiniz. Bir yemeğin pişirilme derecesi:

- Az Pişmiş
- Orta
- İyi pişmiş

Bazı yemekleri Otomatik ağırlıklölçer fonksiyonuyla da pişirebilirsiniz.

1. Cihazı çalıştırın.
2.  tuşuna basın.
3.  tuşuna basın. Yardımlı Pişirme menüsüne girin.
4. Bir yemek veya yiyecek türü seçin.
5. Yiyeceği cihazın içine yerleştirin ve START tuşuna basın.

Fonksiyon sona erdiğinde yemeğin hazır olup olmadığını kontrol edin. Gerekirse pişirme süresini uzatın.

## 7. EK FONKSİYONLAR

### 7.1 Favoriler ☆

Isıtma fonksiyonu ve pişirme süresi gibi en sevdiğiniz 3 ayardan birini kaydedebilirsiniz.

1. Cihazı çalıştırın.
2. İsteddiğiniz ayarı seçin.
3.  tuşuna basın.
4. Şunu seçin: Favoriler / Geçerli ayarları kaydet.
5. Ayarı şu listeye eklemek için + işaretine basın: Favoriler.
6. OK tuşuna basın.

: Ayarı sıfırlamak için buna basın.

: Ayarı iptal etmek için buna basın.

### 7.2 Fonksiyon kilidi

Bu fonksiyon, cihaz fonksiyonunun yanlışlıkla değiştirilmesini engeller.

1. Cihazı çalıştırın.
2. Bir ısıtma fonksiyonu ayarlayın.

3. ☆, : Fonksiyonu açmak için bunlara aynı zamanda basın.

☆,  - Fonksiyonu açmak için bunlara aynı anda basın.

### 7.3 Çocuk Kilidi

Bu fonksiyon, cihazın kazara çalışmasını önler.

1. Cihazı çalıştırın.
2.  tuşuna basın.
3. Seçenekler / Çocuk Kilidi ögesini seçin.
4. Kod harflerine alfabetik sırayla basın. Çocuk Kilidi etkin.



Bu işlev etkinleştirildiğinde, şunlara erişin: Zamanlayıcı ve lamba mevcuttur.

Cihazı kullanabilmek için kod harflerini alfabetik sıraya göre seçin.

Bu fonksiyon etkinleştirildiğinde ve cihaz kapatıldığında kapak kilitletir.

## 7.4 Otomatik kapanma

Güvenlik önlemi olarak, ısıtma fonksiyonu etkinse ve hiçbir ayar değiştirilmemişse, cihaz belirli bir süre sonra otomatik olarak kapanır.

 (°C)	 (sa)
30 - 115	12.5
120 - 195	8.5
200 - 245	5.5
250 - maksimum	3

Otomatik kapanma süresini aşan bir süre boyunca bir ısıtma fonksiyonunu çalıştırmak istiyorsanız, pişirme süresini ayarlayın. 'Saat fonksiyonları' bölümüne bakın.

Otomatik Kapanma şu fonksiyonlarla çalışmaz: Lamba, Yemek Sensörü, Bitiş.

## 7.5 Soğutma fanı

Cihaz çalışırken, cihazın yüzeyinin soğuk kalması için soğutma fanı otomatik olarak çalışır. Cihazı kaparsanız, cihaz soğuyana kadar soğutma fanı çalışmaya devam eder.

## 8. SAAT FONKSİYONLARI

### 8.1 Saat fonksiyonları açıklaması

Fonksiyon	Açıklama
Zamanlayıcı	Pişirme süresini ayarlamak için. Maksimum değer 23 sa 59 dk. Zaman dolduğunda ne olacağını, şu seçenekleri tercih ederek ayarlayabilirsiniz: İşlemi Sonlandır.
İşlemi Sonlandır	Sesli uyarı - süre sona erdiğinde, sinyal duyulur. Bu fonksiyonu cihazın kapalı olduğu durumlarda bile istediğiniz an ayarlayabilirsiniz.  Sesli uyarı ve pişirmeyi sonlandırma - süre dolduğunda sinyal duyulur ve ısıtma fonksiyonu kapanır.  Bilgi mesajını göster - süre dolduğunda ekranda mesaj görünür. Bu fonksiyonu cihazın kapalı olduğu durumlarda bile istediğiniz an ayarlayabilirsiniz.
Gecikmeli başlatma	Pişirmenin başlangıcını ve/veya bitişini ertelemek için.
Zaman Uzatma	Pişirme süresini uzatmak için.
Zamanlayıcı	Cihazın ne kadar süre çalışacağını göstermek içindir. Maksimum değer 23 sa 59 dk. Fonksiyonu açık kapatabilirsiniz. Bu fonksiyonun, cihazın çalışması üzerinde etkisi yoktur.

### 8.2 Ayar: Günün saati

1. Cihazı çalıştırın.
2. Şuna basın: Günün saati.
3. Süreyi ayarlayın.

4. OK tuşuna basın.

### 8.3 Ayar: Zamanlayıcı

1. Pişirme fonksiyonunu seçin ve sıcaklığı ayarlayın.

2.  tuşuna basın.

3. Süreyi ayarlayın.

• • • tuşuna basarak tercih edilen işlemi Sonlandır eylemini seçebilirsiniz.

4. OK ögesine basın. Gösterge ekranında ana sayfa gösterilene kadar eylemi tekrar edin.

Pişirme süresinin %10'u kaldığında, yemek hala pişmemiş görünüyorsa pişirme süresini uzatabilirsiniz. Isıtma fonksiyonlarını da değiştirebilirsiniz. Pişirme süresini uzatmak için **+1min** seçeneğine basın.

### 8.4 Ayar: Gecikmeli başlatma

1. Pişirme fonksiyonunu ve sıcaklığı ayarlayın.

2.  tuşuna basın.

3. Pişirme süresini ayarlayın.

4. • • • tuşuna basın.

5. Şuna basın: Gecikmeli başlatma.

6. İsteddiğiniz başlangıç saatini seçin.

7. OK ögesine basın. Gösterge ekranında ana sayfa gösterilene kadar eylemi tekrar edin.

### 8.5 Ayar: Zamanlayıcı

1.  tuşuna basın.

- • • tuşuna basın.
- Şuna basın: Zamanlayıcı.
- Ana ekranda çalışma süresini göstermek için  ögesini kaydırın veya bastırın.
- OK ögesine basın. Gösterge ekranında ana sayfa gösterilene kadar eylemi tekrar edin.

## 8.6 Zamanlayıcı ayarlarının değiştirilmesi

Pişirme sırasında, istediğiniz zaman ayarlanan süreyi değiştirebilirsiniz.

-  tuşuna basın.
- Zamanlayıcı değerini ayarlayın.
- OK tuşuna basın.

## 9. AKSESUARLARIN KULLANIMI

### UYARI!

Güvenlik bölümlerine bakın.

### 9.1 Aksesuarların yerleştirilmesi

Modele bağlı olarak mevcut aksesuarlar. Cihazınızla birlikte verilen aksesuarların nasıl kullanılacağını öğrenmek için QR kodunu tarayın. İsteğe bağlı aksesuarları ayrıca sipariş edebilirsiniz. Daha fazla bilgi için lütfen yerel tedarikçinizle iletişime geçin.



Üst kısımdaki küçük bir girinti güvenliği artırır ve eğilmeye karşı koruma sağlar. Bu girintiler aynı zamanda devrilmeyi önleyen cihazlardır. Rafın etrafındaki kenar, pişirme kaplarının raftan düşmesini engeller.

Aksesuarı (tel raf / tepsi) raf desteğinin kılavuz çubukları arasına yerleştirin. Rafın fırının iç kısmının arka yüzeyine değiştiğinden ve ayakların aşağı baktığından emin olun.

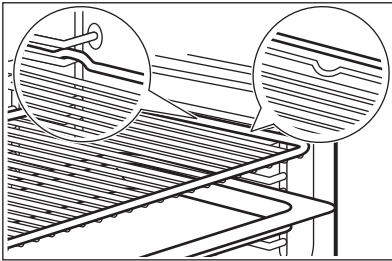

Tepsinizde eğim varsa eğimli bölümü, fırının iç kısmının arkasına doğru yerleştirin.

Aksesuar üzerinde bir yazı varsa size baktığından emin olun.

Delikli bir tepsi kullanıyorsanız damlayan sıvıları toplamak için tepsiyi / kabı altına yerleştirin.

### 9.2 Yemek Sensörü

Yemeğin iç sıcaklığını ölçer. Pişirme fonksiyonlarının tamamıyla kullanabilirsiniz.

Ayarlanacak iki sıcaklık vardır:

- °C - cihazın içindeki sıcaklık. Yemek iç sıcaklığından en az 25 °C daha yüksek olmalıdır.
-  - yiyeceğin iç sıcaklığı.

Tavsiyeler:

- Malzemeler oda sıcaklığında olmalıdır.
- Sulu yemekler için kullanmayın.
- Pişirme sırasında yemek sensörünün iğnesi yemeğe tamamen yerleştirilmelidir.

Cihaz yaklaşık bir bitiş zamanı hesaplar. Hesaplanan süre yiyeceğin miktarı, ısıtma fonksiyonu ve sıcaklığına bağlıdır.

### Yemek Sensörü ile pişirme

#### UYARI!

Yemek Ölçer Sensörü ve raf destekleri ısındığı için yanma riski vardır. Yemek Ölçer Sensörü tutamağına çıplak elle dokunmayın. Daima fırın eldiveni kullanın.

- Cihazı çalıştırın.
- Pişirme fonksiyonunu ve gerekirse fırın sıcaklığını ayarlayın.
- Yemek Ölçer Sensörünü yemeğin içine yerleştirin:  
**Et, tavuk ve balık**

Yemek Sensörünün iğnesinin tamamını etin veya balığın ortasına en kalın yerinde yerleştirin.

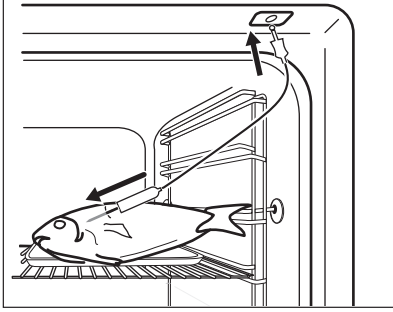

### Güveç

Yemek Ölçer Sensörünün ucunu güvecin merkezine yerleştirin. Yemek Sensörü pişirme işlemi esnasında bir yere sabitlenmelidir. Bu işlem için katı bir malzeme kullanın. Yemek Ölçer Sensörünün silikon sapını desteklemek için pişirme kabının kenarını kullanın. Yemek Ölçer Sensörünün ucu fırın kabının tabanına temas etmemelidir.

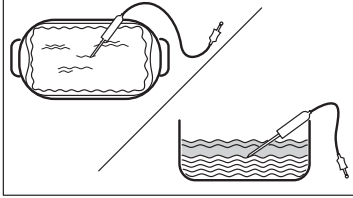

4. Yemek Ölçer Sensörünü cihazın içinde bulunan sokete takın. "Ürün tanıtımı" bölümüne başvurun.

Ekranda Yemek Ölçer Sensörünün mevcut sıcaklığı görüntülenir:

5.  İç sıcaklığı ayarlamak için buna basın.
6. ● ● ● - Tercih edilen seçeneği ayarlamak için buna basın:
  - Sesli uyarı - yiyecek iç sıcaklığa ulaştığında sesli uyarı sesi duyulur.
  - Sesli uyarı ve pişirmeyi sonlandırma - yiyecek iç sıcaklığa ulaştığında sesli uyarı sesi duyulur ve pişirmeyi durdurur.
7. Seçeneğini seçin ve ana ekrana gitmek için OK ögesine tekrar tekrar basın.
8. START tuşuna basın.
9. Yiyecek ayarlanan sıcaklığa ulaştığında sesli uyarı sesi duyulur. Yiyeceğin hazır olup olmadığını kontrol edin. Gerekirse pişirme süresini uzatın.
10. Yemek Ölçer Sensörünün fişini soketten çıkartın ve yemeği fırından alın.

## 10. İPUÇLARI VE ÖNERİLER

### 10.1 Pişirme önerileri

Tablolarda verilen sıcaklıklar ve pişirme süreleri sadece bilgi amaçlıdır. Gerçek pişirme süreleri, tariflere ve kullanılan malzemelerin niteliğine ve miktarına bağlıdır.



Cihazınız önceki cihazınızdan farklı şekilde hamur işi pişirebilir veya fırında kızartabilir. Aşağıdaki ipuçlarında belirli yemek türleri için önerilen sıcaklık ayarları, pişirme süresi ve raf konumu gösterilir.



Raf konumlarını fırının alt kısmından başlayarak sayınız.

Belirli bir yemek tarifi için ilgili ayarları bulamadığınız takdirde, benzer bir tarife bakınız.

Enerji tasarrufu ipuçları için "Enerji verimliliği" bölümüne bakın.

### Tablolarda kullanılan semboller:

	Yiyecek tipi
	Pişirme fonksiyonu
°C	Sıcaklık

	Aksesuar
	Raf konumları
	Pişirme süresi (dk)





## 10.2 Sıcak Hava Nemli - önerilen aksesuarlar





Koyu ve yansıtma yapmayan kalıp ve kaplar kullanın. Açık renk ve yansıtma yapan kaplara kıyasla ısıyı daha iyi emerler.

- **Pizza tavası** - koyu, yansıtma, çap 28cm
- **Pişirme tabağı** - koyu, yansıtma, çap 26cm
- **Ramekins** - seramik, çap 8cm, yükseklik 5 cm
- **Flanş tabanı kalıbı** - koyu, yansıtıcı olmayan, çap 28cm

## 10.3 Sıcak Hava Nemli





En iyi sonucu almak için aşağıdaki tabloda listelenen önerileri takip edin.

		°C		
Tatlı top ekmekler, 16 parça	pişirme veya damlalık tepsisi	180	2	20 - 30
Çörek, 9 parça	pişirme veya damlalık tepsisi	180	2	30 - 40
Pizza, dondurulmuş, 0,35 kg	Tel raf	220	2	10 - 15
İsviçre Rulosu	pişirme veya damlalık tepsisi	170	2	25 - 35
Brownie	pişirme veya damlalık tepsisi	175	3	25 - 30
Sufle, 6 parça	tel raf üzerinde seramik peynirli tart	200	3	25 - 30
Turta tab. pand. kar.	tel raf üzerinde turta tabanı kabılı	180	2	15 - 25
Victoria sandviçi	tel rafta pişirme tabağı	170	2	40 - 50
Haşlama balık, 0,3 kg	pişirme veya damlalık tepsisi	180	3	20 - 25
Bütün Balık, 0,2 kg	pişirme veya damlalık tepsisi	180	3	25 - 35
Balık fileto, 0,3 kg	tel raf üzerinde pizza tavası	180	3	25 - 30
Haşlama et, 0,25 kg	pişirme veya damlalık tepsisi	200	3	35 - 45
Şiş kebab, 0,5 kg	pişirme veya damlalık tepsisi	200	3	25 - 30
Kurabiyeler, 16 parça	pişirme veya damlalık tepsisi	180	2	20 - 30
Makaron, 24 parça	pişirme veya damlalık tepsisi	180	2	25 - 35
Muffin, 12 parça	pişirme veya damlalık tepsisi	170	2	30 - 40
Tuzlu hamur işi, 20 parça	pişirme veya damlalık tepsisi	180	2	25 - 30
Kurabiye hamurlu bisküviler, 20 parça	pişirme veya damlalık tepsisi	150	2	25 - 35
Minik tartlar, 8 parça	pişirme veya damlalık tepsisi	170	2	20 - 30
Sebzeler, haşlama, 0,4 kg	pişirme veya damlalık tepsisi	180	3	35 - 45

		°C		
Vejetaryen omlet	tel raf üzerinde pizza tavası	200	3	25 - 30
Akdeniz sebzeleri, 0,7 kg	pişirme veya damlalık tepsisi	180	4	25 - 30

## 10.4 Test kuruluşlarına yönelik bilgiler

IEC 60350-1 uyarınca testler.

				°C	
Küçük kekler, bir tepside 20 adet	Alt+üst ısıtma	Pişirme tepsisi	3	170	20 - 35
Küçük kekler, bir tepside 20 adet	Sıcak hava	Pişirme tepsisi	3	150 - 160	20 - 35
Küçük kekler, bir tepside 20 adet	Sıcak hava	Pişirme tepsisi	2 ve 4	150 - 160	20 - 35
Elmalı turta, 2 kalıp 20 cm çapında	Alt+üst ısıtma	Tel raf	2	180	70 - 90
Elmalı turta, 2 kalıp 20 cm çapında	Sıcak hava	Tel raf	2	160	70 - 90
Yağsız sünger kek, Ø 26 cm'lik kek kalıbı <sup>1)</sup>	Alt+üst ısıtma	Tel raf	2	170	40 - 50
Yağsız sünger kek, Ø 26 cm'lik kek kalıbı <sup>1)</sup>	Sıcak hava	Tel raf	2	160	40 - 50
Yağsız sünger kek, Ø 26 cm'lik kek kalıbı <sup>1)</sup>	Sıcak hava	Tel raf	2 ve 4	160	40 - 60
Kısa ekmek	Sıcak hava	Pişirme tepsisi	3	140 - 150	20 - 40
Kısa ekmek	Sıcak hava	Pişirme tepsisi	2 ve 4	140 - 150	25 - 45
Kısa ekmek	Alt+üst ısıtma	Pişirme tepsisi	3	140 - 150	25 - 45
Tost <sup>1)</sup>	Izgara	Tel raf	4	maks.	1 - 5

<sup>1)</sup> Cihazı 10 dakika önceden ısıtın.

## 11. BAKIM VE TEMİZLİK

### **UYARI!**

Güvenlik bölümlerine bakın.

### 11.1 Temizleme ile ilgili notlar

#### Temizlik Maddeleri

- Cihazın ön kısmını sadece yumuşak deterjanlı ılık su ile ıslatılmış bir mikro fiber bezle temizleyin.
- Metal yüzeyleri temizlemek için temizleme solüsyonu kullanın.
- Lekeler orta derece etkili bir deterjanla temizlenmelidir.

## Günlük Kullanım

- Her kullanımdan sonra cihazın içini temizleyin. Birikmiş yağlar ya da diğer artıklar yangına sebep olabilir.
- Cihazın içinde veya cam kapı panellerinde nemden buğulanma oluşabilir. Buğulanmayı azaltmak için pişirmeye başlamadan önce cihazı 10 dakika çalıştırın. Yemeği cihazda 20 dakikadan daha uzun bir süre tutmayın. Cihazın içini her kullanımdan sonra sadece bir mikrofiber bezle kurulaşın.

## Aksesuarlar

- Her kullanımdan sonra tüm aksesuarları temizleyin ve kurumaya bırakın. Sadece yumuşak deterjanlı ılık su ile ıslatılmış bir mikro fiber bez kullanın. Aksesuarları bulaşık makinesinde yıkamayın.
- Yapışmaz özellikli aksesuarları aşındırıcı temizlik malzemesi ya da keskin uçlu nesnelere kullanarak temizlemeyin.

## 11.2 Raf desteklerini çıkarma

Cihazı temizlemek için raf desteklerini çıkarın.

1. Cihazı kapatın ve soğuyana kadar bekleyin.
2. Raf desteğinin ön kısmını yan duvardan uzağa çekin.
3. Teleskobik raf desteğinin arka kısmını yan duvardan uzağa çekip çıkarın.

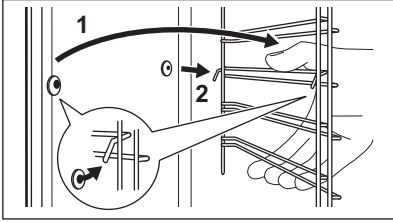

4. Raf desteklerini işlemin tersini uygulayarak takın.

Teleskobik raylar tedarik edilmişse, sabitleme pimleri öne dönük olmalıdır.

## 11.3 Piroolitik Temizleme

Cihazı temizlemek ve kalıntıları yakmak için bu fonksiyonu kullanın.

### ⚠ UYARI!

Yanma riskine karşı dikkatli olun.

### ⚠ DİKKAT!

Fırını kurduğunuz kabin içinde kurulmuş başka cihazlar da varsa bu cihazları bu fonksiyonu çalıştırırken kullanmayın. Bu durum fırının zarar görmesine neden olabilir.

Fırın kapağını tam olarak kapatmadıysanız fonksiyonu çalıştırmayın.

1. Cihazın soğumuş olduğundan emin olun.
2. Tüm aksesuarları.
3. Fırının içini ve iç kapak camını ılık su, yumuşak bir bez ve hafif bir deterjan ile temizleyin.
4. Cihazı çalıştırın.
5. ≡ / Temizleme ögesine basın.
6. Temizleme modunu seçin.

Temizleme başladığında fırın kapağı kilitletir ve lamba kapanır. Soğutma fanı daha yüksek bir hızda çalışır.

STOP - temizleme işlemini bitmeden durdurmak için basın.

Kapı kilidi simgesi gösterge ekranından kaybolana kadar cihazı kullanmayın.

7. Temizleme işlemi bittiğinde cihazı kapatın ve soğuyana kadar bekleyin.
8. Fırının içini yumuşak bir bezle temizleyin. Fırının iç kısmının tabanındaki kalıntıları giderin.

## 11.4 Temizlik Uyarısı

Uyarı görüldüğünde temizlik yapılması önerilmektedir.

Şu fonksiyonu kullanın: Piroolitik Temizleme.

## 11.5 Kapıyı çıkarma ve takma

Temizlemek için fırın kapısını ve iç cam panelleri çıkarabilirsiniz. Cam panelleri çıkarmadan önce "Kapıyı sökme ve takma" talimatının tamamını okuyun.

### ⚠ DİKKAT!

Fırını cam panelleri olmadan kullanmayın.

1. Kapıyı tam olarak açın ve her iki menteşeyi tutun.

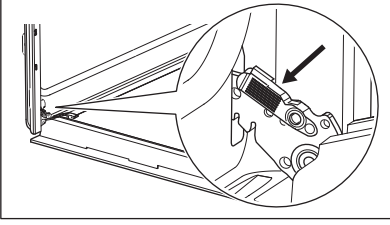

2. Mandalları kaldırın ve "klik" sesi gelene kadar çekin.

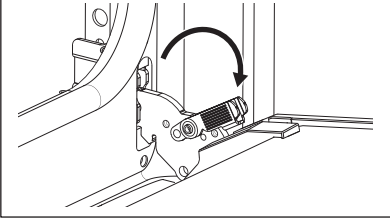

3. Fırın kapısını ortalama yarıya kadar kapayıp ilk açılma pozisyonuna getirin. Daha sonra kaldırın ve çekip kapıyı yuvasından çıkarın.

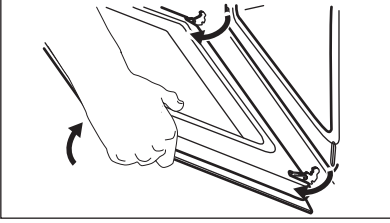

4. Kapıyı yumuşak bir bez ve düz bir yüzey üzerine koyun.
5. Kapı kenarını **A** kapağın üst kenarından iki taraftan tutun ve klipsli contayı serbest bırakmak için içeri doğru itin.

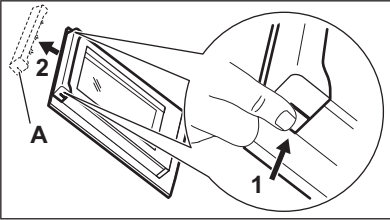

6. Kapı kenarlığını öne doğru çekerek çıkarın.
7. Kapı cam panellerini üst kısımlarından birer birer tutun ve yukarıya doğru

çekerek oturduğu desteklerden çıkarın. Camın desteklerden tam kurtulduğundan emin olun.

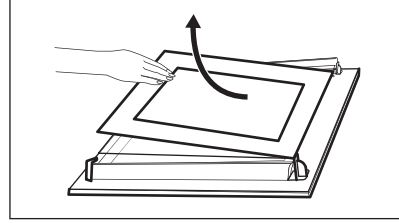

8. Cam panelleri sabunlu suyla temizleyin. Cam panelleri dikkatlice kurulaşın. Cam panelleri bulaşık makinesinde yıkamayın.
9. Temizledikten sonra, cam panelleri ve fırın kapısını takın. Cam panelleri doğru sırayla yerlerine takmaya dikkat edin. Cam panelin yan tarafında sembol / baskı olup olmadığını kontrol edin. Kapı doğru biçimde takıldığında mandallar kapatılırken "klik" sesi duyulur. Üzerinde baskı/yazı olan kısım kapının iç tarafına (fırın iç kısmına) bakmalıdır.

## 11.6 Lambanın değiştirilmesi

### ⚠ UYARI!

Elektrik çarpması riski.  
Lamba sıcak olabilir.

1. Cihazı kapatın ve soğuyana kadar bekleyin.
2. Cihazın elektrik bağlantısını kesin.
3. Bezi fırının zeminine yerleştirin.

### ⚠ DİKKAT!

Halojen lambanın üstünde kalan yanık yağlardan korunmak için lambayı her zaman bir bezle tutun.

### Arka lamba

1. Çıkarmak için cam kapağı döndürün.
2. Cam kapağı temizleyin.
3. Bozulan lambayı 300 °C ısıya dayanıklı yeni bir lamba ile değiştirin.
4. Cam kapağı takın.

## 12. SORUN GİDERME

### UYARI!

Güvenlik bölümlerine bakın.

### 12.1 Bu durumlarda ne yapmalı...

Problem tanımı	Neden ve çözüm
Cihaz açılmıyor veya çalışmıyor.	Cihaz, elektrik hattına bağlanmamıştır ya da elektrik bağlantısı doğru şekilde yapılmamıştır.
Cihaz ısınmıyor.	Saat ayarlanmamıştır. Saati ayarlamak için Saat fonksiyonları bölümüne bakın. Kapı doğru şekilde kapatılmamıştır. Sigorta atmıştır. Soruna sigortanın neden olup olmadığını kontrol edin. Sorun devam ederse yetkili bir elektrik teknisyenine başvurun. Çocuk Kilidi etkin.
Lamba yanmıyor.	Lamba yanmıştır. Lambayı değiştirin. Ayrıntılar için bkz. Bakım ve temizlik.
 Elektrik kesintisi temizleme işlemini her zaman durdurur. Elektrik kesintisinden dolayı ara verdiyseniz temizleme işlemini yeniden yapın.	
Su çukur haznedenden sızıyor.	Çukur haznede çok fazla su vardır.

### 12.2 Hata kodları

Yazılım hatası meydana geldiğinde, ekranda hata mesajı gösterilir. Sorunların listesini aşağıdaki tabloda bulabilirsiniz.

Kod ve açıklama	Çözüm
<b>C2</b> - Piroolitik Temizleme esnasında Yemek Sensörü cihaz boşluğundadır.	Yemek Sensörü dışarı çıkarın.
<b>C3</b> - Piroolitik Temizleme esnasında kapak tamamen kapalı değildir.	Kapağı kapatın.
<b>F102</b> - fırın kapağı tam kapanmamış ya da kapak kilidi arızalı. <b>1)</b>	Kapağı kapatın. Cihazı kapatın ve tekrar açın.
<b>F111</b> - Yemek Sensörü soket yuvasına doğru şekilde takılmamıştır.	Yemek Sensörü sokete tam olarak takın.
<b>F240, F439</b> - Ekrandaki dokunma alanları düzgün çalışmıyor.	Ekranın yüzeyini temizleyin. Dokunma alanlarında kir olmadığından emin olun.
<b>F908</b> - cihaz sistemi kontrol paneline bağlanamıyor.	Cihazı kapatın ve tekrar açın.

**1)** Bu hata mesajı ekranda görünmeye devam ederse arızalı bir alt sistem devre dışı bırakılmış olabilir. Böyle bir durumda satıcınıza veya Yetkili Servise başvurun.

## 12.3 Servis bilgileri

Soruna kendiniz bir çözüm bulamadığınız takdirde, satıcınıza veya bir Yetkili Servis Merkezine başvurun.

Servis merkezi için gerekli bilgiler, bilgi etiketinde bulunmaktadır. Bilgi etiketi, cihazın ön çerçevesinin üzerinde bulunur. Kapağı açtığınızda görünür. Cihazdan bilgi etiketini çıkarmayın.

## Bilgileri buraya yazmanızı öneririz:

Model (MOD.):

Ürün numarası (PNC):

Seri numarası (S.N.):

## 13. ENERJİ VERİMLİLİĞİ

### 13.1 AB Eko-tasarım ve Enerji Etiketleme Yönetmeliklerine göre Ürün Bilgileri ve Ürün Bilgileri Sayfası

Tedarikçi adı	Electrolux
Model tanımlaması	LOD8P39Z 949289811
Enerji Verimliliği Endeksi	81.2
Enerji verimliliği sınıfı	A+
Standart yüklü, geleneksel mod enerji tüketimi	0.93 kWsa/çevrim
Standart yüklü, fanlı modda enerji tüketimi	0.69 kWsa/çevrim
Fırın boşluğu sayısı	1
Isı kaynağı	Elektrik
Hacim	72 l
Fırın tipi	Ankastre Fırın
Kitle	32.0 kg

IEC/EN 60350-1 - Ev tipi elektrikli pişirme cihazları - Bölüm 1: Ocaklar, fırınlar, buharlı fırınlar ve ızgaralar - Performans ölçümü için yöntemler.

### 13.2 Uygun düşük güç moduna ulaşmak için güç tüketimi ve maksimum süre ile ilgili Ürün Bilgileri

Bekleme modunda güç tüketimi	0.8 W
Ekipmanın otomatik olarak uygun düşük güç moduna ulaşması için gereken maksimum süre	20 dk

### 13.3 Enerji tasarrufu ipuçları

Aşağıdaki ipuçları cihazınızı kullanırken enerji tasarrufu yapmanıza yardımcı olacaktır.

Cihaz çalışırken cihazın kapağının düzgün şekilde kapandığından emin olun. Pişirme esnasında cihaz kapağını sık sık açmaktan

kaçınınız. Kapak contasını temiz tutun ve yerine iyice sabitlendiğinden emin olun. Enerji tasarrufu için metal kaplar ve koyu, yansıtmasız kalıplar veya kaplar kullanınız. Özellikle tavsiye edilmedikçe, boş cihazı pişirme öncesinde ısıtmayınız.

Tek seferde birkaç yemek hazırladığınızda, pişirme işlemleri arasındaki süreyi olabildiğince kısa tutun.

### **Fan ile pişirme**

Mümkünse, enerji tasarrufu için fanlı pişirme fonksiyonlarını kullanın.

### **Atıl ısı**

Pişirme süresi 30 dakikadan fazla olduğunda pişirme süresinin dolmasından 3-10 dakika önce cihazın sıcaklık ayarını minimuma indirin. Cihazda kalan atıl ısı pişirme için kullanılacaktır.

Yemeği sıcak tutmak veya diğer yemekleri ısıtmak için atıl ısıyı kullanın.

Cihazı kapadığınızda, ekran kalan ısıyı veya sıcaklığı gösterir.

Süre özelliği olan bir program etkinleştirildiğinde ve pişirme süresi 30 dakikadan uzun olduğunda, ısıtıcı elemanlar

bazı cihaz fonksiyonlarında otomatik olarak kapanır.

### **Yiyeceği sıcak tutma**

Atıl (kalan) ısıyı kullanmak ve yemeği sıcak tutmak için mümkün olan en düşük sıcaklığı seçin. Ekranda atıl (kalan) ısı göstergesi veya sıcaklık görünür.

### **Lamba kapalıyken pişirme**

Pişirme esnasında lambayı kapatın. Yalnızca ihtiyacınız olduğunda açın.

### **Sıcak Hava Nemli**

Bu fonksiyon pişirme sırasında enerji tasarrufu sağlamak için tasarlanmıştır.

Bu fonksiyonu kullandığınızda, lamba 30 saniyenin ardından otomatik olarak kapanır. Lambayı tekrar etkinleştirilebilirsiniz, ancak bu eylem beklenen enerji tasarrufunu düşürecektir.

## **14. TÜKETİCİNİN SEÇİMLİK HAKLARI**

1. Malın ayıplı olduğunun anlaşılması durumunda tüketici;
  - a. Satılanı geri vermeye hazır olduğunu bildirerek sözleşmeden dönme,
  - b. Satılanı alıkoymuş ayıp oranında satış bedelinden indirim isteme,
  - c. Aşırı bir masraf gerektirmediği takdirde, bütün masrafları satıcıya ait olmak üzere satılanın ücretsiz onarılmasını isteme,
  - d. İmkân varsa, satılanın ayıpsız bir misli ile değiştirilmesini isteme, seçimlik haklarından birini kullanabilir. Satıcı, tüketicinin tercih ettiği bu talebi yerine getirmekle yükümlüdür.
2. Ücretsiz onarım veya malın ayıpsız misli ile değiştirilmesi hakları üretici veya ithalatçıya karşı da kullanılabilir. Bu fıkradaki hakların yerine getirilmesi konusunda satıcı, üretici ve ithalatçı müteselsilen sorumludur. Üretici veya ithalatçı, malın kendisi tarafından piyasaya sürülmesinden sonra ayıbın doğduğunu ispat ettiği takdirde sorumlu tutulmaz.
3. Ücretsiz onarım veya malın ayıpsız misli ile değiştirilmesinin satıcı için orantısız güçlükleri beraberinde getirecek olması

- hâlinde tüketici, sözleşmeden dönme veya ayıp oranında bedelden indirim haklarından birini kullanabilir. Orantısızlığın tayininde malın ayıpsız değeri, ayıbın önemi ve diğer seçimlik haklara başvurma tüketicinin açısından sorun teşkil edip etmeyeceği gibi hususlar dikkate alınır.
4. Ücretsiz onarım veya malın ayıpsız misli ile değiştirilmesi haklarından birinin seçilmesi durumunda bu talebin satıcıya, üreticiye veya ithalatçıya yöneltilmesinden itibaren azami otuz iş günü, konut ve tatil amaçlı taşınmazlarda ise altmış iş günü içinde yerine getirilmesi zorunludur. Ancak, bu Kanunun 58 inci maddesi uyarınca çıkarılan yönetmelik eki listede yer alan mallara ilişkin, tüketicinin ücretsiz onarım talebi, yönetmelikte belirlenen azami tamir süresi içinde yerine getirilir. Aksi hâlde tüketici diğer seçimlik haklarını kullanmakta serbesttir.
5. Tüketicinin sözleşmeden dönme veya ayıp oranında bedelden indirim hakkını seçtiği durumlarda, ödemiş olduğu bedelin tümü veya bedelden yapılan indirim tutarı derhâl tüketiciye iade edilir.

6. Seçimlik hakların kullanılması nedeniyle ortaya çıkan tüm masraflar, tüketicinin seçtiği hakkı yerine getiren tarafça karşılanır. Tüketici bu seçimlik haklarından biri ile birlikte 11/1/2011 tarihli ve 6098 sayılı Türk Borçlar Kanunu hükümleri uyarınca tazminat da talep edebilir.

**Tüketici, garantiden doğan haklarının kullanılması ile ilgili olarak çıkabilecek uyuşmazlıklarda yerleşim yerinin bulunduğu veya tüketici işleminin yapıldığı yerdeki Tüketici Hakem Heyetine veya Tüketici Mahkemesine başvurabilir.**

**Üretici / İhracatçı :**

ELECTROLUX APPLIANCES AB  
BUSINESS SECTOR EMA-EMEA (SEE)  
ST GÖRANSGATAN 143  
SE-105 45 STOCKHOLM  
SWEDEN  
TEL: +46 (8) 738 60 00

FAX: +46 (8) 738 63 35

www.electrolux.com

**İthalatçı: Electrolux Day. Tük. Mam. San. Tic. A.Ş.**

Adres: İnci Çıkamazı No:3 İnci Ofis Zemin Kat

Daire:6 Altunizade 34662

Üsküdar, İstanbul-Türkiye

Müşteri Hizmetleri : 0 850 2503589

musteri\_hizmetleri@electrolux.com

WEB: www.electrolux.com.tr

**Kullanım Ömrü Bilgisi :**

Kullanım ömrü küçük ev aletlerinde 7 yıl, diğer beyaz eşya ürünlerinde ise 10 yıldır. Kullanım ömrü, üretici ve/veya ithalatçı firmanın cihazınızla ilgili yedek parça temini ve bakım süresini ifade eder.

**AEEE Yönetmeliğine Uygundur.**

## 15. DİKKATE ALINMASI GEREKEN ÇEVRESEL FAKTÖRLER

Üzerinde sembolü bulunan malzemeleri geri dönüşüme gönderin . Ambalajı geri dönüştürmek için ilgili kaplara koyun. Elektrikli ve elektronik cihazların atıklarını geri dönüştürerek çevreyi ve insan sağlığını korumaya yardımcı olun. Üstü çizili tekerlekli

çöp kutusu sembolü  evsel atıklarla atmayın. Ürünü bulduğunuz bölgedeki geri dönüşüm tesisine götürün veya belediye yetkilileriyle iletişime geçin.

**electrolux.com**

701131753-A-402025



**CE**