

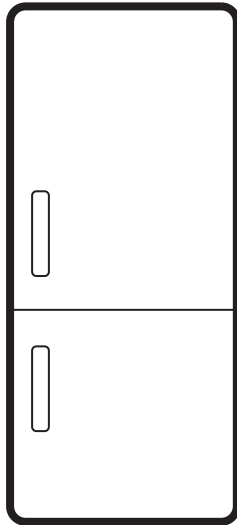

Electrolux



[electrolux.com/register](http://electrolux.com/register)



END5FE18S  
ENS3LE18S  
ENS5LE18S  
KND5FE18S  
KNS5LE18S  
KNS5LE18T  
LND5FE18S  
LND5FE18S1  
LNS3LE18S

LNS5LE18S

SR Упутство за употребу   Фрижидер-замрзивач	2
SK Návod na používanie   Chladnička s mrazničkou	12
SL Navodila za uporabo   Hladilnik z zamrzovalnikom	21
ES Manual de instrucciones   Frigorífico-congelador	29
SV Bruksanvisning   Kyl-frys	39
TR Kullanma Kılavuzu   Buzdolabı	47

## ИНСТАЛИРАЊЕ / INŠTALÁCIA / NAMESTITEV / INSTALACIÓN / INSTALLATION / KURULUM

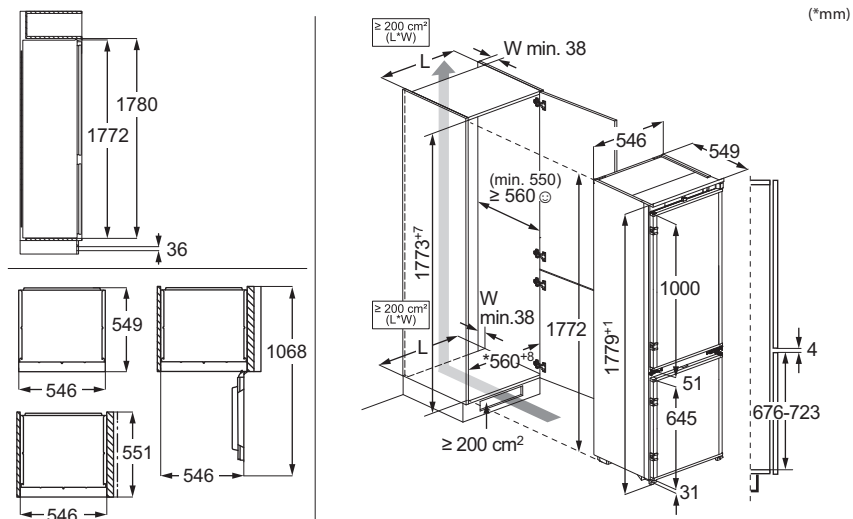

## БУКА / ZVUKY / HRUP / RUIDOS / LJUD / GÜRÜLTÜLER



## ⚠ БЕЗБЕДНОСНЕ ИНФОРМАЦИЈЕ

Пре инсталације и коришћења уређаја, пажљиво прочитајте приложено

упутство. Произвођач није одговоран за било какве повреде или штету ко-

ји су резултат неисправне инсталације или употребе. Чувајте упутство за употребу на безбедном и приступачном месту за будуће коришћење.

## **Безбедност деце и осетљивих особа**

- Овај уређај могу да користе деца старија од 8 година и особе са смањеним физичким, чулним или менталним способностима, као особе којима недостају искуство и знање, уколико им се обезбеди надзор или им се дају упутства у вези са употребом уређаја на безбедан начин и уколико схватају могуће опасности. Деца узраста између 3 године и 8 година и особе са веома опсежним и сложеним инвалидитетом смеју да пуне и празне уређај под условом да су прописно упућени. Децу млађу од 3 године треба удаљити од уређаја уколико нису под непрекидним надзором.
- Децу треба контролисати како се не би играла са уређајем.
- Деца не смеју да обављају чишћење и корисничко

одржавање уређаја без надзора.

- Држите сву амбалажу даље од деце и одложите је на одговарајући начин.

## **Опште мере безбедности**

- Уређај је намењен само за чување хране и пића.
- Овај уређај је намењен за употребу у једном домаћинству у затвореним просторима.
- Уређај се може користити у канцеларијама, хотелским собама, мотелима, пансионима, сеоским туристичким домаћинствима и сличним објектима за смештај где употреба не би превазилазила (просечан) ниво потрошње по домаћинству.
- Да бисте спречили загађивање хране, пратите следећа упутства:
  - не отварајте врата на дуже време;
  - редовно чистите површине које могу доћи у додир са храном и доступне системе одвода;
  - сирово месо и рибу држите у погодним судовима у фрижидеру тако

да не додирују друге намирнице и не капљу на њих.

- УПОЗОРЕЊЕ: Не дозволите зачепљивање вентилационих отвора на кућишту уређаја или уградног елемента.
- УПОЗОРЕЊЕ: Не користите механичка и друга средства да бисте убрзали процес одмрзавања, осим она која је произвођач препоручио.
- УПОЗОРЕЊЕ: Немојте оштетити коло расхладно средства.
- УПОЗОРЕЊЕ: Не користите електричне уређаје унутар одељака за чување хране у уређају осим ако такву врсту уређаја не препоручује произвођач.
- Немојте користити млаз воде или пару за чишћење уређаја.

- Уређај очистите влажном меком крпом. Користите искључиво неутралне детерџенте. Немојте користити абразивне производе, абразивне јастучиће за чишћење, раствараче или металне предмете.
- Ако ће уређај стајати празан дуже време, искључите га, одмрзните, очистите, осушите и оставите врата отворена да у њему не би настала буђ.
- Немојте у овом уређају држати експлозивне материје као што су лименке аеросола са запаљивим потисним гасом.
- Уколико је кабл за напајање оштећен, мора да га замени произвођач, овлашћени сервисни центар или квалификована лица како би се избегла опасност.

## БЕЗБЕДНОСНА УПУТСТВА

### Монтажа

#### УПОЗОРЕЊЕ!

Само квалификована особа може да инсталира овај уређај.

- Уклоните комплетну амбалажу.
- Немојте да инсталирате или користите оштећен уређај.
- Не користите овај уређај пре него што га, због безбедности, инсталирате у уградни елемент.

- Пратите засебна упутства за монтирање уређаја, као и за монтирање врата на супротној страни отвора уређаја, која су доступна на нашем веб-сајту.
- Увек водите рачуна приликом померања уређаја зато што је тежак. Увек користите заштитне рукавице и затворену обућу.
- Проверите да ли ваздух може да циркулише око уређаја.

- При првој инсталацији или након промене смера отварања врата, сачекајте најмање 4 сата пре него што укључите уређај у струју. Ово ће омогућити да се уље слије назад у компресор.
- Пре обављања било каквих радњи на уређају, (нпр. промена смера отварања врата), искључите уређај из струје.
- Не монтирајте уређај близу радијатора или шпорета, пећница или плоча за кување, осима ако другачије није наведено у упутству за монтавање.
- Не излажите уређај киши.
- Не монтирајте уређај на местима која су изложена директној сунчевој светлости.
- Немојте да инсталирате уређај у областима које су сувише влажне или сувише хладне.
- Када померате уређај, подигните предњу ивицу да се не би изгребао под.
- Уколико монтирате врата на супротној страни отвора уређаја, заштите под од гребања.
- Уређај садржи кесицу средства за упијање влаге. То није играчка. То није храна. Ову врећицу одмах баците у смеће.

## Прикључење на електричну мрежу

### УПОЗОРЕЊЕ!

Ризик од пожара и струјног удара.

### УПОЗОРЕЊЕ!

При позиционирању уређаја водите рачуна да не истегнете или оштетите кабл за напајање.

### УПОЗОРЕЊЕ!

Немојте да користите адаптере са више утичница и продужне каблове.

### ОПРЕЗ

Све електричне радове који су неопходни за инсталацију овог уређаја мора да обави квалификовани електричар.

- Уверите се да су параметри на плочици са техничким карактеристикама компатибилни са одговарајућим параметрима електричне мреже за напајање.
- Уређај мора да буде уземљен.

- Увек користите прописно уграђену утичницу са заштитом од струјног удара.
- Ако утичница за кућно напајање није уземљена, повежите апарат са засебним уземљењем у складу са тренутним прописима, консултујући квалификованог електричара.
- Водите рачуна да не оштетите електричне компоненте (нпр. струјни утикач, кабл за напајање, компресор). За замену електричних компоненти обратите се овлашћеном сервису или електричару.
- Кабл за напајање мора остати испод висине струјног утикача.
- Прикључите главни кабл за напајање на зидну утичницу тек на крају инсталације. Водите рачуна да постоји приступ мрежном утикачу након инсталације.
- Не вуците кабл за напајање како бисте искључили уређај. Кабл искључите тако што ћете извући утикач из утичнице.
- Овај уређај је опремљен утикачем од 13 ампера. Ако је потребно променити осигурач за утичницу, користити искључиво осигурач од 13 ампера ASTA (BS 1362) (само УК и Ирска).

## Употреба

### УПОЗОРЕЊЕ!

Постоји ризик од повреде, опекотина, струјног удара или пожара.



Уређај садржи природан запаљиви гас изобутан (R600a), који је веома повољан по животну средину. Водите рачуна да не оштетите коло расхладног средства које садржи изобутан.

- Немојте да мењате спецификацију овог уређаја.
- Строго је забрањена свака употреба уградног производа као самостојећег.
- Овај уређај је предвиђен за рад при собној температури од 10°C до 43°C. Правилан рад уређаја гарантује се само у назначеном температурном распону.
- Не стављајте електричне уређаје (нпр. апарате за сладолед) у уређај ако их није одобрио произвођач.
- Ако дође до оштећења расхладног кола, уверите се да у просторији нема пламена и извора паљења. Проветрите просторију.

- Не дозволите врућим предметима да додирну пластичне делове уређаја.
- Не стављајте газирана пића у одељак замрзивача. Доћи ће до повећања притиска унутар суда.
- У уређају не држите запаљиве гасове и течности.
- Запаљиве материје или предмете натопљене запаљивим материјама немојте стављати унутар и поред уређаја или на њега.
- Не додирујте компресор и кондензатор. Они су врели.
- Немојте уклањати или додиривати предмете из одељка замрзивача ако су вам руке мокре или влажне.
- Не замрзавајте поново храну која се већ одмрзла.
- Пратите упутства за складиштење дата на амбалажи смрзнуте хране.
- Умотајте намирнице у неки материјал за чување хране пре него што их ставите у одељак замрзивача.
- Не дозволите да храна дође у контакт са унутрашњим зидовима одељака за кућне апарате.

## Унутрашње осветљење

### УПОЗОРЕЊЕ!

Ризик од струјног удара.

- Овај производ садржи један или више светлосних извора класе енергетске ефикасности G.
- Када се ради о сијалицама унутар производа и резервних делова, сијалице које се продају засебно: Ове сијалице су намењене да издрже екстремне физичке услове у кућним апаратима, као што су температура, вибрације, влага, или су намењене да сигнализирају информације о радном стању уређаја. Нису предвиђене за употребу у другим уређајима и нису погодне за осветљавање просторија у домаћинству.

## Нега и чишћење

### УПОЗОРЕЊЕ!

Постоји ризик од повреде или оштећења уређаја.

- Пре одржавања искључите уређај и извуците струјни утикач из зидне утичнице.
- Расхладна јединица овог уређаја садржи угљоводоник. Само квалификована особа сме да обавља радове на одржавању и пуњење уређаја.

## Сервисирање

- Ради оправке уређаја обратите се овлашћеном сервисном центру. Користите само оригиналне резервне делове.
- Имајте на уму да самостална или нестручна поправка може угрозити безбедност и поништити гаранцију.
- Следећи резервни делови доступни су барем 7 година након укидања модела: термостати, термосензори, штампана кола, извори светлости, кваке, шарке, плехови и корпе. Заптивке врата су доступне барем 10 година након укидања модела. Трајање тог периода може бити дуже у вашој земљи. За више информација посетите наш веб-сајт.
- Имајте на уму да су неки од ових резервних делова доступни само стручним сервисерима и да не одговарају сви резервни делови свим моделима.

## Одлагање

### УПОЗОРЕЊЕ!

Опасност од повређивања или гушења.

- Одвојте кабл за напајање уређаја од мрежног напајања.
- Одсеците кабл за напајање и баците га у смеће.
- Уклоните врата да бисте спречили да се деца и кућни љубимци затворе унутар уређаја.
- Струјно коло фрижидера и изолациони материјали овог уређаја не оштећују озон.
- Изолациона пена садржи запаљиве гасове. Обратите се општинским органима да бисте сазнали како да правилно одложите уређај у отпад.
- Немојте да оштетите део за хлађење који је близу грејног тела.

## КОМАНДНА ТАБЛА

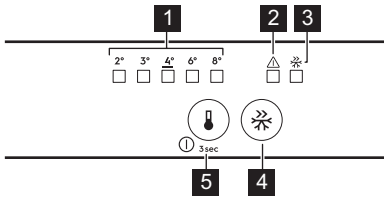

- 1 Индикатори температуре**
- 2 Индикатор аларма**  
Притисните било које дугме да бисте искључили и звучни и визуелни аларм.
- 3 FastFreeze индикатор**
- 4 FastFreeze дугме**  
Притисните да бисте активирали/деактивирали.
- 5 Дугме за регулацију температуре/Дугме за укључивање/искључивање**  
Притисните за подешавање температуре (2 °C – 8 °C; препоручено 4 °C).

### Укључивање/искључивање

**Укључивање:** Утакните утикач у зидну утичницу. Ако су сви LED индикатори искључени, притисните дугме регулатора температуре.

**Искључивање:** Притискајте дугме за регулацију температуре 3 сек док се сви индикатори не искључе.

### Функција FastFreeze

Користите FastFreeze да брзо замрзнете у замрзивачу.

Активирајте функцију најмање 24 ч пре стављања хране. Функција се зауставља након максимално 52 ч.

### Аларми

- ❗ Типови аларма варирају у зависности од модела.

Притисните било које дугме да бисте искључили и звучни и визуелни аларм.

#### Аларм за високу температуру

Када је температура у замрзивачу преви-сока, индикатор аларма трепери и звук је укључен док се поново не успоставе исправни услови. Звучни сигнал се аутоматски искључује након 1 ч.

#### Аларм за отворена врата

Ако се врата фрижидера оставе отворена 5 мин, индикатор аларма почиње да трепери и оглашава се звучни сигнал. Затворите врата да бисте зауставили аларм.

#### Нестанак струје

Када температура у уређају порасте због продуженог прекида напајања електричном енергијом, индикатор аларма трепери и оглашава се звучни сигнал.

## СВАКОДНЕВНА УПОТРЕБА

- ❗ Опрема се разликује у зависности од модела.

### Постављање полица



**Флексибилна полица:** предња половина полице може се поставити испод друге по-

ловине. Пажљиво извадите предњу половину и увуците је у доњу шину.

### Контрола влажности ваздуха

Управљајте контролом влажности ваздуха користећи уређај у стакленој полици фиоке за поврће:

- Отвори затворени: мала количина воћа и поврћа.
- Отвори отворени: већа количина воћа и поврћа.

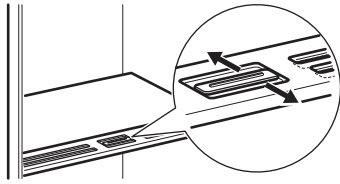

**i** Не стављајте никакве прехранбене производе на регулатор влажности.

### Индикатор температуре

Ако је приказано ОК (А), ставите свежу храну у област означену симболом. Ако

није (В), сачекајте најмање 12 ч и проверите поново. Ако још увек није ОК (В), подесите хладнију температуру.



### Вентилатор



Вентилатор се по потреби активира аутоматски. Не уклањајте поклопац вентилатора.

## НАПОМЕНЕ И САВЕТИ

### Савети за уштеду електричне енергије

- **Замрзивач:** Оригинална конфигурација обезбеђује најефикасније коришћење енергије.
- **Фрижидер:** Конфигурација у којој су фиоке у доњем делу уређаја и полице равномерно распоређене обезбеђује најефикасније коришћење енергије. Положај корпи на вратима не утиче на потрошњу електричне енергије.
- Немојте често отворати врата или их држати отворена дуже него што је потребно.
- **Замрзивач:** Што је подешена температура нижа, то је већа потрошња електричне енергије.
- **Фрижидер:** Немојте подешавати превисоку температуру осим ако то не захтевају карактеристике хране.
- Ако је температура у просторији висока и контрола температуре подешена на ниску температуру, а притом је уређај у потпуности напуњен, компресор ће радити непрестано, проузрокујући стварање иња или леда на испаривачу. У том случају подесите регулатор температуре на вишу температуру како би се омогућило аутоматско одмрзавање.
- Не прекривајте вентилационе решетке или рупе.

### Савети за замрзавање

- Не замрзавајте боце и конзерве које садрже течности, нарочито пића која

садрже угљен-диоксид. Могу да експлодирају током смрзавања.

- Не стављајте врелу храну у одељак замрзивача.
- Не стављајте свежу одмрзнуту храну директно поред већ замрзнуте хране.
- Не стављајте у уста коцке леда, ледене напитке и сладолед одмах након вађења из замрзивача да бисте избегли промрзлине.
- Не замрзавајте већ одмрзнуту храну.

### Савети за чување замрзнуте хране

- Одељак замрзивача је означен са **✱ ❄ ❄ ❄**.
- Очување смрзнутих прехранбених производа осигурано је при температури нижој од  $-18^{\circ}\text{C}$ .
- Виша температура унутар уређаја може довести до скраћења рока трајања намирница.
- Цео одељак замрзивача је погодан за чување смрзнутих прехранбених производа.
- Оставите довољно простора око хране да ваздух слободно циркулише.

### Рок чувања за одељак замрзивача

Врста намирнице	Рок чувања (месеци)
Хлеб	3
Воће (осим цитруса)	6–12

Врста намирнице	Рок чувања (месеци)
Поврће	8–10
Остаци хране без меса	1–2
<b>Млечни производи:</b>	
Путер	6–9
Меки сир (нпр. моцарела)	3–4
Тврди сир (нпр. пармезан, чедар)	6
<b>Плодови мора:</b>	
Масна риба (нпр. лосос, скуша)	2–3
Посна риба (нпр. бакалар, лист)	4–6
Шкампи	12
Очишћене шкољке и дагње	3–4
Кувана риба	1–2
<b>Месо:</b>	
Живина	9–12
Говедина	6–12
Свињетина	4–6
Јагњетина	6–9
Кобасица	1–2
Шунка	1–2

Врста намирнице	Рок чувања (месеци)
Остаци хране са месом	2–3

## Савети за чување хране у фрижидеру

❗ Одељак за чување свеже хране означен је (на плочици са техничким карактеристикама) са .

- Очување свежих намирница осигурано је при температури од +4 °C или нижој.
- Увек користите затворене посуде за чување чврсте и течне хране да бисте спречили излазак укуса и мириса у околни простор.
- Да бисте избегли унакрсну контаминацију скуване и сирове хране, поклопите скувану храну и одвојте је од сирове.
- Умотајте и поставите месо на стаклену полицу изнад фиоке за поврће.
- Одмрзните храну у фрижидеру.
- Не стављајте врелу храну у уређај.
- Очистите воће и поврће и ставите у наменску фиоку (фиоку са поврћем).
- Немојте држити егзотично воће у фрижидеру.
- Немојте да чувате поврће попут парадајза, кромпира, лука и белог лука у фрижидеру.
- Затворите боце пре него што их ставите у фрижидер.

## НЕГА И ЧИШЋЕЊЕ

### Чишћење унутрашњости

Пре употребе прво очистите унутрашњост и прибор млаком водом и неутралним сапуном, а затим осушите. Редовно чистите опрему и заптивке на вратима.

Обришите командну таблу влажном крпом и осушите је меком крпом. Немојте да користите детерџенте.

Очистите отводну рупу за одмрзавање воде, која се налази на задњој страни хладњачког одјељка, редовно користећи чистач цеви.

❗ Не перите прибор и делове уређаја у машини за прање судова.

### Одмрзавање уређаја

#### Фрижидер:

Одмрзавање одељка фрижидера се обавља аутоматски.

#### Замрзивач:

❗ Никада немојте користити оштре металне предмете за стругање мрза са испаривача замрзивача.

Одмрзните замрзивач када слој мрза буде дебљине изнад 3 mm.

1. Искључите и ископчајте уређај из струје.
2. Извадите чувану храну.

- Оставите отворена врата и заштитите под од воде.
- Осушите унутрашњост након одмрзавања.

- Укључите уређај. Затворите врата.
- Подесите најнижу температуру најмање 3 ч пре него што вратите храну у одељак замрзивача.

## РЕШАВАЊЕ ПРОБЛЕМА

### Уређај не ради.

- Правилно утакните утикач у зидну утичницу.
- Укључите уређај.
- Уверите се да постоји напон у утичници за електричну мрежу. Контактирајте квалификованог електричара.

### Уређај је бучан.

Проверите да ли је уређај правилно ослоњен.

### Звучни или визуелни аларм је укључен.

Затворите врата или притисните било које дугме да бисте деактивирали звучни аларм.

### Компресор ради без прекида.

- Подесите температуру.
- Сачекајте да се температура стабилизује.
- Оставите храну да се охлади на собну температуру, пре него што је ставите у уређај.
- Правилно затворите врата.

### Врата су смакнута или ометају вентилациону решетку.

Погледајте упутства за монтажу.

### Врата се тешко отварају.

Сачекајте неколико секунди између затварања и поновног отварања врата.

### Накупило се превише иња и леда.

- Правилно затворите врата.
- Очистите или замените заптивку.
- Правилно упакујте храну.

- Подесите температуру.

### Вода се излива на задњу плочу фрижидера.

Ово је део процеса одмрзавања.

### Превише кондензоване воде се налази у фрижидеру.

- Отварајте врата само када је потребно и добро их затварајте.
- Током лета и јесени подесите топлију температуру у фрижидеру (приближно 6 – 7°C).

### Вода тече унутар фрижидера.

- Водите рачуна да храна не додирује задњу плочу.
- Очистите одвод за воду.

### Вода се задржава на поду.

Причврстите одвод за одмрзнуту воду за послужавник за испаравање.

### Температура не може да се подеси.

Искључите FastFreeze функцију.

### LED лампице за подешавање температуре истовремено трепере.

Систем хлађења одржава храну хладном. Подешавање температуре је онемогућено. Уколико се проблем настави, обратите се овлашћеном сервисном центру.

### Лампица не ради или су заптивке на вратима оштећене.

Обратите се овлашћеном сервисном центру.

## ТЕХНИЧКИ ПОДАЦИ

Техничке информације су на енергетској ознаци и на плочици са номиналним подацима уређаја, која се може налазити на уређају или унутар њега.

### Само за Швајцарску

Напон: 220-240 V

Фреквенција: 50 Hz

### Само за ЕУ

QR код на енергетској налепници која се испоручује са уређајем наводи веб везу ка информацијама везаним за учинак уређаја у бази података EU EPREL. Сачувајте енергетску налепницу за будуће потребе заједно са упутством за употребу и свим

осталим документима који се испоручују са овим уређајем. Информације наведене у EPREL-у могуће је пронаћи и помоћу везе <https://eprel.ec.europa.eu> и назива модела и броја производа који су наведени на плочици са техничким карактеристикама уређаја. Погледајте везу [www.theenergylabel.eu](http://www.theenergylabel.eu) за детаљне информације о енергетској ознаци.

### Само за УК

QR код на енергетској налепници која се испоручује са уређајем наводи веб везу ка информацијама везаним за учинак уређаја. Сачувајте енергетску налепницу за будуће потребе заједно са упутством за употребу и свим осталим документима који се испоручују са овим уређајем.

## ИНФОРМАЦИЈЕ ЗА ИНСТИТУТЕ ЗА ТЕСТИРАЊЕ

Уградња и припрема уређаја за сваку верификацију еко-дизајна биће усаглашена са:

УК	BS EN 62552
ЕУ, Швајцарска, Израел	EN 62552
Аустралија	IEC 62552
Јужна Африка	SANS 62552

УАЕ	UAE.S 5010-3:2022
GCC	SASO-2892_2018

Захтеви за вентилацију, димензије лежишта и минимална растојања позади треба да буду као што је наведено у овом Упутству за употребу у одељку „Монтажа“. Обратите се произвођачу за све додатне информације, укључујући планове пуњења.

## ЕКОЛОШКА ПИТАЊА

Рециклирајте материјале означене симболом . Ставите амбалажу у одговарајуће контејнере да бисте је рециклирали. Помозите у заштити животне средине и људског здравља рециклирањем отпада који потиче од електричних и електронских уре-

ђаја. Не одлажите уређаје означене симболом  заједно са кућним отпадом. Однесите производ локалној служби за рециклажу или се обратите локалној администрацији.

## BEZPEČNOSTNÉ INFORMÁCIE

Pred inštaláciou a používaním spotrebiča si prečítajte priložený návod na používanie. Výrobca nezodpovedá za zranenia ani za škody spôsobené nesprávnou inštaláciou alebo používaním. Tieto pokyny uchovávajte na bezpečnom a prístupnom mieste, aby ste do nich mohli v budúcnosti nahliadnuť.

### **Bezpečnosť detí a zraniteľných osôb**

- Tento spotrebič smú používať deti staršie ako 8 rokov a osoby so zníženou fyzickou, zmyslovou alebo psychickou spôsobilosťou alebo nedostatkom skúseností a znalostí, iba ak sú pod dozorom zodpovednej osoby alebo ak boli zodpovednou osobou poučené o bezpečnom používaní spotrebiča a rozumejú prípadným rizikám. Deti od 3 do 8 rokov smú nakladať spotrebič a vykladať z neho za predpokladu, že boli správne poučené. Deti do 3 rokov nesmú mať prístup k spotrebiču, pokiaľ nie sú

pod nepretržitým dohľadom zodpovednej osoby.

- Deti by mali byť pod dozorom, aby sa zabezpečilo, že sa so spotrebičom nebudú hrať.
- Deti nesmú spotrebič bez dozoru čistiť ani vykonávať žiadnu údržbu na spotrebiči.
- Obaly vždy uschovajte mimo dosah detí a náležite ich zlikvidujte.

### **Všeobecná bezpečnosť**

- Tento spotrebič je určený len na skladovanie potravín a nápojov.
- Tento spotrebič je určený na jedno použitie v domácnosti v interiéri.
- Tento spotrebič sa môže používať v kanceláriách, hotelových host'ovských izbách, izbách s postelou a raňajkami, v domovoch poľnohospodárskych hostí a iných podobných ubytovacích zariadeniach, ak takéto používanie nepresiahne (priemerné) úrovne používania v domácnosti.
- Aby ste predišli kontaminácii potravín, dodržiavajte nasledovné pokyny:

- neotvárajte dvierka na dlhšie doby;
- pravidelne čistite povrchy, ktoré prichádzajú do kontaktu s jedlom a prístupné odtokové systémy;
- surové mäso a ryby skladujte vo vhodných nádobách v chladničke, aby neboli v kontakte s inými potravinami ani na nich nemohli kvapkať.
- **UPOZORNENIE:** Vetracie otvory na skrini spotrebiča alebo konštrukcii zabudovateľného spotrebiča musia zostať voľné a nezakryté.
- **UPOZORNENIE:** Na urýchlenie rozmrazovania nepoužívajte iné mechanické zariadenia alebo prostriedky ako tie, ktoré odporúča výrobca.
- **UPOZORNENIE:** Nepoškodzuje chladiaci okruh.
- **UPOZORNENIE:** V spotrebiči vo vnútri priehradiek na uchovávanie potravín nepoužívajte elektrické spotrebiče, ak daný typ neodporúča výrobca.
- Na čistenie spotrebiča nepoužívajte prúd vody ani paru.
- Spotrebič čistite vlhkou mäkkou handričkou. Používajte len neutrálne čistiace prostriedky. Nepoužívajte abrazívne výrobky, čistiace špongie s abrazívnou vrstvou, rozpúšťadlá ani kovové predmety.
- Keď je spotrebič dlho prázdny, vypnite ho, odmrázte, vyčistite, vysušte a nechajte otvorené dvierka, aby ste predišli tvorbe plesne v spotrebiči.
- V tomto spotrebiči neskladujte výbušné látky, ako napríklad aerosólové nádoby s horľavými hnacími látkami.
- Ak je napájací kábel poškodený, musí ho vymeniť výrobca, ním autorizované servisné stredisko alebo podobne kvalifikovaná osoba, aby sa predišlo nebezpečenstvu.

# BEZPEČNOSTNÉ IFNORMÁCIE

## Inštalácia

### **VAROVANIE!**

Tento spotrebič môže nainštalovať len kvalifikovaná osoba.

- Odstráňte všetky obaly.
- Poškodený spotrebič neinštalujte ani nepoužívajte.
- Z bezpečnostných dôvodov spotrebič nepoužívajte, ak nie je správne nainštalovaný do nábytku určeného na zabudovanie.
- Riadte sa samostatnými pokynmi na inštaláciu spotrebiča a zmenu smeru otvárania dveriek dostupnými na našej webovej stránke.
- Vždy dávajte pozor, ak presúvate spotrebič, pretože je ťažký. Vždy používajte ochranné rukavice a uzavretú obuv.
- Uistite sa, že okolo spotrebiča môže prúdiť vzduch.
- Pri prvej inštalácii alebo po zmene smeru otvárania dveriek počkajte minimálne 4 hodiny pred pripojením spotrebiča do napájania. Je to potrebné na to, aby olej stiekol späť do kompresora.
- Pred vykonávaním úprav na spotrebiči (napr. zmena smeru otvárania dveriek) vytiahnite sieťovú zástrčku zo sieťovej zásuvky.
- Spotrebič neinštalujte blízko radiátorov, sporákov, rúr ani varných panelov, pokiaľ nie je v inštalčných pokynoch uvedené inak.
- Spotrebič nevystavujte dažďu.
- Neinštalujte spotrebič na priamom slnečnom svetle.
- Spotrebič neinštalujte do oblastí, ktoré sú príliš vlhké alebo príliš studené.
- Pri presúvaní spotrebiča nadvihnite jeho prednú hranu, aby ste nepoškriabali podlahu.
- Pri zmene smeru otvárania dverí spotrebiča chráňte podlahu pred poškriabaním.
- Spotrebič obsahuje vrečko s vysúšadlom. Nie je to hračka. Nie je na jedenie. Okamžite ho vyhodte.

## Zapojenie do elektrickej siete

### **VAROVANIE!**

Hrozí nebezpečenstvo požiaru a zásahu elektrickým prúdom.

### **VAROVANIE!**

Pri umiestňovaní spotrebiča sa uistite, že nie je elektrický napájací kábel zachytený alebo poškodený.

### **VAROVANIE!**

Nepoužívajte viaczásuvkové adaptéry ani predlžovacie káble.

### **UPOZORNENIE!**

Elektrické práce potrebné na inštaláciu tohto spotrebiča by mal vykonať kvalifikovaný elektrikár.

- Uistite sa, že parametre na typovom štítku sú kompatibilné s elektrickým napätím zdroja napájania.
- Spotrebič musí byť uzemnený.
- Vždy používajte správne nainštalovanú zásuvku odolnú proti nárazom.
- Ak domáca napájací zásuvka nie je uzemnená, pripojte spotrebič k samostatnému uzemneniu v súlade s platnými predpismi, pričom sa poraďte s kvalifikovaným elektrikárom.
- Dávajte pozor, aby ste nepoškodili elektrické komponenty (napr.: sieťovú zástrčku, sieťový kábel, kompresor). Ak potrebujete vymeniť elektrické súčasti, obráťte sa na autorizované servisné stredisko alebo elektroinštalatéra.
- Sieťový kábel musí byť pod úrovňou sieťovej zástrčky.
- Sieťovú zástrčku pripojte do sieťovej zásuvky až po dokončení inštalácie. Po inštalácii sa uistite, že máte prístup k sieťovej zástrčke.
- Spotrebič neodpájajte ťahaním za napájací kábel. Vždy ťahajte za sieťovú zástrčku.
- Tento spotrebič je vybavený 13 A sieťovou zástrčkou. Ak je potrebné vymeniť poistku sieťovej zástrčky, použite iba 13 A ASTA (BS 1362) poistku (Iba Veľká Británia a Irsko).

## Použitie

### **VAROVANIE!**

Riziko poranenia, popálenia, zásahu elektrickým prúdom alebo riziko požiaru.



Spotrebič obsahuje horľavý plyn, izobután (R600a), prírodný plyn s vysokou úrovňou environmentálnej kompatibility. Dávajte pozor, aby ste nepoškodili chladiaci okruh, ktorý obsahuje izobután.

- Nemeňte technické parametre tohto spotrebiča.
- Akékoľvek použitie zabudovaného produktu ako voľne stojaceho je prísne zakázané.
- Tento spotrebič je určený na používanie pri okolitej teplote v rozsahu od 10°C do 43°C. Uvedený teplotný rozsah zaručuje správnu činnosť spotrebiča.
- Do spotrebiča nekladajte elektrické zariadenia (napr.: zariadenia na výrobu zmrzliny), ak ich neoznačil za vhodné výrobca.
- Ak sa poškodí chladiaci okruh, uistite sa, že v miestnosti nie sú plamene a zdroje vznietenia. Miestnosť dobre vyvetrajte.
- Nedovoľte, aby sa plastových častí spotrebiča dotýkali horúce predmety.
- Do mraziaceho priestoru neďavajte sytené nealkoholické nápoje. Vytvoril by sa tlak na nádobu s nápojom.
- V spotrebiči neskladujte horľavé plyny ani kvapaliny.
- Horľavé látky ani predmety, ktoré sú nasiaknuté horľavými látkami, nekladte do spotrebiča, do jeho blízkosti ani naň.
- Nedotýkajte sa kompresora ani kondenzátora. Sú horúce.
- Ak máte mokré alebo vlhké ruky, z mraziaceho priestoru nevyberajte žiadne predmety ani sa ich nedotýkajte.
- Rozmrazené potraviny nikdy znovu nezmrazujte.
- Dodržiavajte pokyny týkajúce sa správneho uskladnenia uvedené na obale mrazených potravín.
- Potraviny pred vložením do mraziaceho priestoru zabaľte do materiálu určeného na styk s potravinami.
- Nedovoľte, aby sa potraviny dostali do kontaktu s vnútornými stenami priečinkov spotrebiča.

## Vnútorne osvetlenie

### **VAROVANIE!**

Hrozí nebezpečenstvo zásahu elektrickým prúdom.

- Tento výrobok obsahuje jeden alebo viac zdrojov svetla s triedou energetickej účinnosti G.
- Informácie o žiarovke/žiarovkách vnútri tohto výrobku a náhradných dieloch osvetlenia, ktoré sa predávajú samostatne: Tieto žiarovky sú navrhnuté tak, aby odolali extrémnym podmienkam v domácich spotrebičoch, ako napr. teplota, vibrácie, vlhkosť, alebo slúžia ako ukazovatele prevádzkového stavu spotrebiča. Nie sú určené na používanie iným spôsobom a nie sú vhodné na osvetlenie priestorov v domácnosti.

## Ošetrovanie a čistenie

### **VAROVANIE!**

Hrozí nebezpečenstvo poranenia alebo poškodenia spotrebiča.

- Pred vykonávaním údržby spotrebič vypnite a vyťahnite jeho zástrčku zo sieťovej zásuvky.
- Tento spotrebič obsahuje uhľovodíky v chladiacej jednotke. Údržbu spotrebiča a dopĺňanie náplne môže vykonávať len kvalifikovaná osoba.

## Servis

- Ak treba dať spotrebič opraviť, obráťte sa na autorizované servisné stredisko. Používajte iba originálne náhradné diely.
- Nezabudnite, že vlastnoručná alebo neprofesionálna oprava môže mať bezpečnostné následky a mohla by spôsobiť zánik záruky.
- Nasledujúce náhradné diely budú dostupné počas najmenej 7 rokov od ukončenia predaja modelu: termostaty, snímače teploty, dosky s plošnými spojmi, zdroje osvetlenia, rukoväte dvierok, závesy dvierok, nádoby a koše. Tesnenia dvierok budú dostupné počas najmenej 10 rokov od ukončenia predaja modelu. Dostupnosť môže byť vo vašej krajine dlhšia. Ďalšie informácie nájdete na našej webovej lokalite.
- Upozorňujeme, že niektoré z týchto dielov môžu byť dostupné iba pre profesionálnych opravárov, a že nie všetky

náhradné diely sú vhodné pre všetky modely.

## Likvidácia

### ⚠ VAROVANIE!

Riziko zranenia alebo udusenía.

- Spotrebič odpojte od elektrickej siete.
- Odrežte elektrický kábel a zlikvidujte ho.

- Odstráňte dvierka, aby ste zabránili uviaznutiu detí a domácich zvierat v spotrebiči.
- Chladiaci okruh a izolačné materiály tohto spotrebiča nepoškodzujú ozónovú vrstvu.
- Penová izolácia obsahuje horľavý plyn. Informácie o správnej likvidácii spotrebiča vám poskytne váš miestny úrad.
- Nepoškodte tú časť chladiacej jednotky, ktorá sa nachádza blízko výmenníka tepla.

## OVLÁDACÍ PANEL

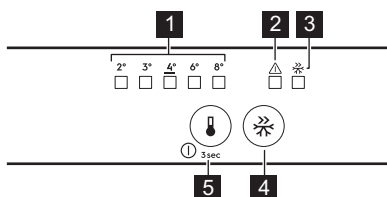

- 1 Indikátory teploty**
- 2 Indikátor alarmu**  
Stlačením ľubovoľného tlačidla vypnete zvukový aj vizuálny alarm.
- 3 Indikátor FastFreeze**
- 4 Tlačidlo FastFreeze**  
Stlačením zapnete/vypnete.
- 5 Tlačidlo regulácie teploty/ Tlačidlo Zap./Vyp.**  
Stlačte, ak chcete nastaviť teplotu (2 °C – 8 °C odporúčaná hodnota 4 °C).

### Zapínanie/vypínanie

**Zapnutie:** Pripojte sieťovú zástrčku do sieťovej zásuvky. Ak sú všetky LED indikátory zhasnuté, stlačte tlačidlo regulátora teploty.

**Vypnutie:** Stlačte tlačidlo regulácie teploty pre 3 sekundy, čím nezhasnú všetky indikátory.

### Funkcia FastFreeze

Použite FastFreeze na rýchle zmrazenie v mrazničke.

Funkciu aktivujte aspoň 24 h pred vložením potravín. Funkcia sa zastaví po max. 52 h.

### Alarmy

ⓘ Typy alarmov sa líšia podľa modelu.

Stlačením ľubovoľného tlačidla vypnete zvukový aj vizuálny alarm.

### Zvukový signál pri vysokej teplote

Keď je teplota v mrazničke príliš vysoká, bliká indikátor alarmu a znie zvuková signalizácia, kým sa neobnovia správne podmienky. Zvuk sa automaticky vypne po 1 h.

### Zvukový signál Dvierka otvorené

Ak necháte dvierka chladničky otvorené 5 min, indikátor alarmu začne blikáť a zapne sa zvuková signalizácia. Alarm vypnete zatvorením dvierok.

### Výpadok napájania.

Keď teplota v spotrebiči stúpa v dôsledku dlhšieho výpadku napájania, indikátor alarmu začne blikáť a zapne sa zvuková signalizácia.

## KAŽDODENNÉ POUŽÍVANIE

ⓘ Vybavenie sa líši podľa modelu.

## Umiestnenie poličiek



**Flexibilná polička:** prednú polovicu poličky možno umiestniť pod druhú polovicu. Opatrne vyberte prednú polovicu a zasuňte ju do dolnej kolajničky.

## Regulácia vlhkosti

Regulujte vlhkosť pomocou zariadenia v sklenenej poličke zásuvky na zeleninu:

- Zatvorené otvory: malé množstvá ovocia a zeleniny.
- Otvorené otvory: odporúča sa pre väčšie množstvá ovocia a zeleniny.

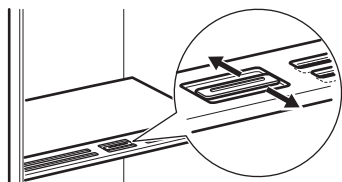

❗ Na zariadenie na reguláciu vlhkosti nekladte žiadne potraviny.

## Indikátor teploty

Ak sa zobrazuje OK (A), vložte čerstvé potraviny do oblasti označenej symbolom. Ak nie (B), počkajte aspoň 12 h a skontrolujte znova. Ak ešte stále nie je OK (B), nastavte nižšiu teplotu.



## Ventilátor



Ventilátor sa v prípade potreby aktivuje automaticky. Nevyberajte kryt ventilátora.

## RADY A TIPY

### Rady na úsporu energie

- Mraznička: Pôvodná konfigurácia zabezpečuje najúčinnšie využitie energie.
- Chladnička: Konfigurácia so zásuvkami v spodnej časti spotrebiča a rovnomerne rozmiestnenými poličkami zabezpečuje najúčinnšie využitie energie. Poloha priehradiek na dverách neovplyvňuje spotrebu energie.
- Dvierka neotvárajte príliš často a nenechávajte ich otvorené dlhšie, ako je nevyhnutné.
- Mraznička: Čím nižšia je nastavená teplota, tým vyššia je spotreba energie.
- Chladnička: Nenastavujte príliš vysokú teplotu, pokiaľ to nie je požadované vlastnosťami potravín.
- Ak je teplota okolia vysoká, regulátor teploty je nastavený na intenzívne

chladenie a spotrebič je úplne plný, kompresor môže byť v činnosti nepretržite, pričom sa tvorí námraza alebo ľad na výparníku. V takom prípade nastavte regulátor teploty na vyššiu teplotu, aby bolo zabezpečené automatické rozmrazovanie.

- Nezakrývajte ventilačné mriežky a otvory.

### Rady na zmrazovanie

- Nezmrazuje fľaše alebo plechovky s tekutinami, predovšetkým nápoje obsahujúce oxid uhličitý. Počas zmrazovania môžu vybuchnúť.
- Do mraziaceho priestoru nekladajte horúce jedlá.
- Nekladte čerstvé nezmrazené potraviny hneď vedľa už zmrazených potravín.
- Kocky ľadu, zmrzliny ani nanuky nekonzumujte ihneď po vybratí

z mrazničky, aby ste sa vyhli vzniku omrzlín.

- Rozmrazené potraviny opäť nezmrázajte.

## Rady na uskladnenie mrazených potravín

- Mraziaca priehradka je označená symbolom .
- Dobré nastavenie teploty, ktoré zaisťuje zachovanie mrazených potravín, je teplota menšia alebo rovná -18 °C.
- Vyššie nastavenie teploty v spotrebiči môže viesť ku skráteniu životnosti potravín.
- Celá mraznička je vhodná na uskladnenie mrazených potravín.
- Nechajte dostatok miesta okolo potravín, aby mohol voľne cirkulovať vzduch.

## Trvanlivosť potravín v mraziacom priestore

Druh potravín	Trvanlivosť (mesiace)
Chlieb	3
Ovocie (okrem citrusových plodov)	6 – 12
Zelenina	8 – 10
Zvyšky bez mäsa	1 – 2
<b>Mliečne výrobky:</b>	
Maslo	6 – 9
Mäkký syr (napr. mozzarella)	3 – 4
Tvrдый syr (napr. parmezán, čedar)	6
<b>Morské plody:</b>	
Mastné ryby (napr. losos, makrela)	2 – 3
Chudé ryby (napr. treska, platesa)	4 – 6
Krevety	12
Lúpané šklabky a mušle	3 – 4

Druh potravín	Trvanlivosť (mesiace)
Varené ryby	1 – 2
<b>Mäso:</b>	
Hydina	9 – 12
Hovädzie	6 – 12
Bravčové	4 – 6
Jahňacie	6 – 9
Klobása	1 – 2
Šunka	1 – 2
Zvyšky s mäsom	2 – 3

## Rady pre chladenie potravín

 Skladovací priestor na čerstvé potraviny je (na typovom štítku) označený symbolom



- Vhodná teplota na správne skladovanie čerstvých potravín je +4 °C alebo nižšia.
- Na tekutiny a jedlo vždy používajte uzatváratelné nádoby, aby ste predišli prenášaniam vôní a pachov v spotrebiči.
- Aby ste sa vyhli kontaminácii medzi uvarenými a surovými potravinami, uvarené potraviny zakryte a skladujte oddelene od surových.
- Mäso zabaľte a položte na sklenenú policu nad zásuvku na zeleninu.
- Potraviny rozmrazujte vo vnútri chladničky.
- Do spotrebiča nekladajte teplé potraviny.
- Ovocie a zeleninu očistite a vložte do príslušnej zásuvky (zásuvka na zeleninu).
- Exotické ovocie neskladujte v chladničke.
- V chladničke neskladujte zeleninu ako paradajky, zemiaky, cibuľu či cesnak.
- Flaše pred vložением do chladničky zatvorte.

## OŠETROVANIE A ČISTENIE

### Čistenie vnútra

Pred prvým použitím vyčistite vnútro a všetko príslušenstvo vlažnou vodou s pridaným neutrálnym saponátom, potom ho osušte. Zariadenie a tesnenia dvierok pravidelne čistite.

Ovládací panel vyčistite vlhkou handričkou a osušte mäkkou handričkou. Nepoužívajte žiadne pracie prostriedky.

Pravidelne čistite otvor na odtok odmrazovacej vody, ktorý sa nachádza vzadu v chladničke, používajte čistič na hadičky.

❗ Príslušenstvo a súčasti spotrebiča ne umývajte v umývačke riadu.

## Rozmrazovanie spotrebiča

### Chladnička:

Rozmrazovanie chladiaceho priestoru je automatické.

### Mraznička:

❗ Na zoškrabanie námrazy z výparníka mrazničky nikdy nepoužívajte ostré kovové predmety.

Mrazničku odmrázte, keď vrstva námrazy dosiahne hrúbku väčšiu než 3 mm.

1. Spotrebič vypnite a odpojte zo zásuvky.
2. Vyberte uskladnené potraviny.
3. Dvierka nechajte otvorené a podlahu ochráňte pred vodou.
4. Po rozmrazení vysušte vnútorné priestory.
5. Zapnite spotrebič. Zatvorte dvierka.
6. Pred vložením potravín späť do mraziaceho priestoru nastavte najnižšiu teplotu aspoň na 3 h.

## RIEŠENIE PROBLÉMOV

### Spotrebič nefunguje.

- Zapojte správne sieťovú zástrčku do sieťovej zásuvky.
- Zapnite spotrebič.
- Uistite sa, že v sieťovej zásuvke je napätie. Obráťte sa na kvalifikovaného elektrikára.

### Spotrebič je hlučný.

Skontrolujte, či je spotrebič stabilne umiestnený.

### Zapol sa zvukový alebo vizuálny alarm.

Zvukový alarm vypnete zatvorením dvierok alebo stlačením ľubovoľného tlačidla.

### Kompresor pracuje neustále.

- Upravte teplotu.
- Počkajte, kým sa teplota stabilizuje.
- Pred uskladnením nechajte potraviny vychladnúť na izbovú teplotu.
- Dvierka správne zatvorte.

### Dvierka nie sú správne zarovnané alebo zasahujú do vetracej mriežky.

Pozrite si pokyny na inštaláciu.

### Dvierka sa ťažko otvárajú.

Medzi zatvorením a opätovným otvorením dvierok počkajte niekoľko sekúnd.

### V spotrebiči je príliš veľa námrazy a ľadu.

- Dvierka správne zatvorte.
- Vyčistite alebo vymeňte tesnenie.
- Potraviny riadne zabaľte.

- Upravte teplotu.

### Po zadnej stene chladničky tečie voda.

Ide o súčasť procesu rozmrazovania.

### Vo vnútri chladničky je príliš veľa skondenzovanej vody.

- Dvierka otvárajte iba v prípade potreby a úplne ich zatvorte.
- V lete a na jeseň nastavte v chladničke vyššiu teplotu (približne 6 – 7 °C).

### Vo vnútri chladničky tečie voda.

- Zaisťte, aby sa potraviny nedotýkali zadnej steny.
- Vyčistite odtokový kanálik.

### Voda tečie na zem.

Pripojte odtokový kanálik roztopeného ľadu k odparovacej miske.

### Nie je možné nastaviť teplotu.

Vypnite funkciu FastFreeze.

### Ukazovatele nastavenia teploty LED blikajú naraz.

Chladiaci systém udržiava potraviny studené. Vykonávanie úprav teploty je deaktivované. Ak problém pretrváva, obráťte sa na autorizované servisné stredisko.

### Lampa nefunguje alebo sú poškodené tesnenia dvierok.

Obráťte sa na autorizované servisné stredisko.

## TECHNICKÉ ÚDAJE

Technické informácie sú uvedené na energetickom štítku a typovom štítku spotrebiča, ktorý sa môže nachádzať na spotrebiči alebo vo vnútri spotrebiča.

### Iba pre Švajčiarsko

Napätie: 220-240 V

Frekvencia: 50 Hz

### Iba pre EÚ

Čiarový kód na štítku energetických parametrov dodanom so spotrebičom poskytuje webový odkaz na informácie o výkone spotrebiča v databáze EU EPREL. Energetický štítok, návod na používanie a ďalšie dokumenty si odložte, aby ste ich mali v prípade potreby

neskôr k dispozícii. Tie isté informácie sú dostupné aj v databáze EPREL na webovej stránke <https://eprel.ec.europa.eu>, kde treba zadať model a číslo výrobku, ktoré nájdete na typovom štítku spotrebiča. Podrobnejšie informácie o energetickom štítku nájdete na [www.theenergylabell.eu](http://www.theenergylabell.eu).

### Iba pre Spojené kráľovstvo

QR kód na štítku energetických údajov dodanom so spotrebičom poskytuje webový odkaz na informácie o výkone spotrebiča. Energetický štítok, návod na používanie a ďalšie dokumenty si odložte, aby ste ich mali v prípade potreby neskôr k dispozícii.

## INFORMÁCIE PRE SKÚŠOBNÉ ÚSTAVY

Inštalácia a príprava spotrebiča na akékoľvek overenie ekologického dizajnu musí byť v súlade s normou:

UK	BS EN 62552
EÚ, Švajčiarsko, Izrael	EN 62552
Austrália	IEC 62552
Južná Afrika	BEZ 62552

SPOJENÉ ARABSKÉ EMIRÁTY	UAE.S 5010-3:2022
GCC	SASO-2892_2018

Požiadavky na vetranie, rozmery otvoru a minimálne voľné vzdialenosti sú uvedené v tejto používateľskej príručke v kapitole Inštalácia. V prípade potreby akýchkoľvek ďalších informácií vrátane plánov naplnenia kontaktujte výrobcu.

## OCHRANA ŽIVOTNÉHO PROSTREDIA

Materiály označené symbolom  Obal vyhodte do príslušných kontajnerov na recykláciu. Chráňte životné prostredie a zdravie ľudí a recyklujte odpad z elektrických a elektronických spotrebičov. Spotrebiče označené sym-

bolom  s komunálnym odpadom. Výrobok odovzdajte v miestnom recyklačnom zariadení alebo sa obráťte na obecný alebo mestský úrad.

## VARNOSTNE INFORMACIJE

Pred namestitvijo in uporabo naprave natančno preberite priložena navodila. Proizvajalec ni odgovoren za poškodbe ali škodo, nastalo zaradi nepravilne namestitve ali uporabe. Navodila vedno shranite na varnem in dostopnem mestu za poznejšo uporabo.

### **Varnost otrok in ranljivih oseb**

- To napravo lahko uporabljajo otroci od osmega leta naprej ter osebe z zmanjšanimi telesnimi, čutnimi ali razumskimi sposobnostmi ali s pomanjkanjem izkušenj ter znanja uporabljajo le pod nadzorom ali če so dobile ustrezna navodila glede varne uporabe naprave in če se zavedajo nevarnosti, ki obstajajo. Otroci od 3. do 8. leta starosti in osebe z zelo obsežno in kompleksno invalidnostjo lahko napravo polnijo in praznijo pod pogojem, da so prejeli ustrezna navodila. Otroci, mlajši od treh let, se ne smejo približevati napravi, če niso pod stalnim nadzorom.

- Otroci morajo biti pod nadzorom, da se ne igrajo z napravo .
- Otroci ne smejo izvajati čiščenja in uporabniškega vzdrževanja naprave, če ni zagotovljen nadzor.
- Vso embalažo hranite zunaj dosega otrok in jo ustrezno zavržite.

### **Splošna varnost**

- Ta naprava je namenjena samo shranjevanju hrane in pijače.
- Ta naprava je namenjena zgolj uporabi v gospodinjstvu v notranjem okolju.
- Ta naprava se lahko uporablja v pisarnah, hotelskih sobah, sobah motelov, kjer nudijo prenočišča z zajtrkom, kmečkih turizmih in drugih podobnih nastanitvenih objektih, kjer takšna uporaba ne presega (poprečnih) ravni domače uporabe.
- Da bi preprečili onesnaženje hrane, upoštevajte naslednja navodila:
  - ne odpirajte vrat za dalj časa;
  - redno čistite površine, ki lahko pridejo v stik s hrano.

no, in dostopne odvodne sisteme;

- surovo meso in ribe shranjujte v primernih posodah v hladilniku, tako da ne bodo v stiku z drugimi živili in njihovi sokovi ne bodo kapljali na druga živila.
- **OPOZORILO:** Prezračevalne odprtine na ohišju naprave ali vgradni konstrukciji naj ne bodo ovirane.
- **OPOZORILO:** Za pospešitev odtaljevanja ne uporabljajte mehanskih naprav ali drugih sredstev, razen tistih, ki jih priporoča proizvajalec.
- **OPOZORILO:** Ne poškodujte hladilnega tokokroga.
- **OPOZORILO:** V predalih za shranjevanje živil v napravi ne uporabljajte električnih naprav, razen če jih priporoča proizvajalec.
- Za čiščenje naprave ne uporabljajte parnega čistilnika in brizganja vode.
- Očistite napravo z vlažno mehko krpo. Uporabljajte samo nevtralna čistilna sredstva. Za čiščenje ne uporabljajte abrazivnih čistil, grobih gobic, topil ali kovinskih predmetov.
- Ko je naprava dalj časa prazna, jo izklopite, odtajajte, očistite, osušite in pustite vrata odprta, da preprečite nastanek plesni v njej.
- V tej napravi ne shranjujte eksplozivov, kot so embalaže z aerosoli z vnetljivim plinom.
- Če je napajalni kabel poškodovan, ga mora v izogib nevarnostim zamenjati proizvajalec, zastopnik njegovega pooblaščenega servisnega centra ali druga strokovno usposobljena oseba.

## VARNOSTNA NAVODILA

### Namestitev

#### **UPOZORNENIE!**

To napravo lahko namesti le strokovno usposobljena oseba.

- Odstranite vso embalažo.

- Ne nameščajte ali uporabljajte poškodovane naprave.
- Zaradi varnosti naprave ne uporabljajte, dokler je ne namestite v vgradno konstrukcijo.
- Upoštevajte ločena navodila za namestitev naprave in zamenjavo strani odpiranja vrat, ki so na voljo na našem spletnem mestu.

- Pri premikanju naprave bodite pazljivi, ker je težka. Vedno uporabljajte zaščitne rokavice in priloženo obutev.
- Poskrbite, da bo zrak lahko neovirano krožil okrog naprave.
- Ob prvi namestitvi ali po zamenjavi strani odpiranja vrat počakajte vsaj štiri ure, preden napravo priključite na napajanje. Na ta način omogočite, da olje steče nazaj v kompresor.
- Pred izvajanjem kakršnih koli del na napravi (npr. pred zamenjavo strani odpiranja vrat) iztaknite vtič iz vtičnice.
- Naprave ne nameščajte v bližino radiatorjev ali štedilnikov, pečic ali kuhalnih plošč, razen če je v navodilih za namestitev navedeno drugače.
- Naprave ne izpostavljajte dežju.
- Naprave ne nameščajte na mesto, kjer je izpostavljena neposredni sončni svetlobi.
- Naprave ne postavljajte v prevlažne ali premrzle prostore.
- Ko napravo premikate, jo dvignite za sprednji rob, da ne opraskate tal.
- Med obračanjem vrat naprave zaščitite tla pred praskami.
- Naprava vsebuje vrečko s sušilom. To ni igrača. To ni hrana. Takoj jo zavrzite.

## Električne povezave

### **UPOZORNENIE!**

Nevarnost požara in električnega udara.

### **UPOZORNENIE!**

Pri nameščanju naprave pazite, da napajalnega kabla v kaj ne ujamate ali ga poškodujete.

### **UPOZORNENIE!**

Ne uporabljajte razdelilnikov in podaljškov.

### **POZOR!**

Vse električne napeljave za namestitev naprave naj izvaja usposobljen električar ali kvalificirana oseba.

- Preverite, ali so parametri s ploščice za tehnične navedbe združljivi z električno napetostjo omrežja.
- Naprava mora biti ozemljena.
- Vedno uporabite pravilno nameščeno varnostno vtičnico.
- Če vtičnica za električno napajanje ni ozemljena, napravo priključite na ločeno

ozemljujev v skladu z veljavnimi predpisi in se posvetujte z usposobljenim električarjem.

- Pazite, da ne poškodujete električnih sestavnih delov (npr. vtiča, napajalnega kabla, kompresorja). Za zamenjavo električnih sestavnih delov se obrnite na pooblaščen servisni center ali električarja.
- Priključni kabel mora ostati pod vtičem.
- Vtič vtaknite v vtičnico šele ob koncu nameščanja. Poskrbite, da bo vtič dosegljiv tudi po namestitvi.
- Ne vlecite za električni priključni kabel, če želite izključiti napravo. Vedno povlecite za vtič.
- Ta naprava ima vtič s 13-ampersko varovalko. Če je treba zamenjati varovalko v vtiču, uporabite samo 13-ampersko varovalko ASTA (BS 1362) (samo VB in Irska).

## Uporaba

### **UPOZORNENIE!**

Nevarnost poškodbe, opeklin, električnega udara ali požara.



Naprava vsebuje vnetljiv plin izobutan (R600a), zemeljski plin z visoko stopnjo okoljske neoporečnosti. Pazite, da ne poškodujete hladilnega krogotoka, ki vsebuje izobutan.

- Ne spreminjajte specifikacij te naprave.
- Vsakršna samostoječa uporaba vgradnega izdelka je strogo prepovedana.
- Ta naprava je namenjena uporabi pri temperaturi okolice med 10°C in 43°C. Pravilno delovanje je lahko zagotovljeno samo znotraj navedenega temperaturnega območja.
- Električnih naprav (npr. aparatov za sladoled) ne postavljajte v napravo, razen če tega ne dovoli proizvajalec.
- Če pride do poškodbe hladilnega krogotoka, se prepričajte, da v prostoru ni plamenov in virov vžiga. Prostor prezračite.
- Ne dovolite, da se vroči predmeti dotaknejo plastičnih delov naprave.
- V zamrzovalnik ne postavljajte brezalkoholnih pijač. To ustvarja pritisk na posodo za pijačo.
- V napravi ne shranjujte vnetljivega plina in tekočine.
- Ne postavljajte vnetljivih izdelkov ali predmetov, ki so prepojeni z vnetljivimi izdelki, v napravo, blizu nje ali nanjo.

- Ne dotikajte se kompresorja ali kondenzatorja. Predmeti so vroči.
- Predmetov iz zamrzovalnika ne odstranjujte in se jih ne dotikajte z mokrimi ali vlažnimi rokami.
- Odtajanih živil ne zamrzujte ponovno.
- Upoštevajte navodila za shranjevanje na embalaži zamrznjene hrane.
- Preden živila položite v zamrzovalnik, jih zavijte v poljuben material, namenjen za stik z žvili.
- Ne dopustite, da živila ne pridejo v stik z notranjimi stenami predelkov naprave.

## Notranja osvetlitev

### ⚠ UPOZORNENIE!

Nevarnost električnega udara.

- Ta izdelek vsebuje enega ali več svetlobnih virov razreda energijske učinkovitosti G.
- O žarnicah v izdelku in nadomestnih žarnicah, ki se prodajajo ločeno: Te žarnice so zasnovane za ekstremne pogoje v gospodinjstvih aparatih, kot so izjemne temperature, vibracije in vlažnosti, ali za sporočanje informacij o delovanju aparata. Niso namenjene za uporabo drugje in niso primerne za sobno razsvetljavo v gospodinjstvu

## Skrb in čiščenje

### ⚠ UPOZORNENIE!

Nevarnost telesnih poškodb ali škode na napravi.

- Pred vzdrževanjem izklopite napravo in iztaknite vtič iz glavne vtičnice.
- Ta naprava vsebuje ogljikovodike v hladilni enoti. Vzdrževanje in ponovno

polnjenje enote mora opravljati le strokovno usposobljena oseba.

## Servis

- Za popravilo naprave se obrnite na pooblaščen servisni center. Uporabite samo originalne rezervne dele.
- Samopopravila ali nestrokovna popravila lahko vplivajo na varnost, zaradi česar lahko preneha veljati garancija.
- Naslednji nadomestni deli bodo na voljo vsaj še 7 let po tem, ko model ne bo več v prodaji: termostati, tipala temperature, plošče s tiskanim vezjem, viri svetlobe, ročaji za vrata, tečaji za vrata, rešetke in košare. Tesnila za vrata bodo na voljo vsaj še 10 let po tem, ko model ne bo več v prodaji. Trajanje je lahko daljše v vaši državi. Za dodatne informacije obiščite našo spletno stran.
- Nekateri od teh nadomestnih delov so na voljo samo usposobljenim servisierjem, vsi nadomestni deli pa niso primerni za vse modele.

## Odstranjevanje

### ⚠ UPOZORNENIE!

Nevarnost poškodbe ali zadržitve.

- Napravo izključite iz napajanja.
- Odrežite električni priključni kabel in ga zavrzite.
- Odstranite vrata in na ta način preprečite, da bi se otroci in živali zaprli v napravo.
- Hladilni krogotok in izolacijski material naprave sta ozonu prijazna.
- Izolacijska pena vsebuje vnetljiv plin. Za informacije o pravilnem odstranjevanju naprave se obrnite na občinsko upravo.
- Ne poškodujte dela hladilne enote, ki se nahaja v bližini kondenzatorja.

## NADZORNA PLOŠČA

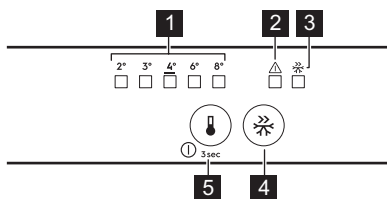

**1** Kazalniki temperature

**2** Indikator alarma

Pritisnite poljubno tipko za izklop zvočnega in vizualnega alarma.

**3** FastFreeze Indikator

**4** FastFreeze Gumb

Pritisnite za vklop/izklop.

**5** Gumb za regulacijo temperature/  
Gumb za vklop/izklop

Pritisnite za nastavev temperature (2°C-8°C; priporočeno 4°C).

## Vklop/izklop

**Vklop:** Povezava omrežnega vtiča z napajalno vtičnico. Pritisnite tipko za regulacijo temperature, če so vsi LED-indikatorji ugasnjeni.

**Izklop:** Pritisnite tipko za regulacijo temperature za 3 sek dokler se vsi indikatorji ne ugasnejo.

## Funkcija FastFreeze

Uporabite FastFreeze za hitro zamrzovanje v zamrzovalniku.

Vklopite funkcijo vsaj 24 h preden v napravo položite živila. Funkcija se ustavi po maks. 52h.

## Alarmi

**i** Vrste alarmov se razlikujejo glede na model.

Pritisnite poljubno tipko za izklop zvočnega in vizualnega alarma.

## Alarm za visoko temperaturo

Ko je temperatura v zamrzovalniku previsoka, utripa indikator alarma in zvočni signal se vklopi, dokler se ne vzpostavijo ustrezni pogoji. Po 1 h se zvočni alarm samodejno izklopi.

## Alarm za odprta vrata

Ko so vrata hladilnika odprta 5 min, začne utripati indikator alarma in vklopi se zvok. Zaprite vrata, da zaustavite alarm.

## Izpad električnega napajanja

Ko se temperatura v napravi zaradi daljšega izpada električne energije dvigne, utripa indikator alarma in oglasi se zvok.

## VSAKODNEVNA UPORABA

**i** Oprema se razlikuje glede na model.

## Nameščanje polic



**Fleksibilna polica:** sprednjo polovico police lahko postavite pod drugo polovico. Predvidno vzemite sprednjo polovico in jo potisnite v spodnjo tirnico.

## Regulator vlage

Upravljanje vlažnost z napravo na stekleni polici predala za zelenjavo:

- Zaprte reže: majhne količine sadja in zelenjave.
- Odprte reže: večje količine sadja in zelenjave.

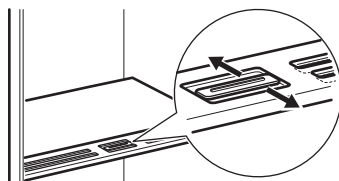

**i** Na napravo za nadzor vlage ne postavljajte živil.

## Prikazovalnik temperature

Če se prikaže OK (A), položite sveža živila v predel, ki je označen s simbolom. V nasprotnem primeru (B) počakajte vsaj 12h in ponovno preverite. Če še vedno ni OK (B), nastavite nižjo temperaturo.



## Ventilator



Ventilator se po potrebi vklopi samodejno. Ne odstranjujte pokrova ventilatorja.

## NAMIGI IN NASVETI

### Namigi za varčevanje z energijo

- Zamrzovalnik: Izvirna konfiguracija zagotavlja najučinkovitejšo izrabo energije.
- Hladilnik: Konfiguracija s predali v spodnjem delu naprave in enakomerno razporejene police zagotavlja najučinkovitejšo uporabo energije. Položaj posodic na vratih ne vpliva na porabo energije.
- Vrat ne odpirajte pogosto in jih ne puščajte odprtih dlje, kot je treba.
- Zamrzovalnik: Nižja kot je nastavev temperature, višja je poraba energije.
- Hladilnik: Ne nastavljajte previsoke temperature, razen če je to potrebno zaradi lastnosti živil.
- Če je temperatura okolja visoka in je termostat nastavljen na nizko temperaturo ter je naprava povsem napolnjena, lahko kompresor neprestano deluje, zaradi česar se na izparilniku nabere ivje ali led. V tem primeru nastavite termostat na višjo temperaturo, da na ta način omogočite samodejno odtaljevanje.
- Ne pokrivajte prezračevalnih rešetk ali odprtin.

### Namigi za zamrzovanje

- Ne zamrzujte steklenic ali pločevink s tekočinami, še posebej gaziranimi. Med zamrzovanjem lahko eksplodirajo.
- V zamrzovalnik ne postavljajte vročih živil.
- Sveža nezamrznjena živila ne postavljajte neposredno ob že zamrznjene jedi.
- Ne uživajte ledenih kock, sorbetov ali sladolednih lučk takoj, ko jih vzamete iz zamrzovalnika, da preprečite ozeblino.
- Odtajanih živil ne zamrzujte ponovno.



### Shranjevanje zamrznjenih jedi

- Predal zamrzovalnika je označen z .
- Dobra nastavev temperature, ki zagotavlja ohranitev zamrznjenih živil, je nižja ali enaka -18 °C.
- Zaradi višje nastavitve temperature v napravi se lahko skrajša rok uporabnosti.
- Celoten zamrzovalnik je primeren za shranjevanje zamrznjenih živil.
- Okrog živil pustite dovolj prostora, da zagotovite prost pretok zraka.

### Rok uporabnosti za zamrzovalnik

Vrsta jedi	Rok uporabnosti (mesece)
Kruh	3
Sadje (razen citrusi)	6–12
Zelenjava	8 - 10
Ostanki brez mesa	1–2
<b>Mlečni izdelki:</b>	
Maslo	6–9
Mehki siri (npr. mocarella)	3–4
Trdi siri (npr. parmezan, čedar)	6
<b>Morski sadeži:</b>	
Mastne ribe (npr. losos, skuša)	2–3
Puste ribe (npr. polenovka, boko-plavutarica)	4–6
Rakci	12
Odprte školjke	3–4
Kuhane ribe	1–2
<b>Meso:</b>	
Perutnina	9–12
Govedina	6–12
Svinjina	4–6
Jagnjetina	6–9
Klobasa	1–2
Šunka	1–2
Ostanki z mesom	2–3

### Namigi za hlajenje živil

 Razdelek za sveža živila je (na plošici za tehnične navedbe) označen z .

- Dobra nastavev temperature, ki zagotavlja ohranitev svežih živil, je nižja ali enaka +4 °C.
- Da bi preprečili širjenje neprijetnih vonjav po napravi, za tekočine in živila vedno uporabljajte zaprte posode.

- Da se surova živila ne bi navzela vonjav kuhanih živil, kuhana živila pokrijte in jih ločite od surovih.
- Meso zavijte in postavite na stekleno polico nad predalom za zelenjavo.
- Živila odmrznite v hladilniku.
- V napravo ne postavljajte vročih živil.

- Očistite sadje in zelenjavo ter jih položite v namenski predal (predal za zelenjavo).
- V hladilniku ne hranite eksotičnega sadja.
- Zelenjave, ko je paradižnik, krompir, čebula in česen, ne hranite v hladilniku.
- Steklenice zaprite, preden jih postavite v hladilnik.

## VZDRŽEVANJE IN ČIŠČENJE

### Čiščenje notranjosti

Pred prvo uporabo očistite notranjost in pripomočke z mlačno vodo in nevtralnimi milom, nato osušite. Redno izvajajte čiščenje opreme in tesnil vrat.

Očistite nadzorno ploščo z vlažno krpo in jo posušite z mehko krpo. Ne uporabljajte nobenih pralnih sredstev.

Redno čistite odtočno odprtino za odtajano vodo, ki se nahaja na zadnji strani hladilnega prostora, pri čemer uporabljajte čistilo za cevi.

❗ Pripomočkov in delov aparata ne perite v pomivalnem stroju.

### Odtaljevanje naprave

#### Hladilnik:

Odtaljevanje predala v hladilniku poteka samodejno.

#### Zamrzovalnik:

❗ Za odstranjevanje zmrzali z evaporatorja zamrzovalnika nikoli ne uporabljajte ostrih kovinskih orodij.

Zamrzovalnik odtajajte, ko plast ledu doseže debelino okoli 3 mm.

1. Ugasnite napravo in jo izklopite.
2. Odstranite shranjena živila.
3. Pustite vrata odprta in zaščitite tla pred vodo.
4. Po odtaljevanju posušite notranjost.
5. Napravo vklopite. Zaprite vrata.
6. Nastavite najnižjo temperaturo za vsaj 3 h, preden živila zložite nazaj v zamrzovalnik.

## ODPRAVLJANJE TEŽAV

### Naprava ne deluje.

- Omrežni vtič pravilno povežite z omrežno vtičnico.
- Napravo vklopite.
- Preverite, ali je v omrežni vtičnici napetost. Obrnite se na kvalificiranega električarja.

### Naprava je hrupna.

Preverite, ali je naprava pravilno podprta.

### Deluje zvočni ali vidni alarm.

Zaprite vrata ali pritisnite kateri koli gumb, da izklopite zvočni alarm.

### Kompresor neprekinjeno deluje.

- Nastavite temperaturo.
- Počakajte, da se temperatura stabilizira.
- Počakajte, da se hrana ohladi na sobno temperaturo, preden jo shranite.
- Pravilno zaprite vrata.

### Vrata so napačno poravnana ali posegajo v prezračevalno rešetko.

Oglejte si navodila za namestitvev.

### Vrata se težko odpirajo.

Med zapiranjem in ponovnim odpiranjem vrat počakajte nekaj sekund.

### Prisotno je preveč zmrzali in ledu.

- Pravilno zaprite vrata.
- Izvedite čiščenje ali zamenjajte tesnilo.
- Hrano dobro zavijte.
- Nastavite temperaturo.

### Vzdolž hrbtne plošče zamrzovalnika teče voda.

To je del postopka odtaljevanja.

### Znotraj hladilnika je preveč kondenzirane vode.

- Vrata odpirajte samo, kadar je to potrebno, in jih popolnoma zaprite.

- Poleti in jeseni nastavite višjo temperaturo v hladilniku (pribl. 6-7°C).

#### Voda teče v hladilniku.

- Pazite, da živila niso v stiku s hrbtno ploščo.
- Očistite iztok za vodo.

#### Voda se izteka na tla.

Iztok za staljeno vodo povežite s pladnjem za izparevanje.

#### Temperature ni mogoče nastaviti.

Izklopite FastFreeze funkcijo.

#### Svetleče diode za nastavev temperature utripajo sočasno.

Hladilni sistem ohranja hrano hladno. Nastavev temperature je onemogočena. Če se težava nadaljuje, se obrnite na pooblaščen servisni center.

#### Svetilka ne deluje ali so tesnila vrat poškodovana.

Obrnite se na pooblaščen servisni center.

## TEHNIČNI PODATKI

Tehnične informacije so navedene na energijski nalepki in na tipski ploščici aparata, ki je lahko nameščena na napravi ali znotraj nje.

#### Samo za Švico

Napetost: 220-240 V

Frekvenca: 50 Hz

#### Samo za EU

Koda QR na energijski nalepki z naprave zagotavlja spletno povezavo do informacij, povezanih z delovanjem naprave, v podatkovni bazi EU EPREL. Energijsko nalepko hranite za referenco skupaj z navodili za uporabo in vsemi drugimi dokumenti, ki so priloženi tej

napravi. Iste informacije lahko v bazi EPREL najdete tudi s pomočjo povezave <https://eprel.ec.europa.eu> ter imena modela in številke izdelka, ki ju najdete na ploščici za tehnične navedbe naprave. Za podrobnejše informacije o energijski nalepki si oglejte povezavo [www.theenergylabel.eu](http://www.theenergylabel.eu).

#### Samo za Združeno kraljestvo

Koda QR na energijski nalepki pri napravi omogoča spletno povezavo do informacij, povezanih z delovanjem naprave. Energijsko nalepko hranite za referenco skupaj z navodili za uporabo in vsemi drugimi dokumenti, ki so priloženi tej napravi.

## INFORMACIJE ZA TESTNE INŠTITUTE

Namestitev in priprava naprave za vsako preverjanje EcoDesign morata biti v skladu z:

UK	BS EN 62552
EU, Švica, Izrael	EN 62552
Avstralija	IEC 62552
Južna Afrika	SANS 62552

UAE	UAE.S 5010-3:2022
GCC	SASO-2892_2018

Zahteve glede prezračevanja, mere izreza in najmanjši razmiki zadnjih strani morajo biti takšni, kot so navedeni v poglavju Namestitev tega uporabniškega priročnika. Za vse dodatne informacije, vključno z načrti za natovarjanje, se obrnite na proizvajalca.

## SKRB ZA OKOLJE

Reciklirajte materiale, označene s simbolom . Embalažo odložite v ustrezne zabojnike za reciklažo. Pomagajte varovati okolje in zdravje ljudi z recikliranjem odpadkov električnih in elektronskih naprav. Naprave, ozna-

čene s simbolom  skupaj z gospodinjstvi odpadki. Izdelek vrnite krajevemu obratu za recikliranje ali se obrnite na občinsko službo.

## INFORMACIÓN SOBRE SEGURIDAD

Antes de instalar y utilizar el aparato, lea atentamente las instrucciones facilitadas. El fabricante no se hace responsable de lesiones o daños producidos como resultado de una instalación o un uso incorrectos. Conserve siempre estas instrucciones en lugar seguro y accesible para futuras consultas.

### **Seguridad de niños y personas vulnerables**

- Este aparato puede ser utilizado por niños de 8 años en adelante y personas cuyas capacidades físicas, sensoriales o mentales estén disminuidas o que carezcan de la experiencia y conocimientos suficientes para manejarlo, siempre que cuenten con las instrucciones o la supervisión sobre el uso del electrodoméstico de forma segura y comprendan los riesgos. Los niños de 3 a 8 años y las personas con discapacidades muy extensas y complejas pueden cargar y descargar el aparato siempre que hayan sido debida-

mente instruidos. Es necesario mantener alejados del aparato a los niños de menos de 3 años salvo que estén bajo supervisión continua.

- Es necesario vigilar a los niños para que no jueguen con el aparato.
- La limpieza y mantenimiento de usuario del producto no podrán ser realizados por niños sin supervisión.
- Mantenga todo el material de embalaje fuera del alcance de los niños y deséchelo de forma adecuada.

### **Instrucciones generales de seguridad**

- Este aparato está diseñado únicamente para almacenar alimentos y bebidas.
- Este aparato está diseñado para uso doméstico en interiores.
- Este aparato se puede utilizar en oficinas, habitaciones de hotel, habitaciones de Bed&Breakfast, casas de campo y otros alojamientos similares donde dicho uso no exceda (en promedio) los niveles de uso doméstico.

- Para evitar la contaminación alimentaria, respete las siguientes instrucciones:
  - no abra la puerta durante largos periodos de tiempo;
  - limpie regularmente las superficies que pueden entrar en contacto con los alimentos y los sistemas de drenaje accesibles;
  - guarde la carne y el pescado crudos en recipientes adecuados en el frigorífico, de manera que no estén en contacto con otros alimentos ni goteen sobre ellos.
- **ADVERTENCIA:** Mantenga libres de obstrucciones las aberturas de ventilación del alojamiento del aparato o de la estructura empotrada.
- **ADVERTENCIA:** No utilice dispositivos mecánicos u otros medios para acelerar el proceso de descongelación, excepto los recomendados por el fabricante.
- **ADVERTENCIA:** No dañe el circuito de refrigerante.
- **ADVERTENCIA:** No utilice aparatos eléctricos dentro de los compartimentos de almacenamiento de alimentos del aparato, a menos que sean del tipo recomendado por el fabricante.
- No utilice agua pulverizada ni vapor para limpiar el aparato.
- Limpie el aparato con un paño suave humedecido. Utilice solo detergentes neutros. No utilice productos abrasivos, estropajos duros, disolventes ni objetos de metal.
- Cuando el aparato esté vacío durante un largo período, apáguelo, descongélelo, límpielo, séquelo y deje la puerta abierta para evitar que se desarrolle moho en el interior del aparato.
- No almacene sustancias explosivas tales como latas de aerosol con un propulsor inflamable en este aparato.
- Si el cable de alimentación sufre algún daño, el fabricante, su servicio técnico autorizado o un profesional tendrán que cambiarlo para evitar riesgos.

# INSTRUCCIONES DE SEGURIDAD

## Instalación

### **ADVERTENCIA!**

Solo un técnico cualificado puede instalar el aparato.

- Retire todo el embalaje.
- No instale ni utilice un aparato dañado.
- No utilice el aparato antes de instalarlo en la estructura empotrada por motivos de seguridad.
- Siga las instrucciones específicas de instalación del aparato y sobre invertir la puerta que están en nuestro sitio web.
- Tenga cuidado al mover el aparato, porque es pesado. Utilice siempre guantes de protección y calzado cerrado.
- Asegúrese de que el aire pueda circular alrededor del aparato.
- En la primera instalación otras invertir el sentido de apertura de la puerta, espere al menos 4 horas antes de conectar el aparato al suministro eléctrico. Esto es para permitir que el aceite regrese al compresor.
- Desenchufe siempre el aparato de la toma de corriente antes de llevar a cabo cualquier operación, (por ejemplo cambiar el sentido de apertura de la puerta).
- No instale el aparato cerca de radiadores, cocinas, hornos o placas de cocción, a menos que se especifique lo contrario en las instrucciones de instalación.
- No exponga el aparato a la lluvia.
- No instale el aparato en lugares con luz solar directa.
- No instale este aparato en áreas excesivamente húmedas o frías.
- Cuando mueva el aparato, levántelo por el borde delantero para evitar rayar el suelo.
- Proteja el suelo de arañazos al invertir la puerta del aparato.
- El aparato contiene una bolsa de desecante. No se trata de un juguete. No es un alimento. No olvide desecharlo inmediatamente.

## Conexión eléctrica

### **ADVERTENCIA!**

Riesgo de incendios y descargas eléctricas.

### **ADVERTENCIA!**

Al colocar el producto, asegúrese de que el cable de alimentación no queda atrapado o doblado.

### **ADVERTENCIA!**

No utilice adaptadores múltiples ni cables prolongadores.

### **PRECAUCIÓN!**

Cualquier trabajo eléctrico necesario para instalar este aparato debe realizarlo un electricista cualificado.

- Asegúrese de que los parámetros de la placa de características son compatibles con los valores eléctricos del suministro eléctrico.
- El aparato debe conectarse a tierra.
- Utilice siempre una toma con aislamiento de conexión a tierra correctamente instalada.
- Si la toma de corriente doméstica no está conectada a tierra, conecte el aparato a una toma de tierra independiente de acuerdo con la normativa vigente, con el asesoramiento de un electricista cualificado.
- Asegúrese de no provocar daños en los componentes eléctricos (p. ej., enchufe, cable de alimentación, compresor). Póngase en contacto con el Centro de servicio autorizado o un electricista para cambiar los componentes eléctricos.
- El cable de alimentación debe permanecer por debajo del nivel del enchufe.
- Conecte el enchufe a la toma de corriente únicamente cuando haya terminado la instalación. Asegúrese de tener acceso al enchufe del suministro de red una vez finalizada la instalación.
- No desconecte el aparato tirando del cable de conexión a la red. Tire siempre del enchufe.
- Este aparato se suministra con un enchufe de 13 A. Si fuera necesario cambiar el fusible del enchufe, use exclusivamente un fusible ASTA (BS 1362) de 13 A (solo para RU e Irlanda).

## Uso

### **ADVERTENCIA!**

Existe riesgo de lesiones, quemaduras, descargas eléctricas o incendios.



El aparato contiene un gas inflamable, isobutano (R600a), un gas natural con alto grado de compatibilidad medioambiental. Tenga cuidado para no dañar el circuito de refrigerante que contiene isobutano.

- No cambie las especificaciones de este aparato.
- Está estrictamente prohibido usar el producto incorporado de forma autónoma.
- Este aparato está diseñado para utilizarse en un margen de temperatura ambiente de 10°C a 43°C. El margen de temperatura especificado garantiza un funcionamiento correcto del aparato.
- No utilice otros aparatos eléctricos (como máquinas de hacer helados) dentro de aparatos de refrigeración, salvo que el fabricante haya autorizado su utilización.
- Si se daña el circuito de refrigerante, asegúrese de que no haya llamas ni fuentes de ignición en la sala. Ventile la sala.
- No deje que los objetos calientes toquen las partes de plástico del aparato.
- No coloque refrescos en el congelador. De esta forma se creará presión en el contenedor de bebidas.
- No almacene gases ni líquidos inflamables en el aparato.
- No coloque productos inflamables o artículos mojados con productos inflamables dentro, cerca o sobre el aparato.
- No toque el compresor ni el condensador. Están calientes.
- No retire ni toque elementos del compartimento del congelador si sus manos están mojadas o húmedas.
- No vuelva a congelar los alimentos que se hayan descongelado.
- Siga las instrucciones del envase de los alimentos congelados.
- Envuelva los alimentos en cualquier material adecuado antes de ponerlos en el congelador.
- No permita que los alimentos entren en contacto con las paredes interiores de los compartimentos del aparato.

## Iluminación interna

### **ADVERTENCIA!**

Riesgo de descarga eléctrica.

- Este producto contiene una o más fuentes de luz con clase de eficiencia energética G.
- En cuanto a la(s) bombilla(s) de este producto y las de repuesto vendidas por separado: Estas bombillas están destinadas a soportar condiciones físicas extremas en los aparatos domésticos, como la temperatura, la vibración, la humedad, o están destinadas a señalar información sobre el estado de funcionamiento del aparato. No están destinadas a utilizarse en otras aplicaciones y no son adecuadas para la iluminación de estancias domésticas.

## Mantenimiento y limpieza

### **ADVERTENCIA!**

Podría sufrir lesiones o dañar el aparato.

- Antes de proceder con el mantenimiento, apague el aparato y desconecte el enchufe de la red.
- Este aparato contiene hidrocarburos en la unidad de refrigeración. Solo una persona cualificada debe realizar el mantenimiento y la recarga de la unidad.

## Asistencia técnica

- Para reparar el aparato, póngase en contacto con el centro de servicio autorizado. Utiliza solamente piezas de repuesto originales.
- Tenga en cuenta que la autorreparación o la reparación no profesional puede tener consecuencias de seguridad y podría anular la garantía.
- Los siguientes repuestos están disponibles al menos durante 7 años después de que el modelo se haya retirado del mercado: termostatos, sensores de temperatura, placas de circuito impreso, fuentes de luz, manijas de puertas, bisagras de puertas, bandejas y cestas. Las juntas de las puertas están disponibles al menos durante 10 años tras la retirada del modelo. La duración puede ser mayor en su país. Visite nuestro sitio web para obtener más información.
- Tenga en cuenta que algunas de estas piezas de recambio solo están disponibles para los reparadores profesionales, y que

no todas las piezas de recambio son relevantes para todos los modelos.

## Desecho

### ⚠ ADVERTENCIA!

Existe riesgo de lesiones o asfixia.

- Desconecte el aparato de la red.
- Corte el cable de conexión a la red y deséchelo.
- Retire la puerta para evitar que los niños y las mascotas queden encerrados en el aparato.

- El circuito del refrigerante y los materiales aislantes de este aparato no dañan la capa de ozono.
- La espuma aislante contiene gas inflamable. Póngase en contacto con las autoridades locales para saber cómo desechar correctamente el aparato.
- No dañe la parte de la unidad de refrigeración que está cerca del intercambiador de calor.

## PANEL DE CONTROL

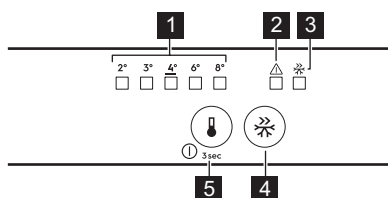

- 1 Indicadores de temperatura**
- 2 Indicador de alarma**  
Pulse cualquier botón para apagar la alarma acústica y visual.
- 3 Indicador FastFreeze**
- 4 Botón FastFreeze**  
Para activar / desactivar.
- 5 Botón de regulación de temperatura/ Botón ON/OFF**  
Presione para ajustar la temperatura (2°C- 8°C; recomendada 4°C).

## Encendido/Apagado

**Encendido:** Enchufe el aparato a la toma de corriente. Pulse el botón de regulación de la temperatura si todos los indicadores LED están apagados.

**Apagado:** Pulse el botón de regulación de la temperatura para 3 seg hasta que todos los indicadores se apaguen.

## Función FastFreeze

Utilice FastFreeze para congelar rápidamente en el congelador.

Active la función al menos 24 h antes de colocar los alimentos. La función se detiene tras un máximo de 52h.

## Alarmas

- ⓘ Las variedades de alarma varían según el modelo.

Pulse cualquier botón para apagar la alarma acústica y visual.

### Alarma de temperatura alta

Cuando la temperatura en el congelador es demasiado alta, el indicador de alarma parpadea y suena hasta que se restauren las condiciones adecuadas. El sonido se apaga automáticamente al cabo de 1 h.

### Alarma de puerta abierta

Cuando la puerta del frigorífico permanece abierta durante 5 min, el indicador de alarma empieza a parpadear y se activa una señal acústica. Cierre la puerta para parar la alarma.

### Corte de suministro eléctrico.

Cuando la temperatura del aparato aumenta debido a un corte de energía prolongado, el indicador de alarma parpadea y se activa una señal acústica.

## USO DIARIO

❗ El equipo varía según el modelo.

### Colocación de las estanterías



**Estante flexible:** La mitad delantera del estante puede colocarse bajo la segunda mitad. Saque con cuidado la mitad delantera y deslícela hacia el riel inferior.

### Control de humedad

Gestione el control de humedad con un dispositivo en el estante de vidrio del cajón de verduras:

- Ranuras cerradas: bajas cantidades de frutas y verduras.
- Ranuras abiertas: cantidades más grandes de frutas y verduras.

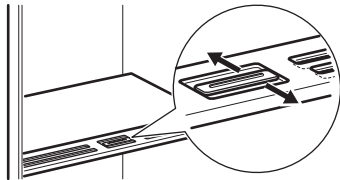

❗ No coloques ningún producto alimenticio en el dispositivo de control de humedad.

### Indicador de temperatura

Si se muestra OK (A), ponga los alimentos frescos en la zona indicada por el símbolo. Si (B) no aparece, espere al menos 12 h y vuelva a comprobarlo. Si OK (B) sigue sin aparecer, ajuste una temperatura más fría.



### Ventilador



El ventilador se activa automáticamente cuando es necesario. No retire la cubierta del ventilador.

## CONSEJOS

### Consejos para ahorrar energía

- Congelador: Su posición original garantiza el consumo de energía más eficiente.
- Frigorífico: La posición con los cajones en la parte inferior del aparato y los estantes distribuidos uniformemente garantiza el consumo más eficiente de energía. La posición de los contenedores de la puerta no afecta al consumo de energía.
- No abra la puerta con frecuencia ni la deje abierta más tiempo del necesario.
- Congelador: Cuanto más fría sea la temperatura ajustada, mayor será el consumo de energía.
- Frigorífico: No fije una temperatura demasiado alta a menos que lo requieran las características del alimento.
- Si la temperatura ambiente es elevada y el control de temperatura se ajusta a baja temperatura y el aparato está totalmente cargado, el compresor puede funcionar de manera continua, provocando la formación de escarcha o hielo en el evaporador. En tal caso, ajuste el control de temperatura a un valor más elevado.

para permitir la descongelación automática.

- No cubra las rejillas o los orificios de ventilación.

### Sugerencias para congelar

- No congele las botellas o latas con líquidos, en particular las bebidas que contienen dióxido de carbono. Pueden explotar durante la congelación.
- No coloque alimentos calientes en el compartimiento del congelador.
- No ponga alimentos frescos sin congelar directamente junto a alimentos ya congelados.
- No coma cubitos de hielo, sorbetes o helados inmediatamente después de sacarlos del congelador para evitar congelaciones.
- No vuelva a congelar los alimentos descongelados.

### Consejos para el almacenamiento de alimentos congelados



- El compartimento congelador está marcado con .
- Un buen ajuste de temperatura que asegure la conservación de los alimentos congelados es una temperatura menor o igual a -18°C.
- Una temperatura más alta en el interior del aparato puede reducir la vida útil.
- Todo el compartimento congelador es adecuado para el almacenamiento de alimentos congelados.
- Deje suficiente espacio alrededor de los alimentos para permitir que el aire circule libremente.

### Vida útil en el congelador

Tipo de alimento	Vida útil (meses)
Pan	3
Frutas (excepto cítricos)	6 - 12
Verduras	8 - 10
Sobras sin carne	1 - 2
<b>Lácteos:</b>	
Mantequilla	6 - 9
Queso blando (p. ej. mozzarella)	3 - 4
Queso duro (p. ej. parmesano, cheddar)	6
<b>Marisco:</b>	

Tipo de alimento	Vida útil (meses)
Pescado graso (p. ej. salmón, caballa)	2 - 3
Pescado magro (p. ej. bacalao, platija)	4 - 6
Langostinos	12
Almejas y mejillones desconchados	3 - 4
Pescado cocinado	1 - 2
<b>Carne:</b>	
Aves	9 - 12
Vacuno	6 - 12
Cerdo	4 - 6
Cordero	6 - 9
Salchichas	1 - 2
Jamón	1 - 2
Sobras con carne	2 - 3

### Consejos para la refrigeración de alimentos

 El compartimento de alimentos frescos está marcado (en la placa de características) con .

- Un buen ajuste de temperatura que asegure la conservación de los alimentos frescos es una temperatura menor o igual a +4°C.
- Utilice siempre recipientes cerrados para líquidos y para alimentos, para evitar sabores u olores en el compartimento.
- Para evitar la contaminación cruzada entre alimentos cocidos y crudos, cubra la comida cocinada y sepárela de la cruda.
- Envuelva y ponga la carne en el estante de vidrio sobre el cajón de las verduras.
- Descongelar alimentos dentro del frigorífico.
- No coloque alimentos calientes dentro del aparato.
- Limpie las frutas y verduras y colóquelas en el cajón correspondiente (cajón de verduras).
- No guarde frutas exóticas en el frigorífico.
- No guarde verduras como tomates, patatas, cebollas o ajos en el frigorífico.
- Cierre las botellas antes de meterlas en el frigorífico.

## LIMPIEZA Y MANTENIMIENTO

### Limpieza del interior

Antes del primer uso, limpie el interior y todos los accesorios con agua tibia y jabón neutro, secándolos a continuación. Realice una limpieza regular del equipo y de las juntas de las puertas.

Realice la limpieza del panel de control con un paño húmedo y séquelo con un paño suave. No utilice ningún detergente.

Limpie el agujero de desagüe del agua de descongelación, ubicado en la parte trasera del compartimento del frigorífico, utilizando el limpiador de tubos regularmente.

**i** No lave los accesorios ni las piezas del aparato en el lavavajillas.

### Descongelación del aparato

#### Frigorífico:

La descongelación del compartimento frigorífico es automática.

### Congelador:

**i** No utilice herramientas metálicas afiladas para raspar la escarcha del evaporador del congelador.

Descongele el congelador cuando la capa de escarcha alcance un grosor de más de 3 mm.

1. Apague y desenchufe el aparato.
2. Retire los alimentos que alberga.
3. Deje la puerta abierta y proteja el suelo del agua de descongelación.
4. Seque el interior después de descongelarlo.
5. Encienda el aparato. Cierre la puerta.
6. Ajuste la temperatura más baja durante al menos 3 h antes de volver a poner los alimentos en el compartimento del congelador.

## SOLUCIÓN DE PROBLEMAS

### El aparato no funciona.

- Conecte el aparato a la toma de corriente correctamente.
- Encienda el aparato.
- Asegúrese de que haya voltaje en la toma de corriente. Póngase en contacto con un electricista cualificado.

### El aparato hace ruido.

Compruebe si el aparato está bien apoyado.

### La alarma audible o visual está activada.

Cierre la puerta o pulse cualquier botón para desactivar la alarma acústica.

### El compresor funciona continuamente.

- Ajuste la temperatura.
- Espere a que la temperatura se estabilice.
- Deje que los alimentos se enfríen a temperatura ambiente antes de guardarlos.
- Cierre la puerta correctamente.

### La puerta está mal alineada o interfiere con la rejilla de ventilación.

Consulte las instrucciones de instalación.

### La puerta no se abre fácilmente.

Espere unos segundos entre el cierre y la reapertura de la puerta.

### Hay demasiada escarcha y hielo.

- Cierre la puerta correctamente.
- Limpie o sustituya la junta.
- Envuelva los alimentos correctamente.
- Ajuste la temperatura.

### El agua fluye por la placa posterior del frigorífico.

Esto forma parte del proceso de descongelación.

### Hay demasiada agua de condensación dentro del frigorífico.

- Abra la puerta solo cuando sea necesario y ciérrela completamente.
- En verano y otoño, suba la temperatura en el frigorífico (aprox. 6-7°C).

### El agua fluye dentro del frigorífico.

- Asegúrese de que los alimentos no tocan la placa posterior.
- Limpie la salida de agua.

### El agua fluye por el suelo.

Acople la salida de agua de descongelación a la bandeja de evaporación.

### No se puede ajustar la temperatura.

Desactive la función FastFreeze, .

### Los LED de ajuste de temperatura parpadean al mismo tiempo.

El sistema de refrigeración mantiene los alimentos fríos. El ajuste de temperatura está

desactivado. Si el problema continúa, póngase en contacto con el Centro de servicio técnico.

### La lámpara no funciona o las juntas de la puerta están dañadas.

Póngase en contacto con el servicio técnico autorizado.

## DATOS TÉCNICOS

La información técnica figura en la etiqueta energética y en la placa de datos técnicos del aparato, que puede estar situada sobre el aparato o en su interior.

### Solo para Suiza

Tensión de alimentación: 220-240 V

Frecuencia: 50 Hz

### Solo para la UE

El código QR de la etiqueta energética suministrada con el aparato proporciona un enlace web a la información relacionada con el rendimiento del aparato en la base de datos EPREL de la UE. Guarde la etiqueta energética como referencia junto con el manual de usuario y todos los demás documentos que se proporcionan con este aparato. También

puede encontrar la misma información en EPREL accediendo desde el enlace <https://eprel.ec.europa.eu> e introduciendo el nombre del modelo y el número de producto que se encuentran en la placa de datos técnicos del aparato. Consulte el enlace [www.theenergylabel.eu](http://www.theenergylabel.eu) para obtener información detallada sobre la etiqueta energética.

### Solo para el Reino Unido

El código QR de la etiqueta energética suministrada con el aparato proporciona un enlace web a la información relacionada con el rendimiento del aparato. Guarde la etiqueta energética como referencia junto con el manual de usuario y todos los demás documentos que se proporcionan con este aparato.

## INFORMACIÓN PARA INSTITUTOS DE PRUEBAS

La instalación y la preparación del aparato para cualquier verificación de EcoDiseño deberá cumplir con

UK	BS EN 62552
UE, Suiza, Israel	EN 62552
Australia	IEC 62552
Sudáfrica	SANS 62552

UAE	UAE.S 5010-3:2022
GCC	SASO-2892_2018

Los requisitos de ventilación, las dimensiones de los huecos y las separaciones mínimas traseras serán los indicados en este manual de usuario en "Instalación". Póngase en contacto con el fabricante para cualquier otra información adicional, incluyendo los planos de carga.

## ASPECTOS MEDIOAMBIENTALES

Recicle los materiales con el símbolo . Coloque el embalaje en los contenedores correspondientes para reciclarlo. Ayude a proteger el medioambiente y la salud pública reci-

clando los residuos de aparatos eléctricos y electrónicos. No deseche los aparatos marcados con el símbolo  con los residuos domésticos. Lleve el producto a su centro de re-

ciclaje local o póngase en contacto con su oficina municipal.

## SÄKERHETSINFORMATION

Läs bifogade instruktioner noga före installation och användning av produkten. Tillverkaren är inte ansvarig för eventuella personskador eller andra skador som uppkommit till följd av felaktig installation eller användning. Förvara alltid bruksanvisningen på en säker och tillgänglig plats för framtida behov.

### **Säkerhet för barn och personer med funktionsnedsättning**

- Denna produkt kan användas av barn från 8 års ålder och uppåt, och av personer med nedsatt fysisk, sensorisk eller mental förmåga, samt personer med bristande erfarenhet och kunskap om de övervakas eller instrueras om hur produkten används på ett säkert sätt och förstår de risker som är förknippade med användningen. Barn mellan 3 och 8 år och personer med väldigt svåra och komplexa funktionsnedsättningar får fylla på och tömma maskinen, förutsatt att de har fått rätt in-

struktioner. Barn under 3 år ska inte vistas i närheten av produkten utan ständig uppsikt.

- Barn ska hållas under uppsikt så att de inte leker med produkten.
- Barn får inte utföra rengöring och underhåll av produkten utan uppsikt.
- Håll allt förpackningsmaterial utom räckhåll för barn och kassera det på lämpligt sätt.

### **Allmän säkerhet**

- Denna produkt är endast avsedd för förvaring av mat och dryck.
- Denna produkt är avsedd för enskilt hushållsbruk inomhus.
- Produkten kan användas i kontor, hotellrum, gårdsgästhus och liknande bostäder där sådan användning inte innebär att genomsnittlig hushållsförbrukning överskrids.
- För att undvika kontaminering av livsmedel respektera följande instruktioner:
  - låt inte dörren vara öppen längre stunder,

- rengör regelbundet ytor som kan komma i kontakt med mat samt åtkomliga dräneringssystem,
- förvara rått kött och fisk i lämpliga behållare i kylen, så att det inte kommer i kontakt med eller droppar på annan mat.
- **VARNING!** Se till att ventilationsöppningarna i maskinens hölje eller inbyggda struktur inte blockeras.
- **VARNING!** Använd inga mekaniska verktyg eller andra medel för att påskynda upptyningsprocessen utöver de som rekommenderas av tillverkaren.
- **VARNING!** Var noga med att inte skada kylkretsen.
- **VARNING!** Använd inga elektriska produkter inne i förvaringsutrymmena såvida de inte är av en typ som rekommenderas av tillverkaren.
- Använd inte vattenspray och ånga för att rengöra produkten.
- Rengör produkten med en våt mjuk trasa. Använd bara neutrala rengöringsmedel. Använd inte slipande produkter, repande rengöringstussar, lösningsmedel eller metallföremål.
- När produkten är tom under en längre tid ska den stängas av, avfrostas, rengöras, torkas och dörren ska lämnas öppen för att förhindra att mögel utvecklas i produkten.
- Förvara inte explosiva ämnen som t.ex. sprayburkar med lättantändligt bränsle i den här produkten.
- Om nätsladden är skadad måste den bytas av tillverkaren, tillverkarens auktoriserade servicecenter eller personer med motsvarande utbildning, för att undvika fara.

## SÄKERHETSANVISNINGAR

### Installation

#### **VARNING!**

Endast en behörig person får installera den här produkten.

- Avlägsna allt förpackningsmaterial.
- Installera eller använd inte en skadad produkt.

- Av säkerhetsskäl, använd inte produkten innan den installeras i den inbyggda strukturen.
- Följ de separata instruktionerna för installation av produkten och omhändertagning av dörren som finns på vår webbplats.
- Var alltid försiktig när produkten rör sig eftersom den är tung. Använd alltid skyddshandskar och täckta skor.
- Säkerställ att luft kan cirkulera runt produkten.

- Vid första installationen, eller om dörren har hängts om, vänta minst 4 timmar innan du ansluter produkten till nätspänning. Detta för att oljan ska rinna tillbaka i kompressorn.
- Innan du utför något underhåll på produkten (t ex hänger om dörren), dra ur stickkontakten från vägguttaget.
- Installera inte produkten i närheten av element eller spisar, ugnar eller hållar, såvida inte annat anges i installationsanvisningarna.
- Produkten får inte utsättas för regn.
- Installera inte produkten där den kan utsättas för direkt solljus.
- Installera inte produkten på platser som är mycket fuktiga eller kalla.
- När du flyttar produkten ska du lyfta den i framkanten för att undvika att repa golvet.
- Skydda golvet från repor när du hänger om dörren.
- En påse med torkmedel medföljer produkten. Detta är ingen leksak. Det är inget man kan äta. Kassera det omedelbart.

## Elanslutning

### **VARNING!**

Risk för brand och elektriska stötar.

### **VARNING!**

När du sätter in din produkt, se till att elsladden inte kommer under produkten eller skadas.

### **VARNING!**

Använd inte grenuttag eller förlängningskablar.

### **FÖRSIKTIGHETSÅTGÄRDER!**

Allt elarbete vid installation av produkten skall utföras av en behörig elinstallatör.

- Se till att de parametrarna på märkskylten överensstämmer med elnätets elektricitet.
- Produkten måste jordas.
- Använd alltid ett korrekt installerat, stötsäkert och jordat eluttag.
- Om nätspänningsmatningen inte är jordad, anslut produkten till en separat jordning enligt gällande bestämmelser. Rådfråga en kvalificerad elektriker för att göra detta.
- Se till att du inte skadar de elektriska komponenterna (t.ex. stickkontakten, nätkabeln och kompressorn). Kontakta det

auktoriserade servicecentret eller en elektriker för att byta de elektriska komponenterna.

- Nätkabeln måste alltid vara under elkontakten.
- Anslut stickkontakten till eluttaget först vid slutet av installationen. Kontrollera att stickkontakten är åtkomlig efter installationen.
- Dra inte i anslutningssladden för att koppla bort produkten från eluttaget. Ta alltid tag i stickkontakten.
- Denna produkt är utrustad med en 13 A nätkontakt. Om säkringen i stickkontakten måste bytas ut ska en 13 A ASTA (BS 1362) säkring (endast Storbritannien och Irland) användas.

## Använd

### **VARNING!**

Risk för skador, brännskador eller elstötar föreligger.



Produkten innehåller brandfarlig gas, isobutan (R600a), en naturgas med hög miljökompabilitet. Var försiktig så att du inte skadar kylkretsen som innehåller isobutan.

- Ändra inte produktens specifikationer
- All användning av den inbyggda produkten för separat funktion är strängt förbjuden.
- Denna produkt är avsedd att användas vid omgivande temperatur från 10°C till 43°C. Angivet temperaturintervall garanterar att produkten fungerar korrekt.
- Placera inte elektriska produkter (t.ex. glassmaskiner) i produkten såvida de inte anges av tillverkaren.
- Om kylkretsen skadas, så se till att inga flammor eller antändningskällor förekommer i rummet. Ventilera rummet.
- Låt inte heta föremål vidröra plastdelarna i produkten.
- Lägg inte läskedrycker i frysfacket. Detta skapar tryck i dryckesbehållaren.
- Förvara inte brandfarliga gaser och vätskor i produkten.
- Placera inte brandfarliga produkter eller föremål som är våta med brandfarliga produkter i, i närheten av eller på produkten.
- Vidrör inte kompressorn eller kondensorn. De är heta.
- Se till att aldrig avlägsna eller vidröra föremål från frysfacket med våta eller fuktiga händer.
- Frys inte mat på nytt om den har tinats.

- Följ förvaringsanvisningarna på förpackningen till den frysta maten.
- Lägg maten i påse eller förvaringsburk innan du lägger det i frysfacket.
- Låt inte matvaror komma i kontakt med produktens invändiga komponenter.

## Invändig belysning

### ⚠ VARNING!

Risk för elektrisk stöt!

- Den här produkten innehåller en eller flera ljuskällor med energieffektivitetsklass G.
- När det gäller lampan/lamporna i denna produkt och reservlampor som säljs separat: Dessa lampor är avsedda att tåla extrema fysiska förhållanden i hushållsapparater, såsom temperatur, vibration, fuktighet eller är avsedda att signalera information om produktens driftsstatus. De är inte avsedda att användas i andra produkter eller som rumsbelysning i hemmet.

## Underhåll och rengöring

### ⚠ VARNING!

Risk för personskador eller skador på produkten.

- Stäng av produkten och koppla bort den från eluttaget innan underhåll.
- Denna produkt innehåller kolväten i kylaggregatet. Endast behöriga personer får utföra underhåll och påfyllning av enheten.

## Service

- Kontakta ett auktoriserat servicecenter för reparation av produkten. Använd endast originalreservdelar.

- Observera att reparationer som utförs själv eller på ett icke fackmannamässigt sätt kan få säkerhetsmässiga konsekvenser och kan upphäva garantin.
- Följande reservdelar kommer att finnas tillgängliga i minst 7 år efter att modellen har slutat att tillverkas: termostater, temperaturgivare, kretskort, ljuskällor, dörrhandtag, dörrgångjärn, plåtar och korgar. Tätningslister till dörren kommer att finnas tillgängliga i 10 år efter att modellen har slutat att tillverkas. Det kan hända att de finns tillgängliga under längre tid i ditt land. För ytterligare information, besök vår webbplats.
- Observera att vissa av dessa reservdelar endast är tillgängliga för professionella reparatörer och att inte alla reservdelar är relevanta för alla modeller.

## Avfallshantering

### ⚠ VARNING!

Risk för personskador eller kvävning föreligger.

- Koppla loss produkten från eluttaget.
- Klipp av strömkabeln och kassera den.
- Ta bort locket för att hindra att barn eller djur stängs in iuti produkten.
- Kylkretsen och isoleringsmaterialet i den här produkten är "ozonvänliga".
- Isoleringsmaterialet innehåller brandfarlig gas. Kontakta kommunen för information om hur produkten kasseras korrekt.
- Orsaka inte skada på den delen av kylenheten som är nära värmeväxlaren.

## KONTROLLPANEL

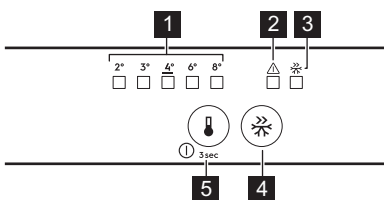

**1** Temperaturindikatorer

**2** Larmindikator

Tryck på valfri knapp för att stänga av både det akustiska och det visuella larmet.

**3** FastFreeze-indikator

**4** FastFreeze-knapp

Tryck för att aktivera/inaktivera.

**5** Temperaturregleringsknapp/  
På/Av-knapp

Tryck för att ställa in temperaturen (2 °C–8 °C, 4 °C rekommenderas).

## Avstängning

**Slå på:** Anslut stickkontakten i eluttaget. Tryck på temperaturreglaget om alla LED-indikatorer är släckta.

**Slå av:** Tryck på temperaturreglaget 3 sek tills alla indikatorer stängs av.

## FastFreeze-funktionen

Använd FastFreeze för snabbfrysning i frysen.

Aktivera funktionen minst 24 t innan du lägger in maten. Funktionen stängs av efter max. 52 t.

## Larm

**i** Larmtyper varierar beroende på modell.

Tryck på valfri knapp för att stänga av både det akustiska och det visuella larmet.

## Larm för hög temperatur

När temperaturen i frysen är för hög blinkar larmindikatorn och ljudet hörs tills rätt förhållanden återställs. Larmet stängs av automatiskt efter 1 t.

## Larm för öppen dörr

Om kylskåpsdörren lämnas öppen i 5 min börjar larmindikatorn att blinka och ljudet hörs. Stäng dörren för att stoppa larmet.

## Strömavbrott

När temperaturen i produkten stiger på grund av långvarigt strömavbrott, börjar larmindikatorn blinka och ljudet hörs.

## DAGLIG ANVÄNDNING

**i** Utrustningen varierar beroende på modell.

### Placering av hyllor



**Flexibel hylla:** Den främre halvan av den flexibla hyllan kan placeras under den andra halvan. Ta försiktigt ut den främre halvan och skjut in den på den nedre skenan.

### Reglering av luftfuktigheten

Hantera reglering av luftfuktigheten med en enhet i grönsakslådans glashylla:

- Stängda luftventiler: små mängder frukt och grönsaker.
- Öppna luftventiler: större mängder frukt och grönsaker.

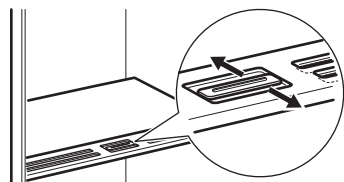

**i** Placera inga matvaror på fuktighetsreglaget.

### Temperaturindikator

Om OK visas(A), lägg in färsk matvaror i området som anges av symbolen.. Om inte (B), vänta åtminstone i 12 t och kontrollera igen. Om den fortfarande inte är OK (B), ställ in en kallare temperatur.



### Fläkt



Fläkten startar automatiskt vid behov. Ta inte bort gallret från fläkten.

## RÅD OCH TIPS

### Tips för energibesparing

- Frys: Ursprungsconfigurationen säkerställer den mest effektiva energianvändningen.
- Kyl: Konfigurationen med lådorna i produktens nedre del och med hyllorna fördelade jämnt säkerställer den mest effektiva energianvändningen. Hur hyllorna i dörren är placerade påverkar inte energiförbrukningen.
- Öppna inte dörren för ofta och låt den inte stå öppen längre än nödvändigt.
- Frys: Ju kallare temperaturinställning, desto högre energiförbrukning.
- Kyl: Ställ inte in för hög temperatur om det inte behövs för matens egenskaper.
- Om omgivningstemperaturen är hög, temperaturreglaget är inställt på för låg temperatur och kylskåpet är fullt med matvaror, kan kompressorn fortsätta att arbeta, vilket kan leda till att frost eller is bildas på evaporatorn. I så fall ska temperaturreglaget ställas in på en högre temperatur för att den automatiska avfrostningen ska starta.
- Täck inte över ventilationsgaller eller hål.

### Tips för infrysning

- Frys inte in flaskor eller burkar med vätska, särskilt inte de som innehåller kolsyra. De kan explodera i frysen.
- Ställ inte in varm mat i frysfacket.
- Undvik att placera icke fryst mat precis bredvid mat som redan frysts in.
- Ät inte isbitar eller isglass direkt efter att du har tagit ut dem ur frysen, för att undvika frostsador.
- Frys inte om mat som har tinat.



### Tips för förvaring av fryst mat

- Frysfacket är markerat med .
- Bra temperaturinställning som garanterar konservering av fryst mat är en temperatur som är mindre än eller lika med  $-18\text{ }^{\circ}\text{C}$ .
- Högre temperaturinställning kan leda till kortare hållbarhet.
- Hela frysfacket är lämpligt för förvaring av frysna livsmedelsprodukter.
- Se till att det finns tillräckligt med utrymme runt maten så att luft kan cirkulera fritt.

### Hållbarhet i frysfacket

Typ av mat	Hållbarhet (månader)
Bröd	3
Frukt (ej citrus)	6–12
Grönsaker	8–10
Rester utan kött	1–2
<b>Mejeriprodukter:</b>	
Smör	6–9
Mjuk ost (t.ex. mozzarella)	3–4
Hård ost (t.ex. parmesan, cheddar)	6
<b>Skaldjur:</b>	
Fet fisk (t.ex. lax, makrill)	2–3
Mager fisk (t.ex. torsk, flundra)	4–6
Räkor	12
Musslor utan skal	3–4
Tillagad fisk	1–2
<b>Kött:</b>	
Fågel	9–12
Nötkött	6–12
Fläskkött	4–6
Lamm	6–9
Korv	1–2
Skinka	1–2
Rester med kött	2–3

### Tips för kylning av livsmedel

 Facket för färska livsmedel är markerat (på typskylten) med .

- Bra temperaturinställning som säkerställer bra förvaring av färska livsmedel är en temperatur på  $+4\text{ }^{\circ}\text{C}$  eller lägre.
- Använd alltid stängda behållare för vätskor och livsmedel för att undvika smaker eller lukt i kylutrymmet.
- För att undvika korskontaminering mellan tillagade och råa livsmedel ska tillagad

- mat täckas över och separeras från den råa maten.
- Förpacka och placera köttet på glashyllan ovanför grönsakslådan.
  - Tina maten i kylan.
  - Ställ inte in varm mat i produkten.
  - Rengör frukt och grönsaker och lägg dem i en dedikerad låda (grönsakslåda).

- Låt inte exotiska frukter ligga i kylan.
- Låt inte grönsaker som tomater, potatis, lök och vitlök ligga i kylan.
- Förslut flaskorna innan du ställer in dem i kylan.

## UNDERHÅLL OCH RENGÖRING

### Invändig rengöring

Rengör interiören och tillbehören med ljummet vatten och neutral tvål före den första användningen och torka sedan torrt. Rengör utrustningen och dörrpackningarna regelbundet.

Rengör kontrollpanelen med en fuktig trasa och torka med en mjuk trasa. Använd inga rengöringsmedel.

Rengör regelbundet avloppshålet för avfrostningsvatten, som ligger på kylfackets baksida, med rörrengöringsmedlet.

❗ Diska inte tillbehör och produktdelar i diskmaskin.

### Avfrostning av produkten

Kyl:

Kyldelen avfrostas automatiskt.

### Frys:

❗ Använd aldrig vassa metallverktyg för att skrapa bort frost och is från evaporatorn eller frysen.

Avfrosta frysen när frostlagrets tjocklek är större än 3 mm.

1. Stäng av och koppla bort produkten.
2. Ta bort förvarade matvaror.
3. Lämna dörren öppen och skydda golvet från vattnet.
4. Torka av invändigt efter avfrostningen.
5. Sätt på produkten. Stäng dörren.
6. Ställ in den lägsta temperaturen på minst 3 t innan du lägger tillbaka matvarorna i frysfacket.

## FELSÖKNING

### Produkten fungerar inte.

- Anslut stickkontakten ordentligt i eluttaget.
- Sätt på produkten.
- Kontrollera att det finns spänning i eluttaget. Kontakta en behörig elektriker.

### Produkten är högljudd.

Kontrollera om produkten har ordentligt stöd.

### Ljudligt eller visuellt larm är på.

Stäng luckan eller tryck på valfri knapp för att inaktivera ljudlarmet.

### Kompressorn arbetar kontinuerligt.

- Justera temperaturen.
- Vänta tills temperaturen stabiliserats.
- Låt matvarorna svalna till rumstemperatur innan de läggs in.
- Stäng dörren korrekt.

### Dörren är felinriktad eller stör ventilationsgallret.

Se installationsanvisningarna.

### Det är svårt att öppna dörren.

Vänta några sekunder med att öppna dörren efter att den har stängts.

### Det är för mycket frost och is.

- Stäng dörren korrekt.
- Rengör eller byt ut packningen.
- Förpacka matvarorna ordentligt.
- Justera temperaturen.

### Det rinner vatten på den bakre väggen i kylskåpet.

Detta är en del av avfrostningsprocessen.

### Det finns för mycket kondensvatten i kylan.

- Öppna dörren endast vid behov och stäng den helt.

- Ställ in en varmare kylskåpstemperatur (c:a 6–7 °C) under sommar och höst.

#### Vatten rinner inuti kylan.

- Se till att maten inte vidrör den bakre väggen.
- Rengör vattenutloppet.

#### Vatten rinner ut på golvet.

Anslut smältvattenutloppet till avdunstningsbrickan.

#### Det går inte att ställa in temperaturen.

Stäng av FastFreeze-funktionen.

#### LED-indikatorerna för temperaturinställning blinkar samtidigt.

Kylsystemet håller maten kall. Temperaturjustering är inaktiverad. Kontakta ett auktoriserat servicecenter om problemet kvarstår.

#### Lampan fungerar inte eller också är dörrpackningarna skadade.

Kontakta ett auktoriserat servicecenter.

## TEKNISKA DATA

Den tekniska informationen finns på energimärkning och på produktdekal, som kan vara placerad på eller inuti produkten.

#### Endast för Schweiz

Märkspänning: 220–240 V

Frekvens: 50 Hz

#### Endast för EU

QR-koden på energimärkningsetiketten som medföljer produkten innehåller en webblänk till information gällande maskinens prestanda i EU EPREL-databasen. Förvara energimärkningsetiketten som referens tillsammans med användarhandboken och alla andra dokument som medföljer denna produkt. Det går

också att hitta samma information i EPREL med länken <https://eprel.ec.europa.eu> och modellnamnet och produktnumret som du hittar på produktens typskylt. Se länken [www.theenergylabel.eu](http://www.theenergylabel.eu) för mer detaljerad information om energimärkningsetiketten.

#### Endast för Storbritannien

QR-koden på energidekalen som medföljer produkten innehåller en webblänk till information gällande produktens prestanda. Förvara energimärkningsetiketten som referens tillsammans med användarhandboken och alla andra dokument som medföljer denna produkt.

## INFORMATION FÖR TESTINSTITUT

Installation och förberedelse av produkten för all EcoDesign-verifiering ska överensstämma med:

UK	BS EN 62552
EU, Schweiz, Israel	EN 62552
Australien	IEC 62552
Sydafrika	SANS 62552

Förenade Arabemiraten	UAE.S 5010-3:2022
GCC	SASO-2892_2018

Ventilationskrav, urtagsdimensioner och minsta bakre fritt utrymme ska vara som anges i denna bruksanvisning i "Installation". Kontakta tillverkaren för ytterligare information, inklusive hur man fyller på.

## MILJÖSKYDD

Återvinn material med symbolen . Återvinn förpackningen i rätt återvinningsbehållare. Bidra till att skydda vår miljö och vår hälsa genom att återvinna avfall från elektriska och elektroniska apparater. Släng inte produkter

som är märkta med symbolen  med hushållsavfallet. Lämna in produkten på närmaste återvinningsstation eller kontakta kommunen.

## ⚠ GÜVENLİK BİLGİLERİ

Cihazın montajı ve kullanımından önce, verilen talimatları dikkatlice okuyun. Üretici, yanlış kurulum veya kullanımdan kaynaklanan yaralanma ya da hasarlardan sorumlu değildir. Talimatları, ileride kullanabilemeniz için her zaman güvenli ve kolay ulaşılabilir bir yerde tutun.

### Çocukların ve tehlikeye açık kişilerin güvenliği

- Bu cihaz, gözetim altında bulunmaları veya cihazın güvenli şekilde kullanımı ve oluşabilecek tehlikeler hakkında bilgi verilmesi kaydıyla 8 yaş ve üzeri çocuklar ile fiziksel, duyuşsal veya zihinsel kapasitesi düşük ya da bilgi ve deneyimi olmayan kişiler tarafından kullanılabilir. 3 ila 8 yaşındaki çocukların ve çok kapsamlı ve karmaşık engelli kişilerin, uygun şekilde bilgilendirilmeleri şartıyla cihazı yüklemelerine ve boşaltmalarına izin verilebilir. 3 yaşından küçük çocuklar, sürekli olarak gözlemlenmedikçe cihazdan uzak tutulmalıdır.

- Çocukların cihazlarla ve oynamadıklarından emin olun.
- Temizlik ve kullanıcı tarafından gerçekleştirilen bakım işlemleri, gözetim altında olmadıkları sürece çocuklar tarafından gerçekleştirilmemelidir.
- Tüm ambalajları çocuklardan uzak tutun ve uygun şekilde bertaraf edin.

### Genel Güvenlik Uyarıları

- Bu cihaz sadece yiyecek ve içecek saklamak içindir.
- Bu cihaz tek bir evde kapalı bir ortamda ev içi kullanım için tasarlanmıştır.
- Bu cihaz; ofislerde, otel misafir odalarında, oda-kahvaltı misafir odalarında, çiftlik konukevlerinde ve bu tür kullanımın (ortalama) ev içi kullanım seviyelerini aşmadığı diğer benzer konaklama yerlerinde kullanılabilir.
- Yiyecek kirlenmesini önlemek için aşağıdaki talimatlara harfiyen uyun:
  - kapıyı uzun süre açık bırakmayın;
  - gıda ve erişilebilir tahliye sistemleri ile temas ede-

- bilecek yüzeyleri düzenli olarak temizleyin;
- diğer yiyeceklerle temas etmesini veya üzerine sularının damlamasını önlemek için çiğ etleri ve balıkları buzdolabındaki uygun kaplarda saklayın.
  - UYARI: Cihazın kendisindeki veya içerisine kurulduğu kabindeki havalandırma boşluklarını kapatmayın veya engellemeyin.
  - UYARI: Buz çözme sürecini hızlandırmak için üretici tarafından önerilenin dışında mekanik cihazlar veya başka araçlar kullanmayın.
  - UYARI: Soğutucu devreye zarar vermeyin.
  - UYARI: Üreticinin önerdiği türde olmayan elektrikli cihazları gıda saklama bölmelerinin içinde kullanmayın.
  - Cihazı temizlemek için su spreyi ve buhar kullanmayın.
  - Cihazı nemli yumuşak bir bezle temizleyin. Sadece nötr deterjanlar kullanın. Aşındırıcı ürünler, aşındırıcı temizlik bezleri, çözücüler veya metal cisimler kullanmayın.
  - Cihaz uzun süre boş kaldığında, cihazı kapatın, buzunu çözün, temizleyin, kurulayın ve cihaz içinde küflenmeyi önlemek için kapısını açık bırakın.
  - Yanıcı püskürtmeli gazlar barındıran aerosol teneke kutular gibi patlayıcı maddeleri bu cihazda saklamayın.
  - Elektrik kablosunun zarar görmesi durumunda, bir hasarının meydana gelmesine engel olmak için, kablunun değişimi, üreticisi, Yetkili Servisi veya benzer nitelikteki kalifiye bir kişi tarafından yapılmalıdır.

## GÜVENLİK TALİMATLARI

### Montaj

#### ⚠ UYARI!

Cihazın montajı yalnızca kalifiye bir kişi tarafından yapılmalıdır.

- Tüm ambalajları çıkarın.
- Hasarlı bir cihazı monte etmeyin ya da kullanmayın.

- Güvenlik açısından cihazı yerleşik yapıya kurmadan kullanmayın.
- Cihazın montajı ve kapı yönünün değiştirilmesi için web sitemizde ayrıca verilen talimatları izleyin.
- Cihazı hareket ettirdiğinizde dikkatli olun, cihaz ağırdır. Her zaman koruyucu eldiven ve koruyuculu ayakkabı kullanın.
- Cihazın etrafında hava dolaşımının olduğundan emin olun.

- İlk kurulum sonrası veya kapı yönü değiştirildikten sonra cihazı güç kaynağına bağlamadan önce en az 4 saat bekleyin. Bunun amacı yağın kompresörün içine geri akmasını sağlamaktır.
- Cihaz üzerinde herhangi bir müdahale yapmadan önce (ör. kapı açılma yönünün değiştirilmesi) cihazın fişini prizden çekin.
- Kurulum talimatlarında aksi belirtilmedikçe, cihazın kurulumunu radyatörlerin veya ocakların, fırınların, ankastre fırın ya da elektrikli ocakların yakınına yapmayın.
- Cihazı yağmura, kar vb dış iklim koşullarına maruz bırakmayın.
- Cihazı doğrudan güneş ışığı bulunan yere kurmayın.
- Bu cihaz çok nemli veya çok soğuk olan yerlere kurmayın.
- Cihazı hareket ettirirken zemini çizmemek için ön tarafından kaldırın.
- Cihaz kapağını ters çevirirken zemini çizilmelerden koruyun.
- Cihaz bir kurutucu madde torbası içerir. Bu bir oyuncak değildir. Bu bir yiyecek değildir. Lütfen bunu derhal imha edin.

## Elektrik bağlantısı

### ⚠ UYARI!

Yangın ve elektrik çarpması riski.

### ⚠ UYARI!

Cihazın pozisyonunu ayarlarken elektrik kablosunun sıkışmadığından veya zarar görmediğinden emin olun.

### ⚠ UYARI!

Çoklu fiş adaptörleri ve uzatma kabloları kullanmayın.

### ⚠ DİKKAT!

Bu cihazın kurulumunu için gerekli tüm elektrik işleri, yetkin bir elektrikçi tarafından gerçekleştirilmelidir.

- Anma değeri plakasındaki parametrelerinin ana güç kaynağının elektrik gücüne uygun olduğundan emin olun.
- Cihaz topraklanmalıdır.
- Daima düzgün takılmış, elektrik çarpmasına karşı korumalı bir priz kullanınız.
- Evinizdeki elektrik prizi topraklanmamışsa yetkinlik sahibi bir elektrikçiye danışarak

- cihazı mevcut düzenlemelere uygun ayrı bir topraklamaya bağlayın.
- Elektrikli bileşenlere (ör. fiş, kablo, kompresör) hasar vermediğinizden emin olun. Elektrikli bileşenleri değiştirmek için Yetkili Servis Merkeziyle veya bir elektrikçi ile temas kurun.
- Elektrik kablosu, fiş seviyesinin altında kalmalıdır.
- Fişi prize sadece montaj tamamlandıktan sonra takın. Kurulmdan sonra elektrik fişine erişilebildiğinden emin olun.
- Cihazın fişini prizden çıkarmak için elektrik kablosunu çekmeyin. Her zaman fişten tutarak çekin.
- Bu cihaz 13 A fiş içermektedir. Gerekliği takdirde, prizin bağlı olduğu sigortanın bir 13 A ASTA (BS 1362) sigorta ile değiştirilmesi gerekir (Sadece İngiltere ve İrlanda).

## Kullanım

### ⚠ UYARI!

Yaralanma, yanık, elektrik çarpması ya da yangın riski.



Cihaz yüksek çevresel uyumluluğa sahip bir doğal gaz olan yanıcı izobütan (R600a) içerir. İzobütan içeren soğutucu devresine zarar vermeye dikkat edin.

- Cihazın teknik özelliklerini kesinlikle değiştirmeyin.
- Ankastre ürünün solo olarak kullanılması kesinlikle tehlikeli ve yasaktır.
- Bu cihaz, 10°C ile 43°C arasında değişen ortam sıcaklıklarında kullanılmak üzere tasarlanmıştır. Belirtilen sıcaklık aralığı, cihazın doğru çalışmasını garanti eder.
- Üretici tarafından kullanılabilir oldukları belirtilmedikçe cihazın içine elektrikli cihazlar (ör. dondurma makineleri) koymayın.
- Buzdolabı devresinde hasar oluşursa odada alev ve tutuşturma kaynağı bulunmadığından emin olun. Odayı havalandırın.
- Sıcak nesnelerin, cihazın plastik kısımlarına temas etmemesini sağlayın.
- Dondurucu bölmesine meşrubat koymayın. Bu içecek kabında basınç yaratacaktır.
- Cihazın içinde yanıcı gaz ve sıvı saklamayın.
- Yanıcı veya yanıcı ürünlerle ıslanan nesnelere cihazın içine, yanına veya üstüne koymayın.

- Kompresör ve kondensöre temas etmeyin. Bu parçalar çoğunlukla sıcak olur.
- Eliniz ıslak veya nemli ise dondurucu bölmesinden bir şey çıkarmayın veya temas etmeyin.
- Buzu çözdürülmüş yiyecekleri yeniden dondurmayın.
- Dondurulmuş yiyeceğin paketi üstündeki saklama talimatlarına başvurun.
- Yiyecekleri dondurucu bölümüne koymadan önce herhangi bir gıdayla temas etmemesi için sarın.
- Yiyeceklerin cihaz bölmelerinin iç duvarlarına temas etmesine izin vermeyin.

## İç aydınlatma

### ⚠ UYARI!

Elektrik çarpması riski.

- Bu ürün, enerji verimliliği sınıfı G olan bir veya daha fazla ışık kaynağı içerir.
- Bu ürünün içindeki lamba(lar) ve ayrı satılan yedek parça lambalar ile ilgili olarak: Bu lambaların sıcaklık, titreşim, nem gibi ev aletlerindeki aşırı fiziksel koşullara dayanması ya da cihazın çalışma durumu hakkında bilgi vermesi amaçlanmıştır. Diğer uygulamalarda kullanılmak üzere tasarlanmamışlardır ve ev odası aydınlatması için uygun değildirler.

## Bakım ve temizlik

### ⚠ UYARI!

Yaralanma veya cihazın zarar görme riski söz konusudur.

- Bakım işleminden önce, cihazı devre dışı bırakın ve prizden elektrik bağlantısını kesin.
- Bu cihaz, soğutma ünitesinde hidrokarbonlar içerir. Yalnızca kalifiye bir

kişi bakımını yapmalı ve üniteyi yeniden şarj etmemelidir.

## Servis

- Cihazı onarmak için yetkili bir Servis Merkezine başvurun. Yalnızca orijinal yedek parçaları kullanın.
- Kendinizin yapacağı veya profesyonel olmayan onarımın güvenliği olumsuz etkileyebileceğini ve garantiyi geçersiz kılabileceğini dikkate alın.
- Aşağıdaki yedek parçalar, modelin üretimi sonlandırıldıktan en az 7 yıl sonrasında kadar temin edilir: termostatlar, sıcaklık sensörleri, baskılı devre kartları, ışık kaynakları, kapı kolları, kapı menteşeleri, tepsiler ve sepetler. Kapı contaları, model üretimi durdurulduktan sonra en az 10 yıl boyunca piyasada olacaktır. Bu süre, ülkende daha uzun olabilir. Daha fazla bilgi için lütfen web sitemizi ziyaret edin.
- Bu yedek parçaların bazılarının yalnızca profesyonel servis personeline yönelik olduğunu ve yedek parçaların tamamının tüm modeller için geçerli olmadığını dikkate alın.

## Elden çıkarma

### ⚠ UYARI!

Yaralanma ve boğulma riski.

- Cihazın fişini prizden çekin.
- Elektrik kablosunu kesin ve atın.
- Çocukların ve hayvanların cihazda kapalı kalmasını önlemek için kapıyı çıkarın.
- Bu cihazın soğutucu devresi ve yalıtım maddeleri ozon dostudur.
- Yalıtım köpüğü yanıcı gaz içerir. Cihazı nasıl doğru şekilde elden çıkaracağınıza ilişkin bilgi için belediyenize başvurun.
- Isı eşanjörünün yanındaki soğutma ünitesi kısmına zarar vermeye dikkat edin.

## KONTROL PANELİ

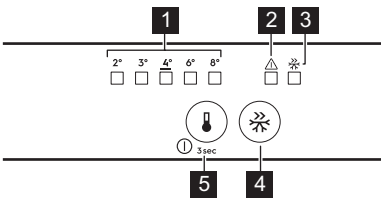

### 1 Sıcaklık göstergeleri

### 2 Alarm göstergesi

Sesli ve görsel alarmı kapatmak için herhangi bir tuşa basın.

### 3 FastFreeze göstergesi

### 4 FastFreeze düğmesi

Etkinleştirmek/devre dışı bırakmak için basın.

### 5 Sıcaklık ayar tuşu/ AÇMA/KAPAMA tuşu

Sıcaklığı ayarlamak için basın (2°C- 8°C; önerilen 4°C).

## Açma ve kapama

**Çalıştırma:** Fişi elektrik prizine takın. Tüm LED göstergeler kapalıysa sıcaklık ayar tuşuna basın.

**Kapatma:** Tüm göstergeler sönene kadar 3 sn kadar sıcaklık ayarlama tuşuna basın.

## FastFreeze fonksiyonu

Dondurucuda hızlı dondurmak için FastFreeze kullanın.

Yiyecekleri cihaza yerleştirmeden en az 24 sa önce fonksiyonunu çalıştırın. Fonksiyon maksimum 52 sa sonra durur.

## Alarmlar

❗ Alarm türleri modele göre değişir.

Sesli ve görsel alarmı kapatmak için herhangi bir tuşa basın.

## Yüksek sıcaklık alarmı

Dondurucudaki sıcaklık çok yüksek olduğunda alarm göstergesi yanıp söner ve uygun koşullar sağlanana kadar sesli sinyal devam eder. 1 sa sonra ses otomatik olarak kapanır.

## Kapı açık alarmı

Soğutucu kapısı 5 dk boyunca açık bırakıldığında alarm göstergesi yanıp söner ve ses duyulur. Alarmı durdurmak için kapıyı kapatın.

## Elektrik kesintisi

Cihazdaki sıcaklık uzun süreli güç kesintisi nedeniyle yükseldiğinde alarm göstergesi yanıp sönmeye başlar ve ses duyulur.

# GÜNLÜK KULLANIM

❗ Ekipman modele göre değişiklik gösterir.

## Rafların yerleştirilmesi

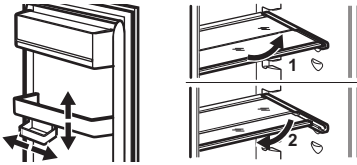

**Esnek raf:** Rafın ön yarısı ikinci yarısının altına yerleştirilebilir. Ön yarım kısmı dikkatlice çıkarın ve alt rayın içine kaydırın.

## Nem kontrolü

Sebze çekmesinin cam rafındaki bir cihazı kullanarak nem kontrolünü yönetin:

- Yuvalar kapalı: az miktardaki meyve ve sebze.
- Yuvalar açık: daha fazla miktardaki meyve ve sebze.

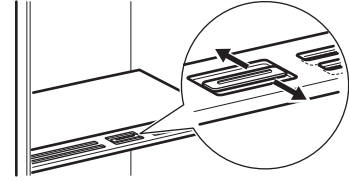

❗ Nem kontrol cihazının üzerine herhangi bir gıda ürünü koymayın.

## Sıcaklık göstergesi

OK görüntülenirse (A), taze gıdaları sembole belirtilen alana yerleştirin. Görüntülenmezse (B), en az 12 sa bekleyin ve tekrar kontrol edin. Hala OK (B) değilse, daha düşük bir sıcaklık ayarlayın.



## Fan



Fan, gerektiğinde otomatik olarak devreye girer.  
Fan kapağını çıkarmayın.

## İPUÇLARI VE ÖNERİLER

### Enerji tasarrufuyla ilgili ipuçları

- Dondurucu: Orijinal konfigürasyon, enerjinin en verimli şekilde kullanılmasını sağlar.
- Soğutucu: Çekmecelerin cihazın alt kısmında olduğu ve yiyeceklerin raflara eşit şekilde dağıtıldığı kullanım şeklinde en yüksek enerji verimliliği sağlanır. Kapı raflarının konumu enerji tüketimini etkilemez.
- Kapıyı sık sık açmayın veya gerektiğinden daha uzun süre açık bırakmayın.
- Dondurucu: Sıcaklık ayarı ne kadar düşükse, enerji tüketimi de o kadar yüksek olur.
- Soğutucu: Yiyeceklerin özellikleri gerektirmediği sürece çok yüksek sıcaklığa ayarlamayın.
- Eğer ortam sıcaklığı yüksekse, ısı ayarı düşük bir sıcaklığa ayarlanmışsa ve cihaz tam dolu durumdaysa, kompresör devamlı çalışabilir ve bu da buharlaştırıcı devresinde karlanmaya veya buzlanmaya neden olabilir. Böyle bir durumda, otomatik buz çözme için ısı ayarını yüksek dereceye ayarlayın.
- Havalandırma ızgaralarını veya deliklerini kapatmayın.

### Dondurma ipuçları

- İçinde sıvı olan, özellikle de karbondioksit içeren içecekler olan şişeleri veya teneke kutuları dondurmayın. Donma sırasında patlayabilirler.
- Dondurucu bölmesine sıcak yiyecekler koymayın.
- Henüz dondurulmamış taze yiyecekleri doğrudan dondurulmuş yiyeceklerin yanına koymayın.
- Soğuk ısırmasını önlemek için buz küplerini, su buzlarını veya buzlu dondurmaları dondurucudan çıkardıktan hemen sonra tüketmeyin.
- Buzu çözülmüş gıdaları tekrar dondurmayın.

### Dondurulmuş yiyeceklerin saklanması ile ilgili tavsiyeler

- Dondurucu bölmesinde şu işaretler bulunur: ❄️ ❄️❄️.
- Dondurulmuş yiyeceklerin saklanması için ideal sıcaklığın -18°C veya altında olması gereklidir.

- Cihaz içindeki sıcaklık ayarı daha yüksek olursa dondurulmuş yiyeceklerin raf ömrü kısalabilir.
- Dondurucu bölmesinin tamamı dondurulmuş yiyeceklerin saklanması için uygundur.
- Havanın serbestçe dolaşmasını sağlamak için yiyeceklerin arasında yeterli boşluk bırakın.

### Dondurucu bölmesi için raf ömrü

Yemek tipi	Raf ömrü (ay)
Ekmek	3
Meyveler (turunçgiller hariç)	6 - 12
Sebzeler	8 - 10
Artakalan etsiz yemekler	1 - 2
<b>Süt ürünleri:</b>	
Tereyağı	6 - 9
Yumuşak peynir (ör. mozzarella)	3 - 4
Sert peynir (ör. parmesan, kaşar)	6
<b>Deniz ürünleri:</b>	
Yağlı balık (ör. somon, uskumru)	2 - 3
Yağsız balık (ör. morina, dil balığı)	4 - 6
Karides	12
Soyulmuş istiridye ve midye	3 - 4
Pişmiş balık	1 - 2
<b>Et:</b>	
Kümes hayvanı	9 - 12
Siğir Eti	6 - 12
Domuz Eti	4 - 6
Kuzu eti	6 - 9
Sosis	1 - 2
Jambon	1 - 2
Artakalan etli yemekler	2 - 3

## Yiyeceklerin soğutucu bölmede saklanması ile ilgili ipuçları

① Taze gıda bölümü (bilgi etiketinde) şununla işaretlenmiştir: .

- Taze yiyeceklerin korunmasını sağlayan uygun sıcaklık ayarı +4°C'ye eşit veya daha düşük bir sıcaklıktır.
- Bölmedeki aroma veya kokuları önlemek için daima sıvılar ve yiyecekler için kapalı kaplar kullanın.
- Pişmiş ve çiğ yiyecekler arasındaki çapraz bulaşmayı önlemek için, pişirilmiş yiyeceklerin üzerini örtün ve çiğ olandan ayırın.

- Eti sarın ve sebze çekmecesinin üstündeki cam rafa yerleştirin.
- Dondurulmuş gıdaları çözmek için soğutucu bölümüne yerleştirin.
- Cihazın içine sıcak yiyecekler koymayın.
- Meyve ve sebzeleri temizleyin ve belirtilen çekmeceye (sebze çekmecesini) yerleştirin.
- Egzotik meyveleri buzdolabında saklamayın.
- Domates, patates, soğan ve sarımsak gibi sebzeleri buzdolabında saklamayın.
- Şişeleri buzdolabına koymadan önce kapatın.

## BAKIM VE TEMİZLİK

### İç kısmın temizlenmesi

İlk kullanımdan önce iç kısmı ve aksesuarları ılık su ve nötr sabunla temizleyin ve ardından kurulayın. Ekipmanı ve kapı contalarını düzenli olarak temizleyin.

Kontrol panelini nemli bir bezle temizleyin ve yumuşak bir bezle kurulayın. Deterjan kullanmayın.

Buzdolabı bölümünün arkasında bulunan buz çözme su tahliye deliğini tüp temizleyiciyi düzenli olarak kullanarak temizleyin.

① Aksesuarları ve cihaz parçalarını bulaşık makinesinde yıkamayın.

### Cihazın buzunun çözülmesi

#### Soğutucu:

Soğutucu bölümünün buzunun çözülmesi otomatiktir.

#### Dondurucu:

① Dondurucunun evaporatöründeki buz kazımak için asla keskin metal aletler kullanmayın.

Buz tabakası 3 mm üzerinde bir kalınlığa ulaştığında dondurucudaki buz çözün.

1. Cihazı kapatın ve fişini çekin.
2. Saklanan yiyecekleri çıkarın.
3. Kapağı açık bırakın ve zemini sudan kuruyun.
4. Buz çözdükten sonra iç kısmı kurutun.
5. Cihazı çalıştırın. Kapağı kapatın.
6. Yiyecekleri dondurucu bölümüne geri koymadan önce en az 3 sa boyunca en düşük sıcaklığa ayarlayın.

## SORUN GİDERME

### Cihaz çalışmıyor.

- Fişi prize doğru şekilde takın.
- Cihazı çalıştırın.
- Duvardaki prize elektrik geldiğinden emin olun. Kalifiye bir elektrik teknisyeni ile irtibat kurun.

### Cihaz çok ses çıkarıyor.

Cihazın düzgün bir şekilde yerleştirilip yerleştirilmediğini kontrol edin.

### Sesli veya görsel alarm açık.

Sesli alarmı devre dışı bırakmak için kapıyı kapatın veya herhangi bir düğmeye basın.

### Kompresör sürekli çalışıyor.

- Sıcaklığı ayarlayın.
- Sıcaklığın dengelenmesini bekleyin.
- Gıdaları saklamadan önce oda sıcaklığına düşmesi için bekletin.
- Kapağı doğru şekilde kapatın.

## Kapı yanlış hizalanmış veya havalandırma ızgarası tarafından engelleniyor.

Montaj talimatlarına bakın.

## Kapı rahatça açılmıyor.

Kapıyı kapattıktan sonra tekrar açmadan önce birkaç saniye bekleyin.

## Çok fazla donma ve buz var.

- Kapağı doğru şekilde kapatın.
- Kapak lastiğini temizleyin veya değiştirin.
- Yiyeceği uygun şekilde sarın.
- Sıcaklığı ayarlayın.

## Buzdolabının arka plakasında su akıyor.

Bu buz çözme işleminin bir parçasıdır.

## Buzdolabının içinde çok fazla su yoğunlaşması var.

- Kapıyı sadece gerektiğinde açın ve tamamen kapatın.
- Yaz ve sonbahar aylarında, soğutucudaki sıcaklığı ayarlayın (yaklaşık 6-7°C).

## Buzdolabının içinde su akıyor.

- Gıdaların arka plakaya temas etmemesini sağlayın.
- Su tahliye kanalını temizleyin.

## Zeminde su sızıntısı var.

Eriyen su çıkışını yoğunlaşma kabına yönlendirerek sabitleyin.

## Sıcaklık ayarlanamıyor.

FastFreeze fonksiyonunu kapatın.

## Sıcaklık ayar LED'leri aynı anda yanıp sönüyor.

Soğutma sistemi yiyecekleri soğuk tutar. Sıcaklık ayarı devre dışı bırakılır. Sorun devam ederse Yetkili Servis Merkezi ile iletişime geçin.

## Lamba çalışmıyor veya kapı contaları hasarlı.

Yetkili Servis Merkezi ile irtibata geçin.

## TEKNİK VERİLER

Teknik bilgiler enerji etiketinde ve cihazın etiket plakasında yer almaktadır; bu plaka cihazın üzerinde veya içinde bulunabilir.

### Sadece İsviçre için

Voltaj: 220-240 V

Frekans: 50 Hz

### Sadece AB için

Cihazla birlikte verilen enerji etiketindeki QR kodu, cihazın performansı ile ilgili olarak EU EPREL veri tabanında tutulan bilgiler için bir web bağlantısı sunmaktadır. Enerji etiketini, kullanım kılavuzu ve bu cihazla verilen diğer tüm belgelerle birlikte referans olması açısından

dan saklayın. Aynı bilgileri

<https://eprel.ec.europa.eu> adresinden ve cihazın bilgi etiketinde verilen model adını ve ürün numarasını kullanarak EPREL'de bulabilirsiniz. Enerji etiketi hakkında ayrıntılı bilgiye [www.theenergylabel.eu](http://www.theenergylabel.eu) adresinden ulaşabilirsiniz.

### Sadece Birleşik Krallık için

Cihazla birlikte verilen enerji etiketindeki QR kodu, cihazın performansı ile ilgili bilgiler için bir web bağlantısı sunmaktadır. Enerji etiketini, kullanım kılavuzu ve bu cihazla verilen diğer tüm belgelerle birlikte referans olması açısından saklayın.

## TEST KURULUŞLARINA YÖNELİK BİLGİLER

Herhangi bir EcoDesign doğrulaması için cihazın montajı ve hazırlanması şununla uyumlu olmalıdır:

UK	BS EN 62552
AB, İsviçre, İsrail	EN 62552
Avustralya	IEC 62552
Güney Afrika	SANS 62552

BAE UAE.S 5010-3:2022

GCC SASO-2892\_2018

Havalandırma gereksinimleri, girinti boyutları ve minimum arka boşluklar, bu Kullanım Kılavuzundaki "Montaj" kapsamında belirtilen şekilde olmalıdır. Yükleme planları da dahil olmak üzere daha fazla bilgi için lütfen üreticimize iletişime geçin.

## TÜKETİCİNİN SEÇİMLİK HAKLARI

1. Malın ayıplı olduğunun anlaşılması durumunda tüketici;
  - a. Satılanı geri vermeye hazır olduğunu bildiren sözleşmeden dönme,
  - b. Satılanı alıyoyup ayıp oranında satış bedelinden indirim isteme,
  - c. Aşırı bir masraf gerektirmediği takdirde, bütün masrafları satıcıya ait olmak üzere satılanın ücretsiz onarılmasını isteme,
  - d. İmkân varsa, satılanın ayıpsız bir misli ile değiştirilmesini isteme, seçimlik haklarından birini kullanabilir. Satıcı, tüketicinin tercih ettiği bu talebi yerine getirmekle yükümlüdür.
2. Ücretsiz onarım veya malın ayıpsız misli ile değiştirilmesi hakları üretici veya ithalatçıya karşı da kullanılabilir. Bu fıkradaki hakların yerine getirilmesi konusunda satıcı, üretici ve ithalatçı mütelselen sorumludur. Üretici veya ithalatçı, malın kendisi tarafından piyasaya sürülmesinden sonra ayıbın doğduğunu ispat ettiği takdirde sorumlu tutulmaz.
3. Ücretsiz onarım veya malın ayıpsız misli ile değiştirilmesinin satıcı için orantısız güçlükleri beraberinde getirecek olması hâlinde tüketici, sözleşmeden dönme veya ayıp oranında bedelden indirim haklarından birini kullanabilir. Orantısızlığın tayininde malın ayıpsız değeri, ayıbın önemi ve diğer seçimlik haklara başvurmanın tüketici açısından sorun teşkil edip etmeyeceği gibi hususlar dikkate alınır.
4. Ücretsiz onarım veya malın ayıpsız misli ile değiştirilmesi haklarından birinin seçilmesi durumunda bu talebin satıcıya, üreticiye veya ithalatçıya yöneltmesinden itibaren azami otuz iş günü, konut ve tatil amaçlı taşınmazlarda ise altmış iş günü içinde yerine getirilmesi zorunludur. Ancak, bu Kanunun 58 inci maddesi uyarınca çıkarılan yönetmelik eki listede yer alan mallara ilişkin, tüketicinin ücretsiz onarım talebi, yönetmelikte belirlenen azami tamir süresi içinde yerine getirilir. Aksi hâlde tüketici diğer seçimlik haklarını kullanmakta serbesttir.

5. Tüketicinin sözleşmeden dönme veya ayıp oranında bedelden indirim hakkını seçtiği durumlarda, ödemiş olduğu bedelin tümü veya bedelden yapılan indirim tutarı derhâl tüketiciye iade edilir.
6. Seçimlik hakların kullanılması nedeniyle ortaya çıkan tüm masraflar, tüketicinin seçtiği hakkı yerine getiren tarafça karşılanır. Tüketici bu seçimlik haklarından biri ile birlikte 11/1/2011 tarihli ve 6098 sayılı Türk Borçlar Kanunu hükümleri uyarınca tazminat da talep edebilir.

**Tüketici, garantiden doğan haklarının kullanılmasına ile ilgili olarak çıkabilecek uyuşmazlıklarda yerleşim yerinin bulunduğu veya tüketici işleminin yapıldığı yerdeki Tüketici Hakem Heyetine veya Tüketici Mahkemesine başvurabilir.**

**Üretici / İhracatçı :**

ELECTROLUX APPLIANCES AB  
BUSINESS SECTOR EMA-EMEA (SEE)  
ST GÖRANSGATAN 143  
SE-105 45 STOCKHOLM  
SWEDEN

TEL: +46 (8) 738 60 00

FAX: +46 (8) 738 63 35

www.electrolux.com

**İthalatçı: Electrolux Day. Tük. Mam. San. Tic. A.Ş.**

Adres: İnci Çıkamazı No:3 İnci Ofis Zemin Kat

Daire:6 Altunizade 34662

Üsküdar, İstanbul-Türkiye

Müşteri Hizmetleri : 0 850 2503589

musteri\_hizmetleri@electrolux.com

WEB: www.electrolux.com.tr

**Kullanım Ömrü Bilgisi :**

Kullanım ömrü küçük ev aletlerinde 7 yıl, diğer beyaz eşya ürünlerinde ise 10 yıldır. Kullanım ömrü, üretici ve/veya ithalatçı firmanın cihazınızla ilgili yedek parça temini ve bakım süresini ifade eder.

**AEEE Yönetmeliğine Uygundur.**

## DİKKATE ALINMASI GEREKEN ÇEVRESEL FAKTÖRLER

Üzerinde sembolü bulunan malzemeleri geri dönüşüme gönderin . Ambalajı geri dönüştürmek için ilgili kaplara koyun. Elektrikli ve elektronik cihazların atıklarını geri dönüştürerek çevreyi ve insan sağlığını korumaya yar-

dımcı olun. Üstü çizili tekerlekli çöp kutusu sembolü  evsel atıklarla atmayın. Ürünü bulduğunuz bölgedeki geri dönüşüm tesisine götürün veya belediye yetkilileriyle iletişime geçin.

