

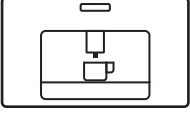

Electrolux

  
electrolux.com/register



TR Kullanıcı Kılavuzu | **Kahve Makinesi**

EBC95T

KBC95T



Electrolux'ye hoş geldiniz! Ürünlerimizden birini tercih ettiğiniz için teşekkür ederiz.



Kullanıcıya yönelik ipuçları, sorun gidermeyle ilgili bilgiler, destek ve onarım işlemleri için lütfen şu adresi ziyaret edin: electrolux.com/support

Önceden bildirimde bulunulmadan değişiklik yapılabilir.

İÇİNDEKİLER

1. GÜVENLİKLE İLGİLİ BİLGİLER.....	2
2. GÜVENLİK TALİMATLARI	4
3. ÜRÜN AÇIKLAMASI	6
4. KONTROL PANELİ	7
5. İLK KULLANIMDAN ÖNCE.....	8
6. GÜNDELİK KULLANIM.....	8
7. BAKIM VE TEMİZLİK	11
8. KİREÇ ÇÖZME	12
9. SU SERTLİĞİNİ AYARLAMA	12
10. SU YUMUŞATMA FİLTRESİ	12
11. TEKNİK BİLGİLER	13
12. ÇEVREYLE İLGİLİ KONULAR.....	13
13. ENERJİ VERİMİ	13
14. GÖRÜNTÜLENEN MESAJLAR	13
15. SORUN GİDERME	15

1. ⚠ GÜVENLİKLE İLGİLİ BİLGİLER

Makinenin kurulumunu yapmadan ve makineyi kullanmadan önce verilen talimatları dikkatle okuyun. Kurulum ve kullanımdaki yanlışlıkların yol açtığı yaralanmalar ve hasarlardan imalatçı sorumlu değildir. Talimatları ileride başvurmak üzere daima makineyle birlikte saklayın.

1.1 Çocukların ve tehlikeye açık kişilerin güvenliği

- Bu makine, güvenliklerinden sorumlu bir kişinin gözetimi altında olmadıkça veya söz konusu kişi tarafından cihazın güvenli kullanımına ilişkin bilgiler verilmedikçe bedensel, duyuşal ve zihinsel kapasiteleri düşük veya deneyim ve bilgiden yoksun kişilerce kullanılmayacak şekilde imal edilmiştir.
- Makineyle oynamadıklarından emin olmak için çocukların gözetim altında bulundurulmaları gerekmektedir.
- Yalnızca Avrupa pazarları için:
- Bu makine, gözetim altında bulunduruldukları veya makinenin güvenli kullanımı konusunda talimatlandırıldıkları ve dahil olan

2 TÜRKÇE

tehlikelerin farkında oldukları sürece 8 yaş ve yukarısındaki çocuklar tarafından kullanılabilir. Temizlik ve kullanıcı bakımı 8 yaşından büyük olmadıkça ve gözetim altında bulundurulmadıkça çocuklarca yapılmamalıdır. Makine ve kablosunu, 8 yaşının altındaki çocukların ulaşamayacağı yerlerde saklayın.

- Çocuklar makineyle oynamamalıdır.

1.2 Genel Güvenlik

- Kullanım amacı: Bu makine süt, kahve ve sıcak su bazlı içecekleri hazırlamak için tasarlanmış ve geliştirilmiştir. Her türlü farklı kullanım şekli uygunsuz olarak kabul edilir ve tehlikelidir. Makinenin uygunsuz kullanımından kaynaklı hasarlardan imalatçı sorumlu değildir.
- Isıtma elemanlarının yüzeyi kullandıktan sonra sıcak kalır ve makinenin dış kısmı kullanıma bağlı olarak birkaç dakika süresince ısıyı tutabilir.
- Kahve ve süte temas eden parçalara özellikle dikkat ederek, tüm bileşenleri iyice temizleyin.
- Temizlik ve kullanıcı bakımı gözetim olmadıkça çocuklar tarafından yapılmamalıdır.
- Makineyi asla suya daldırmayın.
- **DİKKAT:** Makinenin hasar görmesini önlemek için, temizlik yaparken alkali temizlik maddelerini kullanmayın, yumuşak bir bez ve hafif deterjan kullanın.
- Bu makine yalnızca evde kullanılmak içindir. Şuralarda kullanılması amaçlanmamıştır: dükkanlar, ofisler ve diğer çalışma ortamındaki personel mutfak alanları, çiftlik evleri, oteller, moteller ve diğer konaklama tipi ortamlarda müşteriler tarafından, yarım pansiyon tipi ortamlar.
- Güç kablosu veya fişi zarar görürse, yalnızca tüm riskleri önlemek için müşteri servisi tarafından değiştirilmelidir.
- Kordonu çıkarılabilen makineler: Güç kordonu konektörüne veya cihazın arkasındaki sokete su sıçramasını önleyin.
- **UYARI:** Cam yüzeyli modeller: Yüzeyde çatlak varsa makineyi kullanmayın.

- Yalnızca Avrupa pazarları için:
- Makineler yalnızca gözetim altında bulunduruldukları veya makinenin güvenli kullanımı konusunda talimatlandırıldıkları ve dahil olan tehlikeleri anladıkları sürece bedensel, duyuşsal veya zihinsel kapasiteleri düşük veya bilgi ve deneyimden yoksun kişilerce kullanılabilir.
- Kullanılmadığında ve temizlikten önce daima makinenin bağlantısını kesin.



Bu işaretin bulunduğu yüzeyler kullanım sırasında ısınır (işaret yalnızca bazı modellerde mevcuttur).

2. GÜVENLİK TALİMATLARI

2.1 Kurulum



UYARI!

Bu makinenin kurulumu yalnızca ehil personel tarafından yapılmalıdır.

Makineyi kullanmadan önce bu talimatları dikkatle okuyun.

- Bu talimatları saklayın
- Bu talimatlara uygun hareket etmemek yanıklara veya makinenin hasar görmesine neden olabilir.
- Elleriniz ıslakken asla makineye dokunmayın.
- Elleriniz ıslakken asla fişe dokunmayın.
- Kullanılan priz in daima erişilebilir olduğundan, gerektiğinde makinenin fişinin çekilebileceğinden emin olun.
- Yalnızca doğrudan fişten tutarak çekin.
- Hasar görebileceğinden asla güç kablosundan çekmeyin.
- Makinenin bağlantısını tamamen kesmek için, makinenin yan tarafındaki ana şalteri (A1) 0 konumuna getirin.
- Makine arızalandıysa, onarmaya çalışmayın.
- Ana şalteri (A1) kullanarak kapatın, elektrik prizinden fişini çekin ve Müşteri Servisini arayın.
- Ambalajları (plastik torbalar) çocuklardan uzak tutun.
- Çerçevesinden kaldırıldığında dökülme olduğundan emin olmak için makinenin kurulumunu kılavuzdaki talimatlara göre yapın.

- Makine bir soğutma fanıyla donatılmıştır. Kahve, buhar veya sıcak su dağıtımı yapılırken bu çalışır. Birkaç dakika geçtikten sonra fan kendiliğinden kapanır.

Kurulum veya deęiştirme işlemleri için uygun kablo tipleri:

H05 VV-F, H05 V2V2-F (T90)

Kablo boyutu için bilgi plakasında belirtilen toplam güç değerine bakın. Başka bir tabloya da başvurabilirsiniz:

Toplam güç (W)	Kablo boyutu (mm2)
azami 2300	3 x 1

2.2 Elektrik bağlantısı



UYARI!

Yangın ve elektrik çarpması riski.

- Besleme geriliminin makinenin yan tarafında bulunan bilgi plakasında belirtilen değere karşılık geldiğinden emin olun. Makineyi kurulumu ve topraklaması gereken şekilde yapılmış en az 10A akım özellikli bir elektrik prizine bağlayın. Makinenin fişi ve priz arasındaki uyumsuzluk durumunda, prizi uygun olan başka bir tip priz ile profesyonel bir personele deęiştirin. Güvenlik direktiflerine uyumluluęu sağlamak

için, kontakları arasındaki mesafenin en az 3 mm olduğu çok kutuplu bir şalter takılmalıdır. Çoklu priz veya uzatma kullanmayın.

- Güç beslemesi, kurulumun yapıldığı ülkede yürürlükte olan kurulum yönetmeliklerine uygun güvenli bağlantı kesme şalterleri içermelidir.

2.3 Makinenin kullanılması



UYARI!

Yaralanma, yanma, elektrik çarpması ve patlama riski.

- Kullanılırken makine sıcak su ve buhar üretir. Su veya sıcak buhar sıçramalarına temas etmekten kaçının. Düğmeleri ve tutamakları kullanın.
- Çerçevesi dışındayken kahve makinesini kavramayın. Çıkarılmış veya yerleştirilmiş durumdayken, makinenin üzerine yanıcı veya korozyona yol açan sıvılar veya malzemeler içeren kapları koymayın. Kahve yapmak için gereken aksesuarları (örneğin ölççeği) özel bir tutucuya koyun. Hareketi engelleyebilecek büyük eşyaları veya dengesiz nesnelere makinenin üzerine koymayın. Çerçevesinden çıkarılmış durumdayken çocukların veya hayvanların makinenin yanında durmalarına veya etrafında dolaşmalarına izin vermeyin. Çerçevesinin dışındayken makineyi kullanmayın. Kesinlikle gerekli olmadıkça makineyi çerçevesinin dışında bırakmayın.
- Çerçevesinden çıkarılmışsa makineyi kullanmayın. Kaldırmadan önce makinenin kapalı durumda olduğunu kontrol edin. Bunun tek istisnası, makine dışarı çıkarılmış durumdayken yapılması gereken kahve değirmeni ayarlama işlemidir ("Kahve değirmenini ayarlama" bölümüne bakın).
- Yalnızca orijinal veya imalatçı tarafından tavsiye edilen aksesuar ve yedek parçaları kullanın.
- Bu makine kahve ve sıcak içecekler hazırlamak için tasarlanmış ve geliştirilmiştir. Her türlü başka kullanım uygunsuz kabul edilir. Bu makine ticari kullanıma uygun değildir. Makinenin uygunsuz kullanımından kaynaklı

hasarlardan imalatçı sorumlu değildir.

Ankastre fırının arkasında bir soğutma fanı varsa bu makine bir ankastre fırının üzerine takılabilir (azami mikro dalga gücü: 3 kW).

- Bu talimatlara uyulmamasından kaynaklı hasarlardan imalatçı sorumlu değildir.

2.4 Bakım ve temizlik



UYARI!

Yaralanma, yangın veya makine hasarı riski.

- Bakımdan önce daima makineyi kapatın.
- Makineyi yumuşak, nemli bir bezle temizleyin. Yalnızca nötr deterjanlar kullanın. Aşındırıcı ürünler, aşındırıcı temizlik pedleri, çözücüler veya metal eşyalar kullanmayın.
- Cihaz suya daldırılmamalıdır (EN/IEC 60335-2-15).

2.5 Servis

- Makinede yapılacak onarımlar için Yetkili Servis Merkeziyle iletişime geçin.
- Yalnızca orijinal yedek parçaları kullanın.

2.6 Bertaraf



UYARI!

Yaralanma veya boğulma riski.

- Makinenin şebekeyle olan bağlantısını kesin.
- Cihazın yakınındaki şebeke kablosunu çıkarın ve gereken şekilde bertaraf edin.

3. ÜRÜN AÇIKLAMASI

3.1 Genel görünüm

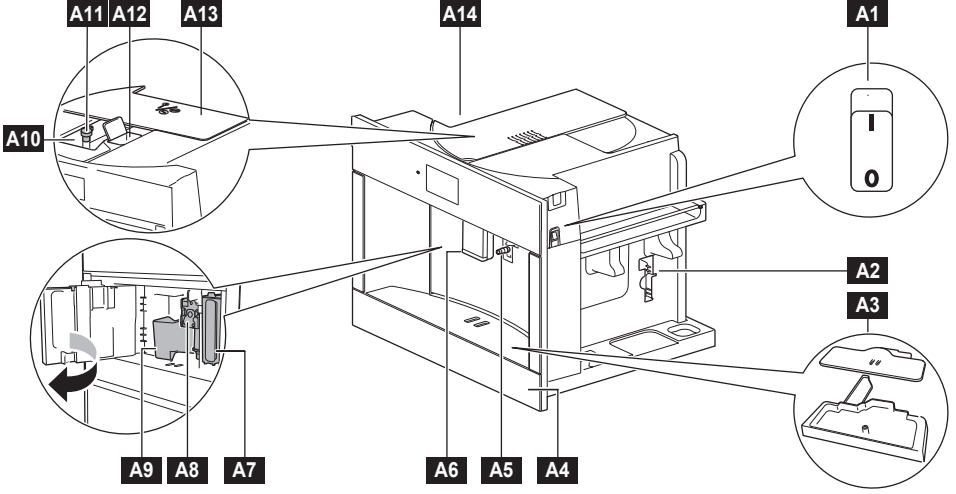

A1 Ana şalter

A2 Aksesuar bölmesi (sol/sağ)

A3 Damlama tepsisi

A4 Damlama tepsisi kapağı

A5 Sıcak su/buhar bağlantı nozülü

A6 Kahve ağzı (yükseklği ayarlanabilir)

A7 Çıkarılabilir su haznesi

A8 Demleme ünitesi

A9 Kullanılmış çekilmiş kahve kabı

A10 Çekirdek kahve kabı

A11 Çekme boyutu ayarlama kadranı

A12 Çekilmiş kahve hunisi

A13 Döner kapak

A14 Fincan ısıtıcı (sol)

Ortalama sıcaklık fincan ısıtıcı etkinleştirildiğinde 35°C düzeyindedir ve otomatik güç kapatma en az 2 sa olarak ayarlıdır

3.2 Aksesuarlar

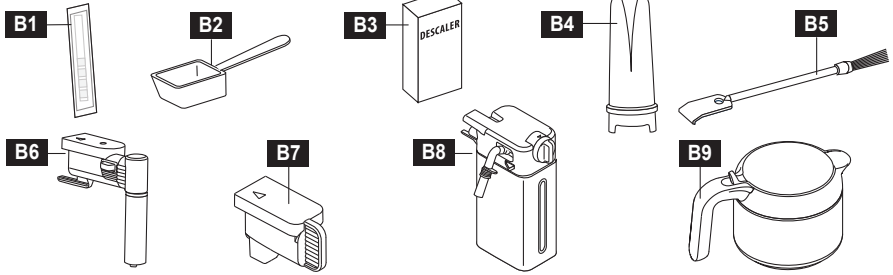

B1 "Toplam Sertlik Testi" gösterge kağıdı

B2 Çekilmiş kahve kaşığı

B3 Kireç çözücü *

B4 Su yumuşatma filtresi *

B5 Temizlik fırçası

B6 Sıcak su/buhar ağız

B7 Bağlantı nozülü kapağı

B8 Süt sürahesi

B9 Kahve jug *

(*) Yalnızca bazı modellerde mevcuttur

4. KONTROL PANELİ

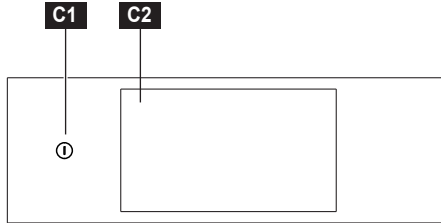

Tuşlar	Fonksiyon	Açıklama
C1 ⓘ	AÇIK/HAZIRDA BEK-LEME	Makineyi açmak ve kapatmak için. Tüm ısıtma elemanlarını kapatmak için bu tuşu (3 sn) basılı tutun.
C2	EKRAN	Geçerli kahve makinesi ayarlarını gösterir. "Hazır" modundayken ekranı açmak için dokunun.

 Basın	 Hareket ettirin	 Basılı tutun
Yüzeye parmağınızın ucuyla hafifçe dokununuz.	Parmağınızın ucunu yüzeyle kaydırın	Yüzeye 3 saniye süresince dokununuz

5. İLK KULLANIMDAN ÖNCE

! UYARI!

Güvenlikle ilgili bölümlere bakın.

1. İlk kullanımdan önce makineyi temizleyin

i "Bakım ve Temizlik" bölümüne bakın.

2. Makineyi bağlayın

Makineyi şebeke elektriğine bağlayın ve ana şalteri açın. **A1**

3. Ayarlama ve durulama

Ekrandaki talimatları izleyin.

6. GÜÇ TÜKETİMİYLE İLGİLİ ÖNEMLİ NOT

! UYARI!

Güvenlikle ilgili bölümlere bakın.

GÜÇ TÜKETİMİYLE İLGİLİ ÖNEMLİ NOT

Güç tüketimiyle ilgili gereklilikleri karşılamak için makine Hazır modunda 30 dak kalacak şekilde fabrikada ayarlanmıştır.



Bu süre zarfında ısıtma elemanları açıktır ve makine hazır durumdadır.

Ayarlarda daha "Sıcak Tut" (Hazır) fonksiyonu için daha kısa veya daha uzun bir süre ayarı yapılabilir.

Makine açıkken ve Hazır modda değilken, otomatik bir ön ısıtma ve durulama çevrimi gerçekleştirir; bu çevrim kesilemez. Bu çevrim tamamlandığında makine Hazır durumdadır.

Her içeceğin ayarları özelleştirilebilir ve favoriler olarak kaydedilebilir.

6.1 İstenen içeceği ayarlama

Tuşlar	İçecekler
	Sıcak Su En sevilen çaylar ve demlemeler için sıcak su
	Ristretto Standart espressoya konulan suyun yarısıyla yapılmış küçük bir ölçü Espresso. Daha da cüretkar espresso lezzeti arayanlar için kusursuz
	Espresso Klasik İtalyan espresso ölçüsü. Küçük fincanda, lezzeti dolgun, konsantre servis

Tuşlar	İçecekler
	Espresso Lungo Daha büyük ölçü Espresso. Lezzeti yine dolgun, küçük fincanda servis
	Café Crème Standart ölçünün iki katından fazla ölçüde Espresso. Daha fazla miktarda çekilmiş kahve ve fazladan aroma için derinlemesine ön demlemeyle yapılır
	Long Coffee Filtre gücünde tadı kremayla birleştiren kahve. Standart Espresso'dan daha uzun sürede demlenir. Americano'dan daha keskin bir tat
	Americano Filtre kahvenin gücünü sunmak için bir ölçü Espresso'nun tadını ilave suyla birleştiren Americano. Dolu bir kupa kahve isteyenler için kusursuz
	Espresso Macchiato Az miktarda buharlanmış sütle biraz yumuşatılmış, tek ölçü Espresso ile cesur tada sahip içecek
	Macchiato Daha uzun demleme süresiyle yapılan uzun kahve. Az miktarda buharlanmış sütle biraz yumuşatılmış, Americano'dan daha keskin bir tatla filtre kuvvetinde
	Cappuccino Tek ölçü Espresso, sıcak süt ve üstünde kıvamlı, yoğun köpük tabakasıyla yapılan orta boy kahve
	Cappuccino Plus Çift+ ölçü Espresso, sıcak süt ve üstünde kıvamlı, yoğun köpük tabakasıyla yapılan standart cappuccinodan daha büyük
	Latte Macchiato Üstünde orta düzey köpüğe sahip, orta boy kahve hazırlamak için buharlanmış sütle karıştırılan tek ölçü Espresso

Tuşlar	İçecekler
	Flat White Buharlanmış süt ve üstünde kadifemsi krema katmanıyla birleştirilen, cesur tat veren çift ölçü Ristretto
	Caffe Latte Yumuşak, nazik bir için sıcak sütle karıştırılmış tek ölçü Espresso. Az miktarda köpükle tamamlanır
	Sıcak Süt Tercih ettiğiniz seviyede köpüklü sıcak süt
	Buhar Buhar programı, aynı anda birkaç fincan kahveye buharla kusursuz kıvamda süt hazırlamanızı sağlar. Daha yoğun köpük için soğuk süt kullanın. Kullandıktan sonra ağız daima temizleyin
	Jug Kupa programı aynı anda birkaç konuğa servis yapmak için idealdir. En sevdiğiniz kahve tercihinizden altı fincana kadar hazırlar

6.2 Kahve hazırlama

⚠ UYARI!

Kahve değirmenine yapışarak onu kullanılmaz hale getirebileceklerinden yeşil, karamelize veya şekerli kahve çekirdeklerini kullanmayın.

1. Kahve ağzlarının altına bir fincan (veya iki fincan) yerleştirin **A6**.
2. Kahve ağzını fincanın içine indirin. Bu, kahvenin daha kremalı olmasını sağlar.
3. İsteddiğiniz kahveyi seçin: Ristretto, Espresso, Espresso Lungo, Café Crème, Long Coffee, Americano.



4. Bazı içeceklerde, aroma, kahve miktarı ve fincan sayısı özelleştirilebilir.



5. İçecekleri doldurmaya başlamak için "START" öğesine basın.

Seçilen içecek ile ilgili bilgi almak için ⓘ simgesine basın.

ⓘ İçecekleri kişisel tercihlerinize göre sıralayabilirsiniz:

Taşımak istediğiniz içeceğin simgesini üç saniye basılı tutun. Simge yükselir yükselmez, sürükleyip, istediğiniz konuma bırakın. İçecek sıralamasını sıfırlamak için "Ayarlar", "Servis" ve ardından "İçecek sıralamasını sıfırla" öğelerini seçin.

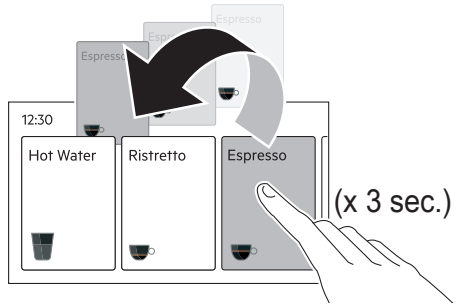

6.3 Kahve değirmeninin ayarlanması

⚠ DİKKAT

Çok koyu aromaya sahip kahve tabanlı bir içecek seçin ve çekim ayar kadranını çekim sırasında (çekim sesi) çevirin.

Kadranın konumu Önerildiği uygulama...

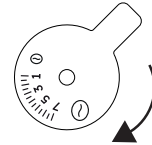

Yoğunluğu daha düşük köpük için saat yönünde çevirin (yüksek rakam/kaba çekim). Çekim sırasında (çekim sesi) her seferinde 1 tık çevirin.

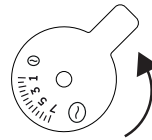

Yoğunluğu daha yüksek köpük için saat yönünün tersine çevirin (en düşük rakam/en ince çekim). Çekim sırasında (çekim sesi) her seferinde 1 tık çevirin.

Ekranda "Kahve çok ince. Çekimi ayarlayın" mesajı görüntülenirse ve kahve dağıtımı yapılmazsa, kadranı 1 veya 2 tık saat yönünde çevirin. Yeni yapılan ayarı değerlendirebilmek için en az 2 içecek hazırlamak gerekebilir.

6.4 Çekilmiş kahve

1. Yalnızca makine açıkken bir kaşık çekilmiş kahve koyun.

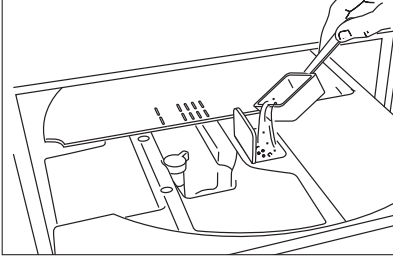

2. İstedığınız içeceği (ör. Espresso) seçin.
 3. "Aroma" ögesine, ardından "Çekilmiş kahve" ögesine ve "OK" ögesine basın.
 4. "START simgesine" basın. Hazırlama işlemi başlar.
- İçeceklerin hepsinde Çekilmiş kahve seçeneği bulunmaz.

6.5 Süt tabanlı içeceklerin otomatik hazırlanması

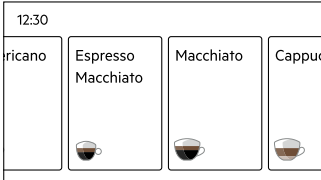

İdeal bir köpürtme için sıcaklığı 5°C değerinin altında, yarım yağlı süt kullanılması tavsiye edilir.

1. Sıcak su/buhar ağızını **B6** çıkarın.
2. Süt sürahisine **B8** yeterince süt doldurun, ancak kabın üzerinde bulunan MAX seviyesini geçmeyin.
3. Sesli sinyal gelene kadar süt sürahisini **B8** buhar bağlantı nozulünün **A5** içine yerleştirin.
4. Kahve ağızlarının altına bir fincan yerleştirin.
5. İsteddiğiniz süt tabanlı içeceği seçin: Espresso Macchiato, Macchiato, Cappuccino, Cappuccino Plus, Latte Macchiato, Flat white, Caffè Latte, Sıcak Süt.



6. "START simgesine" basın. Hazırlama işlemi başlar.

Köpürtme seviyesini ayarlamak için süt sürahisinin kapağındaki köpük ayar kadranını çevirin:

Kadranın konumu	Önerildiği uygulama...
 Köpüksüz	Caffe Latte / Sıcak süt
 Min. köpük	Latte Macchiato
 Maks. köpük	Cappuccino / Sıcak süt (köpürtülmüş süt)

6.6 Buhar ağızıyla süt tabanlı içecekleri hazırlama

1. Buhar ağızını **B6** buhar bağlantı nozulüne **A5** takın ve ekranda  "Buhar" fonksiyonunu seçin.
2. Dağıtımı başlatmak için "START" ögesine basın.

6.7 Otomatik başlatma

"Otomatik başlama" zamanı, anında kahve hazırlayabilmek için belirli bir zamanda (örneğin sabahları) makinenin hazır durumda olmasını sağlayacak şekilde ayarlanabilir. "Ayarlar", "Yapılandırma" ve ardından "Otomatik başlatma" kısmında tercih edilen zamanı ayarlayabilirsiniz. Bu fonksiyonu etkinleştirmek için saatin doğru şekilde ayarlanmış olması gerekir.

6.8 Hazır (Sıcak tutma)

Makine, 15 dak ila 3 sa arasında bir süre boyunca Hazır modda kalacak şekilde programlanabilir. "Ayarlar", "Yapılandırma" ve ardından "Sıcak tutma" kısmında tercih edilen süreyi ayarlayabilirsiniz. Bu süre zarfında makine daima Hazır durumda olacak ve ısıtma elemanları açık kalacaktır. Varsayılan süre ayarı 30 dak. şeklindedir.

7. BAKIM VE TEMİZLİK

⚠ UYARI!

Güvenlikle ilgili bölümlere bakın.



Kahve makinesinin temizlenmesi

Kahve makinesini temizlemek için, "Bakım", "Temizlik kılavuzu" ve son olarak da "Makine Temizliği" öğesini seçin. Ekrandaki talimatları izleyin. Şu makine parçaları düzenli olarak temizlenmeli ve kurumaya bırakılmalıdır: çekilmiş kahve kabı, damlama tepsi, su haznesi ve kahve ağızları. Yumuşak bez, sıcak su ve hafif deterjan kullanın. Bu makine bileşenlerinin hiçbirini bulaşık makinesinde yıkanamaz. Kahve makinesini temizlemek için çözücüler, aşındırıcı deterjanlar veya alkol kullanmayın. Çekilmiş kahve hunisinin tıkalı olmadığını düzenli olarak kontrol edin. Gerekirse, tüm kahve birikintilerini temin edilen fırçayla giderin.

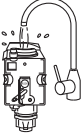

Demleme ünitesi

Demleme ünitesi **A8** yalnızca makine kapalıyken (ve Hazır durumda değilken) "Açık/Bekle-mey" **I** tuşuna 3 saniye süresince basılarak kaldırılabilir. İki renkli serbest bırakma düğmesini içe doğru bastırın ve aynı anda demleme ünitesini dışarı doğru çekin. Demleme ünitesini temizlemek için deterjan kullanmayın. Bu, pistonun içine uygulanan yağlama maddesini kaldıracaktır. Demleme ünitesini yaklaşık 5 dakika suya ıslayın, ardından durulayın. DEMLEME ÜNİTESİNİ BULAŞIK MAKİNESİNE KOYMAYIN.

Durulama

Makine 3/4 günden uzun süre kullanılmadıysa, yeniden kullanmadan önce onu açmanız ve "Bakım" öğesine basıp, "Durulama" seçeneğini seçerek 2-3 durulama çevrimi uygulamanız tavsiye edilir.

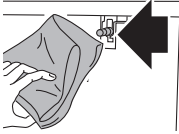

Sıcak su/buhar bağlantı nozülü

Her süt hazırlama işlemi yapıldığında, sıcak su/buhar bağlantı nozülü **A5** temiz bir bezle temizlenerek, contalardaki tüm süt artıkları giderilmelidir.

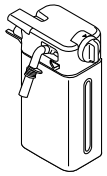

Süt sürahisi

Süt sürahisini **B8** temizlemek için "Bakım", "Temizlik kılavuzu" ve son olarak "Süt sürahisi Temizliği" seçeneklerini seçin. Ekrandaki talimatları izleyin.

bileşenler

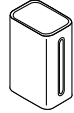

bulaşık makineleri

Kadranın altındaki girinti ve oluk kısmında süt artıkları kalmadığından emin olun. Gerekirse, girintiyi kürdanla kazıyın.

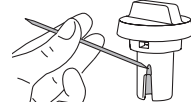

bileşenler

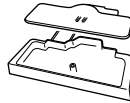

bulaşık makineleri

Damlama tepsi ve kullanılmış çekilmiş kahve kabı

8. KİREÇ ÇÖZME

Makine, kireç çözme prosedürünün ne zaman gerekli olduğunu algılayacak şekilde tasarlanmıştır.

Kireç çözme prosedürünü kendiniz çalıştırmak isterseniz, aşağıdaki gibi ilerleyin:

1. Su yumuşatma filtresini **B4** su haznesinden **A7** çıkarın. (daha önce takılmışsa)
2. "Bakım" seçeneğini seçin.

3. "Kireç çözme" seçeneğini seçin ve ekrandaki talimatları izleyin.

Kireç çözme çevrimi iptal edilemez, yalnızca "STOP" ögesine basılarak geçici süreyle durdurulabilir.

Yalnızca imalatçı tarafından izin verilen kireç çözücüyü kullanın.

ELECTROLUX Web Mağazası:
www.electrolux.com/shop

9. SU SERTLİĞİNİ AYARLAMA

Makinenin sertlik seviyesi varsayılan olarak 4 seviyesine ayarlanmıştır. Makine ayarı çeşitli bölgelerdeki gerçek su sertliğine göre değiştirilerek, kireç çözme işleminin daha düşük sıklıkta yapılması sağlanabilir.

9.1 Su sertliğinin ölçülmesi

1. "Toplam sertlik testi" **B1** şeridini (Hızlı Kılavuza dahildir) ambalajından çıkarın.
2. Kağıdın tamamını bir saniye süresince su dolu bir bardağa daldırın.
3. Kağıdı sudan çıkarın ve hafifçe sallayın.

Yaklaşık bir dakika sonra, suyun sertliğine bağlı olarak 1, 2, 3 veya 4 kırmızı kare görünür. Her kare bir seviyeye karşılık gelir.

9.2 Su sertliğinin ölçülmesi

1. "Ayarlar", "Yapılandırma" seçeneklerini seçin.
 2. "Su Sertliği" seçeneğini seçin ve gereken seviyeyi 1 ile 4 arasında ayarlayın (Seviye 1 = yumuşak su; Seviye 4 = çok sert su).
- Makine şimdi yeni su sertliği ayarıyla programlanmıştır.

10. YUMUŞATICI

Bazı modellerde su yumuşatma filtresi **B4** bulunur. Elinizdeki model böyle değilse, Müşteri Servisinden bir tane satın almanız tavsiye edilir. Filtrenin hizmet ömrü normal makine kullanımında kabaca iki aydır. Kahve makinesi filtre takılı haldeyken kullanılmadan bırakılırsa, ömrü en çok 3 hafta olacaktır.

10.1 Filtrenin takılması

1. Filtreyi ambalajından çıkarın.
2. "Bakım" seçeneğini seçin.
3. "Su Yumuşatma Filtresi" seçeneğini seçin ve ekrandaki talimatları izleyin.
4. "Tak" seçeneğini seçin.

10.2 Filtrenin kaldırılması

1. "Bakım" seçeneğini seçin.
2. "Su Yumuşatma Filtresi" seçeneğini seçin ve ekrandaki talimatları izleyin.
3. "Kaldır" seçeneğini seçin ve ekrandaki talimatları izleyin.

10.3 Su yumuşatma filtresinin değiştirilmesi

1. "Bakım" seçeneğini seçin.
2. "Değiştir" seçeneğini seçin ve ekrandaki talimatları izleyin.

Yalnızca imalatçı tarafından onaylanan bir su filtresi kullanın:

ELECTROLUX Web Mağazası: www.electrolux.com/shop
kod. **9029798726 M3BICF200**

11. TEKNİK BİLGİLER

Gerilim: 220-240 V~ 50-60 Hz en çok 10A
Çekilen güç: 1350W
Basınç: 15 bar
Su haznesinin kapasitesi: 2,5 litre
Boyut: UxYxD: 594x454x412mm
Ağırlık: 20 kg



Bu makine, gıda maddeleriyle temas etmesi amaçlanan malzeme ve parçalara ilişkin EC 1935/2004 sayılı Yönetmeliğe uygundur.

12. ÇEVREYLE İLGİLİ KONULAR

Üzerinde ♻️ simgesi bulunan malzemeleri geri dönüştürün. Ambalajı geri dönüştürmek için ilgili konteynerlere koyun. Atık elektrikli ve elektronik ekipmanları geri dönüştürerek, çevrenin ve insan sağlığının korunmasına yardımcı olun.

Üzerinde ♻️ simgesi bulunan cihazları ev atıklarıyla birlikte bertaraf etmeyin. Ürünü yerel geri dönüşüm tesisine götürün veya belediye departmanınızla iletişime geçin.

13. ENERJİ VERİMİ

13.1 Güç tüketimi ve ilgili düşük güç moduna ulaşmak için gereken azami süreyle ilgili ürün bilgileri

Ürün kapalıyken güç tüketimi	0 W
Ekran açık bekleme modundayken güç tüketimi	0,8 W
Ekran kapalı bekleme modundayken güç tüketimi	0,5 W
Cihazın ilgili düşük güç moduna otomatik geçmesi için gereken süre	20 dak

14. GÖRÜNTÜLENEN MESAJLAR

Görüntülenen mesaj	Olası nedeni	Çözümü
ATIK KAHVE KABINI BOŞALTIN	Çekilmiş kahve kabı dolu.	Kullanılmış çekilmiş kahve kabını boşaltın, temizleyin ve geri takın. ÖNEMLİ: Kap dolu olmayabilir. Bu, belirli bir süre sonra küf oluşmasını önlemeye yönelik normal bir temizlik mesajıdır.
ATIK KAHVE KABINI TAKIN	Kullanılmış çekilmiş kahve kabı doğru takılmamış.	Kullanılmış çekilmiş kahve kabını temizlik yaptıktan sonra düzgün bir şekilde takın.

Görüntülenen mesaj	Olası nedeni	Çözümü
ÇEKİLMİŞ KAHVE KOYUN VEYA KAHVE HUNISINI TEMİZLEYİN	Çekilmiş kahve fonksiyonu seçilmiş ancak huniye çekilmiş kahve dökülmemiş.	Huniye çekilmiş kahve dökün ve dağıtım tekrarlayın
	Çekilmiş kahve hunisi tıkalı.	Bir fırça yardımıyla huniyi temizleyin.
KAHVE ÇOK İNCE. ÇEKİMİ AYARLAYIN	Çekim işlemi çok ince ve kahve çok dağıtımı çok yavaş oluyor veya hiç olmuyor.	Kahve dağıtımını tekrarlayın ve kahve değirmeni çalışırken çekim ayarı kadranını "7" rakamına doğru saat yönünde bir tık çevirin. En az 2 kahve hazırladıktan sonra dağıtım hala çok yavaşsa, doğru dağıtım elde edene kadar çekim ayarı kadranını bir tık daha çevirerek düzeltme prosedürünü tekrarlayın. Sorun devam ederse, su haznesinin doğru takılıp takılmadığını kontrol edin.
	Su yumuşatma filtresi varsa, devrenin içinde hava kabarcığı oluşarak dağıtım engelliyor olabilir.	Sıcak su/buhar ağzını makineye takın ve akış normal hale gelene kadar az bir miktar su dağıtım yapın. Filtrenin düzgün şekilde takıldığından emin olun (Hızlı Kılavuza bakın)
AŞIRI DOLU. DAHA YUMUŞAK BİR AYAR SEÇİN VEYA KULLANDIĞINIZ ÇEKİLMİŞ KAHVE MİKTARINI AZALTIN.	Çok fazla kahve kullanılmış.	Daha yumuşak bir ayar seçin veya çekilmiş kahve miktarını azaltın (en çok 1 ölçek).
DEMLİK ÜNİTESİNİ TAKIN	Demlik ünitesi doğru yerleştirilmemiş	Temizlik yaptıktan sonra demlik ünitesini düzgün şekilde takın.
LÜTFEN KİREÇ ÇÖZME İŞLEMİ UYGULAYIN	Makinenin kirecinin çözülmesi gerekli.	Ekrandaki talimatları ve prosedürü izleyin
LÜTFEN KİREÇ ÇÖZME İŞLEMİ UYGULAYIN: ## İÇECEĞİNİZ KALDI.	Makinenin kirecinin çözülmesi gerekli.	Kireç çözme işlemi başlatmak için "Bakım", ardından "Kireç çözme" seçeneğini seçin. Ekrandaki talimatları ve prosedürü izleyin.
SU FİLTRESİNİ DEĞİŞTİRİN	Su yumuşatma filtresi yıpranmış.	Filtreyi değiştirmek veya çıkarmak için ekrandaki talimatları izleyin. "Su yumuşatma filtresi" bölümündeki talimatları uygulayın.
HATA: LÜTFEN YETKİLİ SERVİSE DANIŞIN.	Makinenin içi çok kirli.	"Temizlik" bölümünde açıkladığı gibi makinenin iç kısmını iyice temizleyin. Temizlik yapıldıktan sonra bu mesaj hala görüntüleniyorsa, Müşteri Servisiyle iletişime geçin.
SÜT HAZNESİNİ DOLAPTA SAKLAYIN	Süt haznesi 20 dakikadan uzun süre dir makinenin içinde	Süt kabını makineden çıkarın ve buzdolabına koyun.
MUSLUĞU SÜT KABININ ÜZERİNE MONTE EDİN	Süt tabanlı içecek için ilk talep	Ekrandaki talimatları izleyin

15. SORUN GİDERME

Sorun	Olası nedeni	Çözümü
Kahve sıcak değil.	Düşük bir kahve sıcaklığı ayarlanmış.	Ayarlar kısmından kahve sıcaklığını arttırın.
	Fincanlara ön ısıtma uygulanmamış.	Fincanları sıcak suyla ısıtın: "Bakım", ardından "Durulama" seçeneğini seçin. Suyu atın ve fincanları özenle kurulaşın.
	Son kahvenin hazırlanmasından bu yana biraz zaman geçtiğinden makine soğumuş.	Bir durulama yaparak kahve ağızlarını ısıtın: "Bakım", ardından "Durulama" seçeneğini seçin.
	Makinede kireç çözme işlemi yapılmamış gerekiyor.	"Kireç çözme" bölümünde açıkladığı gibi işlem yapın. Daha sonra su sertliğini ("Su sertliğinin ölçülmesi") kontrol edin ve makinenin ayarının bulunduğunuz yerdeki suyun sertliğine uygun olduğundan emin olun ("Su sertliği ayarı").
Kahve açık veya yeterince köpüklü değil.	Kahve çok kaba çekilmiş.	Kahve değirmeni çalışırken çekim ayarı kadranını "1" rakamına doğru saat yönünün tersine bir tık çevirin. Kahve dağıtımını memnun edici düzeye gelene kadar her seferinde bir tık devam edin. Etkiyi yalnızca 2 kahve dağıtımını yaptıktan sonra görebilirsiniz ("Kahve değirmenini ayarlama" bölümüne bakın).
	Kahve taze değil.	Kahve paketi çok uzun süre açık bırakılmış ve kahve aromasını kaybetmiş.
	Kahve uygun değil.	Espresso makinelerine uygun kahve kullanın.
Kahve çok yavaş dağıtılıyor veya yalnızca damlıyor.	Kahve çok ince çekilmiş.	Kahve değirmeni çalışırken çekim ayarı kadranını "7" rakamına doğru saat yönünde bir tık çevirin. Kahve dağıtımını memnun edici düzeye gelene kadar her seferinde bir tık devam edin. Etkiyi yalnızca 2 kahve dağıtımını yaptıktan sonra görebilirsiniz ("Kahve değirmenini ayarlama" bölümüne bakın).
Ağızların birinden veya her ikisinden kahve gelmiyor.	Kahve ağızları tıkanmış.	Ağızları kurdanla temizleyin ve durulama prosedürünü uygulayın.
Makine çalışmaya başlamıyor	Fiş elektrik prizine takılmamış.	Fiş elektrik prizine takın.
	Ana şalter açık değil.	Ana şaltere A1 basın.
Demleme ünitesi çıkarılmıyor	Makine doğru kapatılmamış	"Açık/Bekleme" D tuşuna 3 saniye basarak makineyi kapatın.
Kireç çözme işleminin sonunda makine üçüncü bir durulama yapılmasını istiyor.	İki durulama çevrimi sırasında su haznesi MAX seviyeye kadar doldurulmamış	Makinenin ekranındaki talimatları izleyin ancak suyun dökülmesini önlemek için önce damlama tepsisini boşaltın.
Süt ağızından dışarı süt gelmiyor.	Süt sürahisinin kapağı kirlidir	Süt sürahisinin kapağını temizleyin

Sorun	Olası nedeni	Çözümü
Sütte büyük baloncuklar var ve süt ağzından dışarı fışkırıyor veya köpük çok az	Süt yeterince soğuk değil veya yarım yağlı ya da yağsız değil.	Buzdolabı sıcaklığında (yaklaşık 5° C) yağsız veya yarım yağlı süt kullanın. Sonuç istediğiniz gibi değilse, süt markasını değiştirmeyi deneyin.
	Köpük ayar kadranı doğru ayarlanmamış.	"Köpük miktarının ayarlanması" bölümündeki talimatları izleyerek ayarlayın.
	Süt sürahisini kapağı veya köpük ayar kadranı kirlidir	Süt sürahisinin kapağını ve köpük ayar kadranını "Süt sürahisini temizleme" bölümünde açıkladığı gibi temizleyin.
	Sıcak su ve buhar bağlantı nozülü kirlidir	Bağlantı nozülünü "Sıcak su/buhar bağlantı nozülünü temizleme" bölümünde açıkladığı gibi temizleyin.
Kullanılmadığında makineden gürültü veya küçük buhar fışkırmaları geliyor	Makine kullanıma hazır veya yakın zaman önce kapatılmış ve yoğunlaşan su sıcak buharlaştırıcıya damlıyor	Bu normal çalışmanın bir parçasıdır. Bu durumu sınırlandırmak için damlama tepsisini boşaltın.

electrolux.com

DEMO MODU KODU: 2.4.6.8

Demo modundan çıkmak için "Ayarlar", "Servis" ve "Demo Modu" seçeneğini seçin.



57132C9404_00_0225

UK
CA CE