

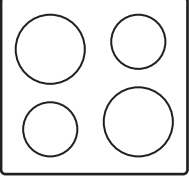

**Electrolux**



[electrolux.com/register](http://electrolux.com/register)



TR Kullanma Kılavuzu | **Ocak**

**KGG64362K**

**KGG64362S**

**KGG64362W**



# Electrolux'e hoş geldiniz! Cihazımızı seçtiğiniz için teşekkür ederiz.



Kullanım önerileri, broşürler, sorun giderme bilgileri, servis ve onarım bilgileri:  
[www.electrolux.com/support](http://www.electrolux.com/support)

Önceden haber verilmeksizin değişiklik yapma hakkı saklıdır.

## İÇİNDEKİLER

1. GÜVENLİK BİLGİLERİ.....	2
2. GÜVENLİK TALİMATLARI.....	5
3. MONTAJ.....	7
4. ÜRÜN TANIMI.....	11
5. GÜNLÜK KULLANIM.....	11
6. İPUÇLARI VE YARARLI BİLGİLER.....	13
7. BAKIM VE TEMİZLİK.....	14
8. SORUN GİDERME.....	16
9. TEKNİK VERİLER.....	17
10. ENERJİ VERİMLİLİĞİ.....	18
11. TÜKETİCİNİN SEÇİMLİK HAKLARI.....	19
12. DİKKATE ALINMASI GEREKEN ÇEVRESEL FAKTÖRLER.....	20

## 1. ⚠ GÜVENLİK BİLGİLERİ

Cihazın montaj ve kullanımından önce, verilen talimatları dikkatlice okuyun. Üretici, yanlış kurulum veya kullanımdan kaynaklanan yaralanma ya da hasarlardan sorumlu değildir. Talimatları, ileride kullanabilmeniz için her zaman güvenli ve kolay ulaşılabilir bir yerde tutun.

### 1.1 Çocukların ve tehlikeye açık kişilerin güvenliği

- Bu cihaz, gözetim altında bulunmaları veya cihazın güvenli şekilde kullanımı ve oluşabilecek tehlikeler hakkında bilgi verilmesi kaydıyla 8 yaş ve üzeri çocuklar ile fiziksel, duyuşal veya zihinsel kapasitesi düşük ya da bilgi ve deneyimi olmayan kişiler tarafından kullanılabilir. 8 yaşından küçük çocuklar ve ileri düzey zihinsel ile fiziksel engellere sahip kişiler gözetim altında bulunmadıkları müddetçe bu ürünü tek başına kullanmamalıdır.
- Çocuklar, cihazlarla içeren mobil cihazlarla oynamadıklarından emin olmak için gözetilmelidir.

- Tüm ambalajları çocuklardan uzak tutun ve uygun şekilde bertaraf edin.
- UYARI: Cihaz ve erişilebilir parçaları kullanım sırasında ısınabilir. Cihaz kullanılırken ve soğurken, çocukları ve hayvanları cihazdan uzak tutun.
- Ocağın çocuk emniyet sistemi varsa etkinleştirilmelidir.
- Temizlik ve kullanıcı tarafından gerçekleştirilen bakım işlemleri, gözetim altında olmadıkları sürece çocuklar tarafından gerçekleştirilmemelidir.

## 1.2 Genel Güvenlik

- Bu cihaz sadece pişirme amaçlıdır.
- Bu cihaz tek bir evde kapalı bir ortamda ev içi kullanım için tasarlanmıştır.
- Bu cihaz; ofislerde, otel misafir odalarında, oda-kahvaltı misafir odalarında, çiftlik konukevlerinde ve bu tür kullanımın (ortalama) ev içi kullanım seviyelerini aşmadığı diğer benzer konaklama yerlerinde kullanılabilir.
- UYARI: Cihaz ve erişilebilir parçaları kullanım sırasında ısınır. Isıtma elemanlarına dokunmaktan kaçının.
- UYARI: Başında bulunmadığınız durumlarda ocak üzerinde katı veya sıvı yağ kullanarak pişirme yapmanız yangına neden olabilir.
- Ocak ateşini söndürmek için asla su kullanmayın. Cihazı kapatın ve ateşi bir yangın battaniyesi veya kapak vb. ile örtün.
- UYARI: Cihaz, zamanlayıcı gibi harici bir bağlantı cihazından güç almamalıdır veya yardımcı bir cihaz tarafından düzenli olarak kapatılıp açılan bir devreye bağlanmamalıdır.
- DİKKAT: Pişirme süreci kontrol edilmelidir. Kısa süreli pişirme süreçleri sürekli olarak kontrol edilmelidir.
- UYARI: Yangın tehlikesi: Pişirme yüzeyleri üzerine eşya koymayın.

- Isınma ihtimali bulunduğundan ocak yüzeyi üzerine bıçak, çatal, kaşık ve tencere kapakları gibi metal nesnelere bırakmayın.
- Cihazı, yerleşik yapıya kurmadan kullanmayın.
- Cihazı temizlemek için buharlı temizleyici kullanmayın.
- Cam seramik yüzeyin / cam yüzeyin çatlak olması halinde, cihazı kapatın ve fişini prizden çekin. Cihazın doğrudan bağlantı kutusu yoluyla elektrik şebekesine bağlanması durumunda, cihazın elektrik bağlantısını kesmek için sigortayı çıkarın. Her iki durumda da Yetkili Servis Merkezi ile iletişim kurun.
- Isıtıcı camın kırılması durumunda:
  - tüm brülörleri ve her tür elektrikli ısıtma unsurunu kapatın ve cihazın elektrik kaynağı ile bağlantısını kesin,
  - cihaz yüzeyine dokunmayın,
  - cihazı kullanmayın.
- Elektrik kablosunun zarar görmesi durumunda, bir hasarının meydana gelmesine engel olmak için, kablonun değişimi, üretici, yetkili servis veya benzer nitelikteki kalifiye bir kişi tarafından yapılmalıdır.
- Cihazın elektrik şebekesine doğrudan bağlandığı yerlerde, temas aralığına sahip çok kutuplu bir izolasyon anahtarı gereklidir. Bağlantıyı tamamen kesme işlemi, aşırı gerilim kategorisi III'te belirtilen koşullara uygun olarak gerçekleştirilmelidir. Toprak kablosu bundan hariçtir.
- Elektrik kablosunu yönlendirirken, kablonun oda sıcaklığının 50 °C'den yüksek sıcaklıklara erişebilen parçalarla doğrudan temas etmediğinden (örneğin yalıtım kılıfı) emin olun.
- UYARI: Sadece pişirme cihazının üreticisi tarafından tasarlanmış veya cihazın üreticisi tarafından talimatlarda kullanıma uygun gösterilmiş ya da cihazdaki dahili ocak korumalarını kullanın. Uygunsuz korumaları kullanmak kazalara neden olabilir.

## 2. GÜVENLİK TALİMATLARI

Bu cihaz aşağıdaki pazarlar için uygundur:

TR

### 2.1 Montaj

#### **UYARI!**

Cihazın montajı yalnızca kalifiye bir kişi tarafından yapılmalıdır.

#### **UYARI!**

Yaralanma veya cihazın zarar görme riski söz konusudur.

- Tüm ambalajları çıkarın.
- Hasarlı bir cihazı monte etmeyin ya da kullanmayın.
- Cihazla birlikte verilen montaj talimatlarını takip edin.
- Diğer cihazlar ve üniteler arasında olması gereken minimum mesafeyi koruyun.
- Cihazı hareket ettirdiğinizde dikkatli olun, cihaz ağırdır. Her zaman koruyucu eldiven ve koruyuculu ayakkabı kullanın.
- Nemin kabarmaya neden olmasını önlemek için kesik yüzeyleri yalıtkan malzeme ile yalıtın.
- Cihazın altını buhar ve nemden koruyun.
- Cihazı kapının yanına veya pencere altına monte etmeyin. Böylece, kapı ya da pencere açıldığında sıcak pişirme kaplarının cihazın üstünden düşmesini önleyebilirsiniz.
- Cihaz çekmecelerin üzerine takılmış ise, cihaz ile üst çekmece arasındaki boşluğun hava dolaşımı için yeterli olduğundan emin olun.
- Cihazın alt kısmı ısınabilir. Cihazın altına, teması engelleyecek ısıya dayanıklı yapmaz bir panel koyduğunuzdan emin olun.

### 2.2 Elektrik Bağlantısı

#### **UYARI!**

Yangın ve elektrik çarpması riski.

- Tüm elektrik bağlantıları yetkin bir elektrikçi tarafından yapılmalıdır.

- Cihaz topraklanmalıdır.
- Cihaz üzerinde herhangi bir müdahale yapmadan önce elektrik bağlantısının kesildiğinden emin olun.
- Anma değeri plakasındaki parametrelerinin ana güç kaynağının elektrik gücüne uygun olduğundan emin olun.
- Cihazın doğru şekilde monte edildiğinden emin olun. Gevşek ve uygun olmayan fiş ve priz bağlantıları (varsa) terminalin aşırı ısınmasına neden olabilir.
- Kriterlere uygun elektrik kablosu kullanın.
- Elektrik kablosunun dolaşmasına izin vermeyin.
- Bir şok korumasının bulunduğundan emin olun.
- Kablo üzerinde gerilme azaltıcı kelepçe kullanın.
- Cihazı yakındaki prize takarken, elektrik bağlantılarının ve, varsa, fişin sıcak cihazlara ve sıcak pişirme kaplarına temas etmesini önleyin.
- Priz çoğaltıcılarını ve uzatma kablolarını kullanmayın.
- Varsa, elektrik fişine ve elektrik kablosuna hasar vermeye özen gösterin. Hasarlı bir elektrik kablosunu değiştirmek için Yetkili Servis Merkezimize ya da bir elektrikçiye başvurun.
- Akım taşıyan ve izole edilmiş parçaların darbe koruması araç kullanılmaksızın çıkarılamayacak şekilde takılmalıdır.
- Fişi prize sadece montaj tamamlandıktan sonra takın. Kurulumdan sonra elektrik fişine erişilebildiğinden emin olun.
- Priz gevşemişse fişi takmayın.
- Cihazın fişini prizden çıkarmak için elektrik kablosunu çekmeyin. Her zaman fişten tutarak çekin.
- Sadece doğru yalıtım malzemelerini kullanın: Hat koruyucu devre kesiciler, sigortalar (yuvasından çıkarılan vida tipi sigortalar), toprak kaçağı kesicileri ve kontaktörler.
- Elektrik tesisatı, cihazın ana şebeke bağlantısını tüm kutulardan kesebilmenize olanak sağlayan bir yalıtım malzemesine sahip olmalıdır. Yalıtım

malzemesinin kontak açıklığının genişliği en az 3 mm olmalıdır.

### 2.3 Gaz bağlantısı

#### ⚠ DİKKAT!

Tüp gaz kullanırken tüpü daima yatay olarak düz bir yüzeyde (gaz vanası üstte kalacak şekilde) tutun.

- Tüm gaz bağlantıları, kalifiye personel tarafından yapılmalıdır.
- Montaja başlamadan önce yerel dağıtım koşullarının (gaz tipi ve gaz basıncı) ve cihaz ayarlarının uyumlu olduğundan emin olun.
- Cihaz çevresinde hava devridaimi olduğundan emin olun.
- Gaz beslemesi ile ilgili bilgiler bilgi etiketinde bulunmaktadır.
- Bu cihaz, yanma ürünlerini boşaltan bir cihaza bağlı değildir. Cihazı mutlaka geçerli montaj yönetmeliklerine göre bağlayın. Yeterli havalandırma için gereklilikleri uygulayın.

### 2.4 Kullanım

#### ⚠ UYARI!

Yaralanma, yanma ya da elektrik çarpması riski vardır.

#### ⚠ DİKKAT!

Gazlı pişirme cihazının kullanılması, kullanıldığı odada ısı, nem ve yanma ürünlerinin oluşmasına yol açar. Özellikle cihaz kullanımdayken mutfağın iyi havalandırılmasına dikkat edin. Cihazın uzun süreyle yoğun kullanımı ek havalandırma gerektirebilir; örneğin bulunduğu yerlerde mekanik havalandırma artırılabilir, bir yandan odanın havasını değiştirirken yanma ürünlerini güvenli bir şekilde dışarıdaki (harici) havaya veren ek havalandırma çözümleri kullanılabilir. Ek havalandırma donanımını kurmadan önce yetkin bir kişiye danışın.

- Cihazın teknik özelliklerini kesinlikle değiştirmeyin.

- İlk kullanımdan önce tüm ambalajları, etiketleri ve (varsa) koruyucu filmi sökün.
- Havalandırma deliklerinin kapalı olmadığından emin olun.
- Çalışır durumdayken cihazı denetimsiz bırakmayın.
- Her kullanımdan sonra pişirme bölgesini "kapalı" konumuna ayarlayın.
- Pişirme bölgesinin üzerinde çatal bıçak takımı, saplı tencere ya da kalıp gibi gereçler bulundurmuyunuz. Pişirme sırasında bu gereçler ısınabilir.
- Cihazı ıslak ellerle veya cihaz suyla temas ettiğinde çalıştırmayın.
- Cihazınızı bir çalışma yüzeyi veya saklama yüzeyi olarak kullanmayın.
- Yiyecekleri sıcak yağa koyduğunuzda, yağ sıçrayabilir.
- Bu cihazın üreticisi tarafından aksi belirtilmedikçe, pişirme yüzeyi ve pişirme kabı arasında alüminyum folyo veya başka malzemeler kullanmayın.
- Yalnızca bu cihaz için üretici tarafından önerilen aksesuarları kullanın.

#### ⚠ UYARI!

Yangın ve yanma riski

- Katı ve sıvı yağlar ısıtıldığında yanıcı buhar salabilir. Yağla pişirirken alevleri veya ısıtılmış nesnelere yağdan uzak tutun.
- Çok sıcak yağdan çıkan buhar, kendiliğinden yanmaya neden olabilir.
- Gıda kalıntıları içerebilen kullanılmış yağ, ilk kez kullanılan yağdan daha düşük bir sıcaklıkta yangına neden olabilir.
- Yanıcı veya yanıcı ürünlerle ıslanan nesnelere cihazın içine, yanına veya üstüne koymayın.

#### ⚠ UYARI!

Cihazın zarar görme riski vardır.

- Sıcak pişirme kaplarını kontrol panelinde tutmayın.
- Pişirme kaplarını boş iken ısıtmayın.
- Cihazın üzerinde nesne veya pişirme kabı bırakmamaya dikkat edin. Yüzey zarar görebilir.
- Bekleri asla üzerinde boş pişirme kapları varken veya bunlar olmadan açık konumda bırakmayın.
- Döküm demir, alüminyum veya alt kısmı hasarlı pişirme kapları, cam / cam seramik

üzerinde çiziklere neden olabilir. Bu nesnelere pişirme yüzeyinde hareket ettirmeniz gerektiğinde daima yukarı kaldırın.

- Dökülmeyi önlemek için yalnızca beklerin boyutlarından daha büyük ve doğru şekilli ve sabit pişirme kapları kullanın.
- Pişirme kaplarının, brülörlerin ortasına yerleştirildiğinden emin olun.
- Cihazın kenarlarını örtecek büyük tencere kullanmayın. Bu, tezgah yüzeyine zarar verebilir.
- Tencere kulplarının cihazın ön kenarının üstüne denk gelmediğinden emin olun.
- Düğmeyi maksimum pozisyondan minimum pozisyona hızlı bir şekilde döndürürken alevin sönmeye başladığından emin olun.
- Beklere alev yayıcı takmayın.
- Metal, kil, seramik veya dökme demir tencereleri uzun süre maksimum güçte kullanmayın.
- Aynı tavayı aynı anda iki ayrı beke koymayın.
- Sirke, limon suyu, kireç sökücü gibi asit özellikli sıvıların ocağa temasına izin vermeyin. Bu, ocak yüzeyinde mat lekeler neden olabilir.
- Emaye ya da paslanmaz çelik kısmın renginin solması cihazın performansını etkilemez.

## 2.5 Bakım ve temizlik

### ⚠ UYARI!

Düğme, tuş ya da contaları kontrol panelinden çıkarmayın. Su cihaz içine girerek hasara neden olabilir.

- Yüzey malzemesinin bozulmasını önlemek için cihazı düzenli olarak temizleyin.
- Temizlemeden önce cihazı kapatın ve soğumasını bekleyin.
- Cihazı temizlemek için su spreyi veya buhar kullanmayın.
- Cihazı yumuşak nemli bir bezle temizleyin. Sadece nötr deterjanlar kullanın. Aşındırıcı ürünler, aşındırıcı ovma bezleri, çözücüler veya metal cisimler kullanmayın.
- Bekleri bulaşık makinesinde yıkamayın.

## 2.6 Servis

- Cihazı onarmak için yetkili bir Servis Merkezine başvurun. Yalnızca orijinal yedek parçaları kullanın.

## 2.7 Elden Çıkarma

### ⚠ UYARI!

Yaralanma ya da boğulma riski.

- Cihazın nasıl elden çıkarılacağı hakkında bilgi almak için yerel kurumlarla iletişime geçin.
- Cihazın fişini prizden çekin.
- Cihazı yakın ana elektrik kablosunun bağlantısını kesin ve atın.
- Harici gaz borularını düzleştirin.

## 3. MONTAJ

### ⚠ UYARI!

Güvenlik bölümlerine bakın.

### 3.1 Montaj öncesi

Ocağı kurmadan önce, aşağıdaki bilgileri bilgi etiketinden yazın. Bilgi etiketi ocağın altındadır.

Model .....

PNC .....  
Seri numarası .....

## 3.2 Gaz Bağlantısı

### ⚠ UYARI!

Montaj, bağlantı ve bakım ile ilgili aşağıdaki talimatlar, yürürlükteki standartlara ve yerel düzenlemelere uygun olarak yeterlilik sahibi bir personel tarafından gerçekleştirilmelidir.

Sabit bağlantıları tercih edin veya yürürlükteki yönetmeliklere uygun olarak paslanmaz çelikten esnek bir boru kullanın. Esnek metal boru kullanırsanız hareketli parçalarla temas etmemelerine veya ezilmemelerine dikkat edin. Ocak, bir fırın ile birlikte yerleştirildiğinde de dikkatli olun.

### i

Cihazın gaz kaynağı basıncının önerilen değerlere uygun olduğundan emin olun. Ayarlanabilir bağlantı, G 1/2 inç dişli bir somun ile çıkış kısmına sabitlenir. Parçaları güç kullanmadan vidalayın, bağlantılarını gerekli yöne doğru ayarlayın ve her şeyi sıkın.

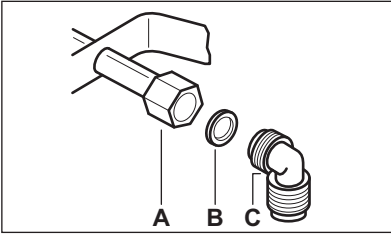

- A. Pimin ucundaki somun  
B. Cihazla birlikte sunulan pul  
C. Cihazla birlikte sunulan dirsek

### ⚠ UYARI!

Dirseğin doğru şekilde kurulması önemlidir. Destek mutlaka dışlinin en sonunda olmalıdır. Daha sonra bunu ocak bağlantı borusuna takın. Yanlış kurulum gaz kaçağına yol açabilir.

### Likit gaz

Likit gaz için kauçuk boru kelepçesi kullanın. Her zaman contayı kullanın. Sonra gaz bağlantısına devam edin.

Esnek boru, şu koşullarda uygulanabilir:

- oda sıcaklığından, yani 30 °C'den daha fazla ısınmadığında;
- 1500 mm'den uzun olmadığına;
- gazı hiçbir şekilde kısımadığında;
- çekme veya bükülme olmadığına;
- keskin kenarlar veya köşeler ile temas etmediğine;
- durumunun kontrol edilebilmesi için kolayca görülebilecek konumda olduğunda.

Esnek boruların muhafazaları şu şekilde kontrol edilir:

- iki ucunda ve tüm uzunluğu boyunca çatlak, kesik, yanma izleri bulunmamalıdır;
- malzeme sertleşmemiş olmalı, yeterli derecede esnek olmalıdır;
- sabitleme kelepçeleri paslı olmamalıdır;
- son kullanma tarihi geçmiş olmamalıdır.

Bir ya da daha fazla gözle görülür kusuru olan boruları tamir etmeyin, yenisi ile değiştirin.

### ⚠ UYARI!

Kurulum tamamlandığında her bir boru bağlantısının sızdırmazlığının doğru şekilde yapıldığından emin olun. Bu işlemi sabun köpüğü ile gerçekleştirin, alev kullanmayın!

## 3.3 Enjektörlerin değiştirilmesi

1. Destekleri çıkarın.
2. Bekin kapaklarını ve başlıklarını çıkarın.
3. 7'lik lokma anahtarları ile enjektörleri çıkarın ve yerlerine kullanacağınız gaz türü için gerekli olanları takın ("Teknik Veriler" bölümündeki tabloya bakın).
4. Aynı prosedürü tersten uygulayarak parçaları geri yerine takın.
5. Yeni gaz besleme tipinin yazılı olduğu etiketi, gaz besleme borusunun yanına yapıştırın. Bu etiketi, cihazla birlikte ambalajın içerisinde bulabilirsiniz.

Eğer gaz besleme basıncı değiştirilebiliyorsa ya da gerekli basınçtan farklıysa gaz besleme borusuna uygun bir basınç ayarlayıcı yerleştirmelisiniz.

## 3.4 Minimum seviyenin ayarlanması

Beklerin minimum seviyesini ayarlamak için:

1. Beki yakın.
2. Düşmeyi minimum pozisyonuna çevirin.

3. Düğmeyi sökün.
4. İnce uçlu bir tornavidayla ayar vidasının konumunu ayarlayın (A).

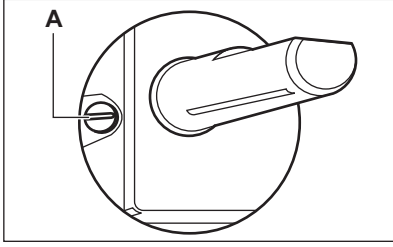

5. Gaz dönüşümü yapıldığı takdirde:
  - G20 20 mbar / G20Y20 20 mbar doğal gazdan likit gaza dönüşüm yapılıyorsa, baypas vidasını sonuna kadar sıkın.
  - likit gazdan G20 20 mbar / G20Y20 20 mbar doğal gaza dönüşüm yapılıyorsa, baypas vidasını yaklaşık 1/4 tur gevşetin (Çok Başlıklı bek için 1/2 tur).

#### ⚠ UYARI!

Düğmeyi maksimum pozisyonundan minimum pozisyona hızlı bir şekilde döndürürken alevin sönmeyeceğinden emin olun.

### 3.5 Elektrik bağlantısı

- Ölçülen voltajın ve ölçüm tablosundaki güç tipinin yerel güç kaynağının voltajıyla ve gücüyle uyumlu olduğundan emin olun.
- Bu cihazın paket içeriğinde elektrik kablosu bulunmaktadır. Anma değeri etiketindeki oranlardaki yükü kaldırabilecek doğru fiş ile güç beslemesi yapılmalıdır. Fişi doğru prize taktığınızdan emin olun.
- Daima doğru takılmış darbeye dayanıklı bir priz kullanın.
- Kurulumdan sonra elektrik fişine ulaşabildiğinizden emin olun.
- Cihazın bağlantısını kesmek için elektrik kablosunu çekmeyin. Daima şebeke fişini çekin.
- Cihaz bir uzatma kablosu, adaptör ya da çoklu bağlantı prizi ile bağlandığında yangın riski ortaya çıkabilir. Topraklamanın standartlara ve düzenlemelere uyumlu olduğundan emin olun.

- Güç kablosunun 90°C'den fazla ısıya maruz kalmasına izin vermayın.

### 3.6 Bağlantı kablosu

Bağlantı kablosunu değiştirmek için yalnızca özel kablo veya eşdeğerde bir kablo kullanın. Kablo tipi: H03V2V2-F T90.

Kablo kesitinin gerilime ve çalışma sıcaklığına uygun olduğundan emin olun. Sarı/yeşil toprak kablosu, kahverengi (veya siyah) faz kablosundan yaklaşık 2 cm daha uzun olmalıdır.

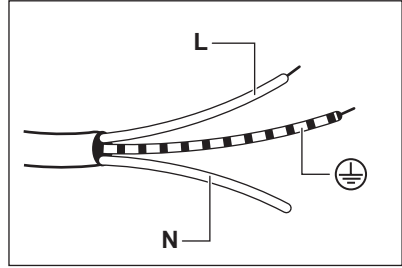

1. Yeşil ve sarı (toprak) kabloyu "E" harfiyle işaretlenmiş,  sembolüne sahip veya yeşil ve sarı ile renklendirilmiş terminale bağlayın.
2. Mavi (nötr) kabloyu, "N" harfiyle işaretlenmiş veya mavi ile renklendirilmiş terminale bağlayın.
3. Kahverengi (faz) kabloyu, "L" harfi ile işaretlenmiş terminale bağlayın. Bu, her zaman şebeke fazına bağlı olmalıdır.

### 3.7 Montaj

- 1.

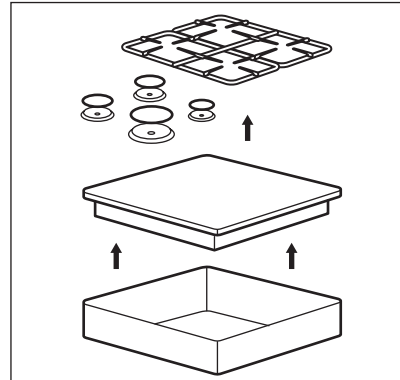

2.

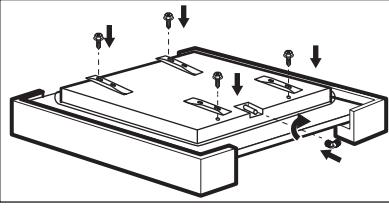

3.

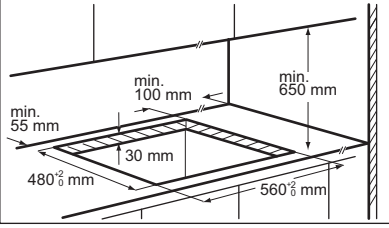

4.

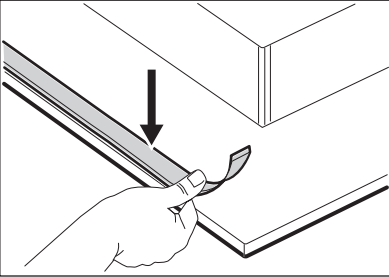

5.

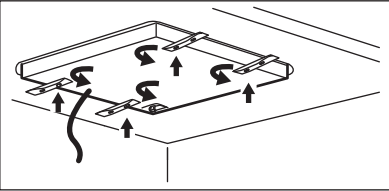

6.

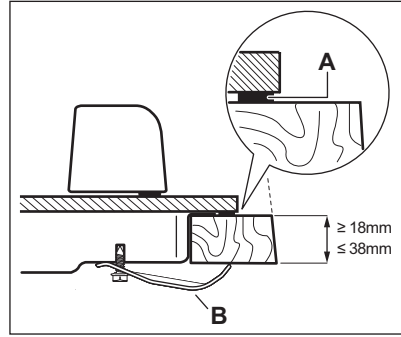

A) cihazla birlikte verilen conta  
B) cihazla birlikte verilen destekler

7.

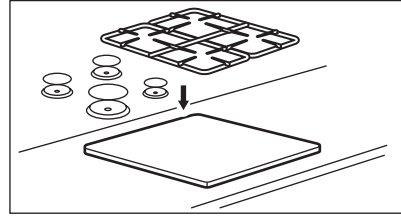

**⚠ DİKKAT!**

Cihazı yalnızca düz yüzeyi olan bir tezgahın üstüne yerleştirin.

### 3.8 Takma seçenekleri

Ocağın altına takılan panel kolayca çıkarılabilmeli ve teknik yardım müdahalesi gerektiğinde kolayca erişilebilmelidir.

#### Kapaklı

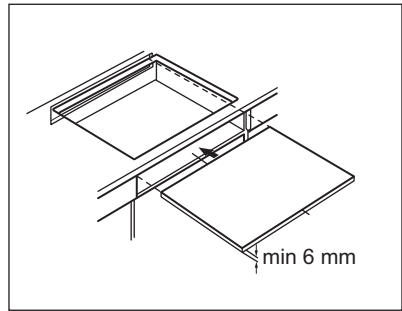

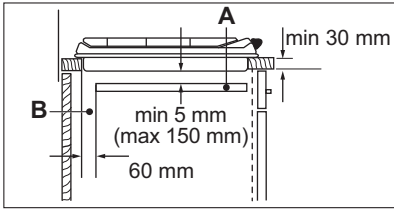

- A. Çıkarılabilir panel  
B. Bağlantılar için alan

### Fırınlı mutfak ünitesi

Ocağın ve fırının elektrik bağlantısı, güvenlik nedeniyle ve fırının üniteden kolayca çıkarılmasına imkan vermek için ayrı olarak takılmalıdır.

## 4. ÜRÜN TANIMI

### 4.1 Pişirme yüzeyi düzeni

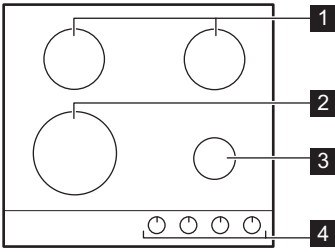

- 1 Yarı - hızlı bek  
2 Çok Başlı bek  
3 Yardımcı bek

### 4 Kontrol düğmeleri

#### 4.2 Kontrol düğmesi

Sembol	Açıklama
●	gaz beslemesi yok / kapalı konum
9	ateşleme konumu / maksimum gaz beslemesi
1	minimum gaz beslemesi
1 - 9	güç seviyeleri

## 5. GÜNLÜK KULLANIM

### ⚠ UYARI!

Güvenlik bölümlerine bakın.

### 5.1 Bek genel görünüm

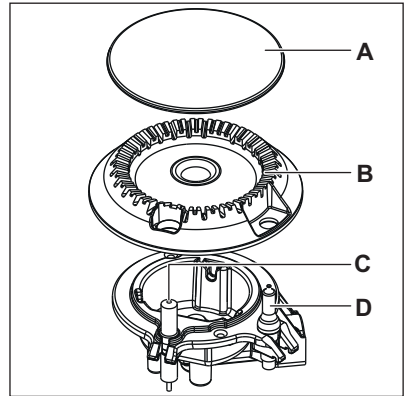

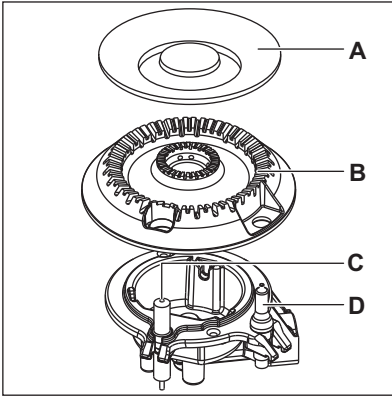

- A. Bek şapkası  
B. Bek başlığı  
C. Ateşleme ucu  
D. Gaz kesme emniyet çubuğu

## 5.2 Bekin ateşlenmesi



Beki mutlaka pişirme kabını yerleştirmeden önce yakın.



### UYARI!

Mutfakta açık ateş kullanırken çok dikkatli olun. Üretici, ateşin yanlış kullanılması halinde hiçbir sorumluluk kabul etmez.

1. Gaz kontrol düğmesini bastırırken en yüksek gaz ayarına gelene kadar saat yönünün tersine doğru çevirin (9).
2. Gaz kontrol düğmesini 10 saniye ya da daha kısa süreyle basılı tutun. Bu, gaz kesme emniyetinin ısınmasını sağlayacaktır. Eğer ısınmazsa, gaz çıkışı kesilir.
3. Ateşi sürekli yanmasını istediğiniz seviyede ayarlayın.



Birkaç denemeden sonra bek yanmazsa, başlığının ve kapağının doğru pozisyonunda olup olmadığını kontrol edin.



### UYARI!

Kontrol düğmesini 15 saniyeden daha uzun süre basılı tutmayın. Eğer bek 15 saniye geçmesine rağmen yanmazsa, kontrol düğmesini bırakın, düğmeyi "off" (kapalı) konumuna getirin ve beki tekrar yakmaya çalışmadan önce en az 1 dakika bekleyin.



### DİKKAT!

Elektrikler kesildiğinde beki, entegre ateşleme sistemi olmadan da, yakabilirsiniz; böyle bir durumda alevi beke yaklaştırdıktan sonra kontrol düğmesini saat yönünün tersi yönde sonuna kadar çevirdikten sonra bastırın ve basılı tutun. Gaz kontrol düğmesini 10 saniye veya daha kısa süre basılı tutarak gaz kesme emniyetinin ısınmasını sağlayın.



Bek kontrolünüz dışında sönerse, kontrol düğmesini off (kapalı) konumuna getirin ve beki tekrar yakmaya çalışmadan önce en az 1 dakika bekleyin.



Montaj veya bir elektrik kesintisinden sonra elektriği açtığınızda, çakmak otomatik olarak devreye girer. Bu, normal bir durumdur.



Ocak StepPower ile donatılmıştır. Bu fonksiyon, gücü 1 ile 9 arasında daha hassas bir şekilde ayarlayabilmenizi sağlar.

## 5.3 Ocak bekini kapama

Alevi söndürmek için, düğmeyi ● konumuna getirin.



### UYARI!

Pişirme kaplarını ocak bekinden almadan önce, mutlaka alevi kısın veya tamamen söndürün.

## 6. İPUÇLARI VE YARARLI BİLGİLER

### ⚠ UYARI!

Güvenlik bölümlerine bakın.

### 6.1 Pişirme kabının çapı

### ⚠ DİKKAT!

Beklerin boyutuna uygun çaplarda pişirme kapları kullanın.

Bek	Pişirme kabının çapı (mm)
Çok Başlı	180 - 260
Yarı hızlı	120 - 220
Yedek	80 - 180

### 6.2 Önerilen tarifler

Yiyecek kategorileri	Tarifler	Bek tipi	Güç seviyesi
Soslar - Süsleme	Beşamel	Yedek	2-4
	Domates sosu	Yarı hızlı	1-5
Makarna - Pirinç - diğer Tahıllar	Mantar pirinç	Çok Başlı	1-5
	Kuskus	Hızlı	1-6
	Ravioli	Yedek	6-9
Çorba - Bakliyat	Sebzeye çorbası	Yarı hızlı	2-7
	Mantarlar ve patates çorbası	Yarı hızlı	1-5
	Balık çorbası	Çok Başlı	1-4
Et	Siğir eti köftesi	Çok Başlı	1-6
	Domuz rosto fileto	Çok Başlı	4-9
	Siğir eti burger graten	Yedek	1-5
Balık	Bezelyeli sepya	Çok Başlı	1-5
	Fırında kızartılmış ton balığı bifteği	Hızlı	5-8
Yumurtalı yemekler	Omlet	Çok Başlı	1-5
Sebzeler	Çeşnili mantar	Yarı hızlı	2-6
	Sebzeli Caponata	Çok Başlı	4-8
	Tereyağlı dondurulmuş ıspanak	Hızlı	1-4
Kızartılmış yemekler	Patates kızartması	Çok Başlı	5-9
	Donut'lar	Çok Başlı	3-7
Tavada pişirilmiş atıştırmalıklar	Kavrulmuş fındık	Yarı hızlı	2-5
	Ktır ekmeç	Çok Başlı	2-7
	Krepler	Yarı hızlı	3-9

Yiyecek kategorileri	Tarifler	Bek tipi	Güç seviyesi
Tatlılar	Karamel	Yedek	1-5
	Muhallebi	Yedek	1-5
	Panna cotta	Yedek	1-5



Tüm tarifler yaklaşık 4 porsiyondur.



Pişirme tablosunda önerilen ayarlar yalnızca fikir vermek içindir ve yiyeceklerin çılgılığına, ağırlığına ve miktarına ve aynı zamanda kullanılan gazın türüne ve yemeğin hazırlanmasında kullanılan pişirme kabı malzemesine bağlı olarak ayarlanmalıdır.



İdeal hassas bir pişirme için yedek beki kullanın.

## 7. BAKIM VE TEMİZLİK

### ⚠ UYARI!

Güvenlik bölümlerine bakın.

### 7.1 Genel bilgiler

- Her kullanımdan sonra ocağı temizleyin.
- Daima temiz tabanlı pişirme kapları kullanın.
- Yüzey üzerinde bulunan çizikler ve koyu lekeler, ocağın çalışmasını etkilemez.
- Ocak yüzeyi için uygun bir temizleyici kullanın.

### ⚠ UYARI!

Cam yüzeyi veya bek kenarlarını ve eğer varsa çerçeve bölümünü temizlemek için bıçak, kazıyıcı ve benzeri aletler kullanmayın.

- Paslanmaz çelik parçaları su ile iyice yıkayın ve yumuşak bir bezle kurulayın.

### 7.2 Ocak ızgaraları



Ocak ızgaraları bulaşık makinesinde yıkanmaya uygun değildir. Elde yıkanmaları gereklidir.

1. Ocağı kolayca temizlemek için ocak ızgaralarını yerinden alın.



Ocak ızgaralarını yerleştirirken ocak yüzeyinin zarar görmemesi için çok dikkatli hareket edin.

2. Emaye kaplamada bazen pürüzlü kenarlar olabilmektedir, bu nedenle ocak ızgaralarını elle yıkarken ve kurularken dikkatli olun. Zorlu kirleri, gerekirse, temizleme macunu ile çıkarın.
3. Ocak ızgaralarını temizledikten sonra yerlerine doğru oturduğundan emin olun.
4. Bekin düzgün bir şekilde çalışması için, ocak ızgarası kollarının bekin ortasına hizalı bir şekilde dikkat edin.

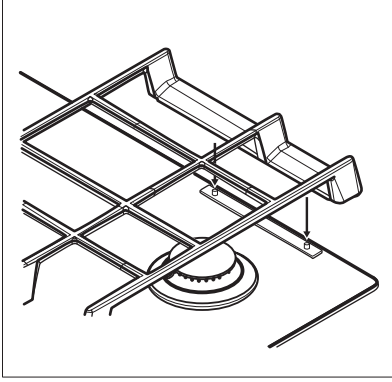

### 7.3 Ocak ızgaralarının çıkarılması

Tencere desteklerini doğru pozisyonda tutmak için bu destekler ocağın arka tarafında bulunan metal pimlere takılmalıdır. Daha kolay temizlenmeleri için ızgaralar ocaktan çıkarılabilir. Izgaraları, şekilde gösterildiği gibi yatay pozisyonda kaldırın.



Metal pimler zorlanacağından, tencere desteklerini eğik bir açı ile kaldırmaya çalışmayın. Bu durum, pimlere zarar verebilir ve kırılmalarına neden olabilir.

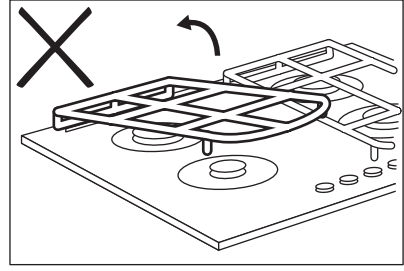
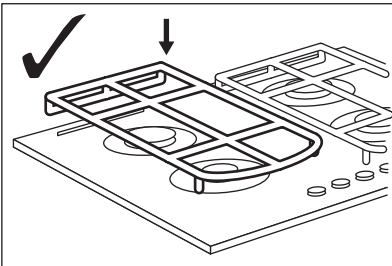
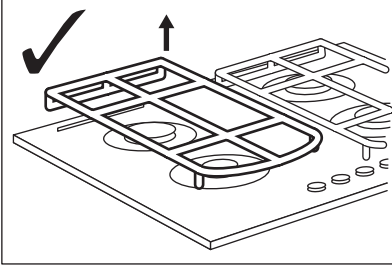

Tencere desteklerinin şekli ve bek adedi cihaz modeline göre değişiklik gösterebilir.

### 7.4 Ocağın temizliği

- **Şunları bekletmeden temizleyin:** erimiş plastik, plastik folyo, tuz, şeker ve şekerli yiyecekler; aksi halde kir ocaklara zarar verebilir. Yanmamak için dikkatli olun.
- **Ocak yeterince soğuduktan sonra şunları temizleyin:** kireç halkaları, su halkaları, yağ lekeleri, parlak metalik renk atmaları. Ocağı nemli bir bezle ve aşındırıcı olmayan deterjanla temizleyin. Temizlik sonrasında, ocağı yumuşak bir bezle kurulaşın.
- Emaye kısımları, kapak ve alev başlığını temizlerken ılık sabunlu su ile yıkayın ve yerlerine takmadan önce iyice kurutun.

### 7.5 Ateşleme ucunun temizlenmesi

Bu özellik için metal elektrotlu bir seramik ateşleme ucu kullanılır. Ateşlemede zorluk yaşamamak için bu parçaları çok temiz tutun ve ocak beki alev başlığı deliklerinin tıkalı olup olmadığını kontrol edin.

### 7.6 Periyodik bakım

Gaz besleme borusunu ve basınç ayarlayıcısını (eğer varsa) durumunu Yetkili Servisinize kontrol ettirin.

## 8. SORUN GİDERME

### UYARI!

Güvenlik bölümlerine bakın.

### 8.1 Servisi aramadan önce...

Problem	Muhtemel neden	Çözüm
Çakmak, düğme doğru konuma getirildiği halde çalışmıyor.	Ocak, elektrik beslemesine bağlanmamıştır ya da elektrik bağlantısı doğru şekilde yapılmamıştır.	Ocağın elektrik beslemesine doğru bir şekilde bağlı olup olmadığını kontrol edin.
	Sigorta atmıştır.	Arızaya, sigortanın neden olup olmadığını kontrol edin. Sigortanın tekrar tekrar atması halinde, kalifiye bir elektrikçiye danışın.
	Brülör ve başlığı yanlış yerleştirilmiştir.	Brülör ve başlığını doğru şekilde yerleştirin.
Ateşlendikten hemen sonra alev sönmüyor.	Gaz kesme emniyeti algılayıcısı yeterince ısınmamıştır.	Ateşi yaktıktan sonra, düğmeyi 10 saniyeyi aşmayacak bir süre boyunca basılı tutun.
Alev halkası düzgün yerleştirilmemiştir.	Brülör başlığı, yiyecek artıkları ile tıkanmış olabilir.	Enjektörün tıkalı olmamasına ve ocak beki alev başlığında yemek kalıntıları olmamasına dikkat edin.

### 8.2 Eğer bir çözüm bulamadıysanız...

Soruna kendiniz bir çözüm bulamadığınız takdirde, satıcınıza veya bir Yetkili Servis Merkezine başvurun. Bilgi etiketindeki verileri verin. Ocağı doğru çalıştırdığınızdan emin olun. Doğru çalıştırmadığınız takdirde servis teknisyeni veya satıcı tarafından yapılacak

servis işlemi, garanti süresi içinde dahi olsa ücretlendirilecektir. Garanti süresi ve Yetkili Servis Merkezleri ile ilgili bilgiler garanti kitapçığındadır.

### 8.3 Aksesuar çantasıyla birlikte verilen etiketler

Yapışkan etiketleri aşağıda gösterildiği gibi yapıştırın:

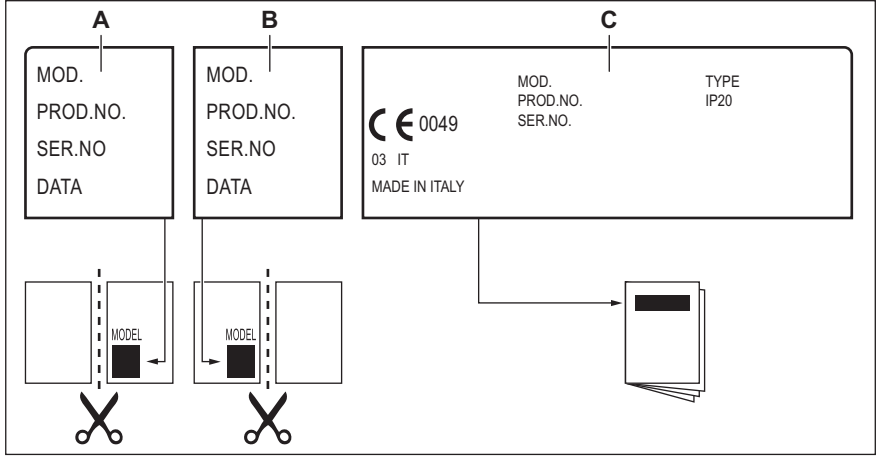

- A. Garanti Kartına yapıştırın ve bu kısmı gönderin (varsa).  
B. Garanti Kartına yapıştırın ve bu kısmı saklayın (varsa).

- C. Kullanma kılavuzuna yapıştırın.

## 9. TEKNİK VERİLER

### 9.1 Ocak boyutları

Genişlik	590 mm
Derinlik	520 mm

### 9.2 Ayar vidası çapı

BEK	Ø AYAR VİDASI 1/100 mm
Çok Başlı	57
Yarı hızlı	35
Yardımcı	28

### 9.3 Diğer teknik veriler

TOPLAM GÜÇ:	Orijinal gaz:	G20 (2H) 20 mbar G20Y20 (2HY20) 20 mbar	8,9 kW 8,2 kW
	Gaz değişimi:	G30/G31 (3B/P) 30/30 mbar	607 g/sa
Elektrik kaynağı:	220-240 V ~ 50-60 Hz		
Cihaz kategorisi:	II2HY203B/P		
Gaz bağlantısı:	G 1/2"		
Cihaz sınıfı:	3		

### 9.4 G20 20 mbar DOĞAL GAZ için gaz bekleri

BEK	NORMAL GÜÇ kW	MINİMUM GÜÇ kW	ENJEKTÖR İŞARETİ
Çok Başlı	3,9	1,4	146
Yarı hızlı	2,0	0,6	96x
Yardımcı	1,0	0,33	70

### 9.5 G20Y20 20 DOĞAL GAZ için gaz bekleri mbar

BEK	NORMAL GÜÇ kW	MINİMUM GÜÇ kW	ENJEKTÖR İŞARETİ
Çok Başlı	3,7	1,4	146
Yarı hızlı	1,75	0,6	92
Yardımcı	1,0	0,33	70

### 9.6 G30/G31 30/30 mbar LPG için gaz bekleri

BEK	NORMAL GÜÇ kW	MINİMUM GÜÇ kW	ENJEKTÖR İŞARETİ	NOMİNAL GAZ AKIŞI g/sa.
Çok Başlı	3,55	1,4	095	258
Yarı hızlı	1,9	0,6	71	138
Yardımcı	1,0	0,33	50	73

## 10. ENERJİ VERİMLİLİĞİ

### 10.1 AB Ecodesign yönetmeliğine göre Ürün Bilgileri

Model tanımlaması	KGG64362K, KGG64362S, KGG64362W
Ocak tipi	Ankastre ocak
Gazlı ocak beki sayısı	4

Gazlı ocak beki başına enerji verimliliği (EE gas burner)	Sol arka - Yarı hızlı	%54.8
	Sağ arka - Yarı hızlı	%54.8
	Sağ ön - Yedek	geçerli değil
	Sol ön - Çok Başlı	%57.2
Gazlı ocak enerji verimliliği (EE gas hob)		%55.6

EN 30-2-1: Ev tipi gazlı pişirme cihazları - Bölüm 2-1 : Akıllı enerji kullanımı - Genel

## 10.2 Enerji tasarrufu

- Kullanmadan önce beklerin ve tencere desteklerinin doğru şekilde monte edildiğinden emin olun.
- Beklerin boyutuna uygun çaplarda pişirme kapları kullanın.
- Tencereyi bekin merkezine yerleştirin.
- Su ısıttığınızda sadece ihtiyacınız olan miktarı kullanın.

- Mümkünse kapakları pişirme kaplarının üzerine koyun.
- Sıvı kaynamaya başladığında, sıvıyı daha yavaş kaynatmak için alevi azaltın.
- Mümkünse düdüklü tencere kullanın. Kullanma kılavuzuna bakın.

## 10.3 Uygun düşük güç moduna ulaşmak için güç tüketimi ve maksimum süre ile ilgili Ürün Bilgileri

Kapalı modda güç tüketimi	0.3 W
Ekipmanın otomatik olarak uygun düşük güç moduna ulaşması için gereken maksimum süre	2 dk

## 11. TÜKETİCİNİN SEÇİMLİK HAKLARI

1. Malın ayıplı olduğunun anlaşılması durumunda tüketici;
  - a. Satılanı geri vermeye hazır olduğunu bildiren sözleşmeden dönme,
  - b. Satılanı alıyoyup ayıp oranında satış bedelinden indirim isteme,
  - c. Aşırı bir masraf gerektirdiği takdirde, bütün masrafları satıcıya ait olmak üzere satılanın ücretsiz onarılmasını isteme,
  - d. İmkân varsa, satılanın ayıpsız bir misli ile değiştirilmesini isteme, seçimlik haklarından birini kullanabilir. Satıcı, tüketicinin tercih ettiği bu talebi yerine getirmekle yükümlüdür.
2. Ücretsiz onarım veya malın ayıpsız misli ile değiştirilmesi hakları üretici veya ithalatçıya karşı da kullanılabilir. Bu fıkradaki hakların yerine getirilmesi konusunda satıcı, üretici ve ithalatçı

- müteselsilen sorumludur. Üretici veya ithalatçı, malın kendisi tarafından piyasaya sürülmesinden sonra ayıbın doğduğunu ispat ettiği takdirde sorumlu tutulmaz.
3. Ücretsiz onarım veya malın ayıpsız misli ile değiştirilmesinin satıcı için orantısız güçlükleri beraberinde getirecek olması hâlinde tüketici, sözleşmeden dönme veya ayıp oranında bedelden indirim haklarından birini kullanabilir. Orantısızlığın tayininde malın ayıpsız değeri, ayıbın önemi ve diğer seçimlik haklara başvurma tüketicinin açısından sorun teşkil edip etmeyeceği gibi hususlar dikkate alınır.
  4. Ücretsiz onarım veya malın ayıpsız misli ile değiştirilmesi haklarından birinin seçilmesi durumunda bu talebin satıcıya, üreticiye veya ithalatçıya

yöneltmesinden itibaren azami otuz iş günü, konut ve tatil amaçlı taşınmazlarda ise altmış iş günü içinde yerine getirilmesi zorunludur. Ancak, bu Kanunun 58 inci maddesi uyarınca çıkarılan yönetmelik eki listede yer alan mallara ilişkin, tüketicinin ücretsiz onarım talebi, yönetmelikte belirlenen azami tamir süresi içinde yerine getirilir. Aksi hâlde tüketici diğer seçimlik haklarını kullanmakta serbesttir.

5. Tüketicinin sözleşmeden dönme veya ayıp oranında bedelden indirim hakkını seçtiği durumlarda, ödemiş olduğu bedelin tümü veya bedelden yapılan indirim tutarı derhâl tüketiciye iade edilir.
6. Seçimlik hakların kullanılması nedeniyle ortaya çıkan tüm masraflar, tüketicinin seçtiği hakkı yerine getiren tarafça karşılanır. Tüketici bu seçimlik haklarından biri ile birlikte 11/1/2011 tarihli ve 6098 sayılı Türk Borçlar Kanunu hükümleri uyarınca tazminat da talep edebilir.

**Tüketici, garantiden doğan haklarının kullanılması ile ilgili olarak çıkabilecek uyuşmazlıklarda yerleşim yerinin bulunduğu veya tüketici işleminin yapıldığı yerdeki Tüketici Hakem Heyetine veya Tüketici Mahkemesine başvurabilir.**

**Üretici / İhracatçı :**

ELECTROLUX APPLIANCES AB

BUSINESS SECTOR EMA-EMEA (SEE)  
ST GÖRANSGATAN 143  
SE-105 45 STOCKHOLM  
SWEDEN

TEL: +46 (8) 738 60 00

FAX: +46 (8) 738 63 35

www.electrolux.com

**İthalatçı: Electrolux Day. Tük. Mam. San. Tic. A.Ş.**

Adres: İnci Çıkmaızı No:3 İnci Ofis Zemin Kat

Daire:6 Altunizade 34662

Üsküdar, İstanbul-Türkiye

Müşteri Hizmetleri : 0 850 2503589

musteri\_hizmetleri@electrolux.com

WEB: www.electrolux.com.tr

**Kullanım Ömrü Bilgisi :**

Kullanım ömrü küçük ev aletlerinde 7 yıl, diğer beyaz eşya ürünlerinde ise 10 yıldır. Kullanım ömrü, üretici ve/veya ithalatçı firmanın cihazınızla ilgili yedek parça temini ve bakım süresini ifade eder.

**AEEE Yönetmeliğine Uygundur.**

## 12. DİKKATE ALINMASI GEREKEN ÇEVRESEL FAKTÖRLER

Üzerinde sembolü bulunan malzemeleri geri dönüşüme gönderin . Ambalajı geri dönüştürmek için ilgili kaplara koyun. Elektrikli ve elektronik cihazların atıklarını geri dönüştürerek çevreyi ve insan sağlığını korumaya yardımcı olun. Üstü çizili tekerlekli

çöp kutusu sembolü  evsel atıklarla atmayın. Ürünü bulduğunuz bölgedeki geri dönüşüm tesisine götürün veya belediye yetkilileriyle iletişime geçin.







**electrolux.com**

867388326-B-102026



**CE**