



**LOX8P87WZ**

EL Οδηγίες Χρήσης | Φούρνος

3

TR Kullanma Kılavuzu | Fırın

27



# ΕΓΚΑΤΑΣΤΑΣΗ / KURULUM



# Καλωσορίσατε στην Electrolux! Ευχαριστούμε που επιλέξατε τη συσκευή μας.



Βρείτε υποδείξεις χρήσης, φυλλάδια, συμβουλές για την επίλυση προβλημάτων, πληροφορίες σέρβις και επισκευής:  
[www.electrolux.com/support](http://www.electrolux.com/support)

Υπόκειται σε αλλαγές χωρίς προειδοποίηση.

## ΠΕΡΙΕΧΟΜΕΝΑ

1. ΠΛΗΡΟΦΟΡΙΕΣ ΓΙΑ ΤΗΝ ΑΣΦΑΛΕΙΑ.....	3
2. ΟΔΗΓΙΕΣ ΑΣΦΑΛΕΙΑΣ.....	6
3. ΠΕΡΙΓΡΑΦΗ ΠΡΟΪΟΝΤΟΣ.....	9
4. ΠΙΝΑΚΑΣ ΕΛΕΓΧΟΥ.....	9
5. ΠΡΙΝ ΑΠΟ ΤΗΝ ΠΡΩΤΗ ΧΡΗΣΗ.....	10
6. ΚΑΘΗΜΕΡΙΝΗ ΧΡΗΣΗ.....	11
7. ΠΡΟΣΘΕΤΕΣ ΛΕΙΤΟΥΡΓΙΕΣ.....	14
8. ΛΕΙΤΟΥΡΓΙΕΣ ΡΟΛΟΓΙΟΥ.....	15
9. ΧΡΗΣΗ ΤΩΝ ΑΞΕΣΟΥΑΡ.....	17
10. ΥΠΟΔΕΙΞΕΙΣ ΚΑΙ ΣΥΜΒΟΥΛΕΣ.....	18
11. ΦΡΟΝΤΙΔΑ ΚΑΙ ΚΑΘΑΡΙΣΜΑ.....	20
12. ΑΝΤΙΜΕΤΩΠΙΣΗ ΠΡΟΒΛΗΜΑΤΩΝ.....	23
13. ΤΕΧΝΙΚΑ ΣΤΟΙΧΕΙΑ.....	25
14. ΕΝΕΡΓΕΙΑΚΗ ΑΠΟΔΟΣΗ.....	25
15. ΠΕΡΙΒΑΛΛΟΝΤΙΚΑ ΘΕΜΑΤΑ.....	26

## 1. ⚠ ΠΛΗΡΟΦΟΡΪΕΣ ΓΙΑ ΤΗΝ ΑΣΦΑΛΕΙΑ

Πριν από την εγκατάσταση και τη χρήση της συσκευής, διαβάστε προσεκτικά τις παρεχόμενες οδηγίες. Ο κατασκευαστής δεν είναι υπεύθυνος για τυχόν τραυματισμούς ή ζημιές που είναι αποτέλεσμα λανθασμένης εγκατάστασης ή χρήσης. Να φυλάσσετε πάντα αυτές τις οδηγίες σε ένα ασφαλές μέρος με εύκολη πρόσβαση για μελλοντική αναφορά.

### 1.1 Ασφάλεια παιδιών και ευπαθών ατόμων

- Η συσκευή αυτή μπορεί να χρησιμοποιηθεί από παιδιά ηλικίας 8 ετών και άνω και από άτομα με μειωμένες σωματικές, αισθητηριακές ή πνευματικές δυνατότητες ή έλλειψη εμπειρίας και γνώσης, εάν επιβλέπονται ή έχουν λάβει οδηγίες σχετικά με τη χρήση της συσκευής με ασφαλή τρόπο και κατανοούν τους κινδύνους που ενέχονται. Παιδιά

ηλικίας μικρότερης των 8 ετών και άτομα με εκτενείς και περίπλοκες αναπηρίες πρέπει να παραμένουν μακριά από τη συσκευή, εκτός εάν επιβλέπονται συνεχώς.

- Τα παιδιά πρέπει να επιβλέπονται ώστε να διασφαλίζεται ότι δεν παίζουν με τη συσκευή και τις κινητές συσκευές με την εφαρμογή.
- Φυλάσσετε όλα τα υλικά συσκευασίας μακριά από τα παιδιά και απορρίψτε τα κατάλληλα.
- ΠΡΟΕΙΔΟΠΟΙΗΣΗ: Η συσκευή και τα προσβάσιμα μέρη της θερμαίνονται κατά τη χρήση. Κρατάτε τα παιδιά και τα κατοικίδια ζώα μακριά από τη συσκευή όταν την χρησιμοποιείτε και όταν ψύχεται.
- Εάν η συσκευή διαθέτει διάταξη ασφαλείας για παιδιά, θα πρέπει να είναι ενεργοποιημένη.
- Τα παιδιά δεν πρέπει να εκτελούν τον καθαρισμό και τη συντήρηση που εκτελεί ο χρήστης στη συσκευή χωρίς επίβλεψη.

## 1.2 Γενικές πληροφορίες για την ασφάλεια

- Αυτή η συσκευή προορίζεται μόνο για μαγειρική χρήση.
- Η συσκευή αυτή έχει σχεδιαστεί μόνο για οικιακή χρήση σε εσωτερικό χώρο.
- Η συσκευή μπορεί να χρησιμοποιείται σε γραφεία, δωμάτια ξενοδοχείων, καταλύματα τύπου bed & breakfast, αγροτουριστικά καταλύματα και άλλα παρόμοια καταλύματα, εφόσον η χρήση δεν υπερβαίνει τα συνήθη επίπεδα οικιακής χρήσης.
- Η εγκατάσταση αυτής της συσκευής και η αντικατάσταση του καλωδίου πρέπει να εκτελείται μόνο από κατάλληλα καταρτισμένο άτομο.
- Μην χρησιμοποιείτε τη συσκευή πριν την εγκαταστήσετε στην ενσωματωμένη δομή.
- Πριν από οποιαδήποτε εργασία συντήρησης, αποσυνδέετε τη συσκευή από την πρίζα.
- Εάν το καλώδιο τροφοδοσίας έχει υποστεί φθορές, θα πρέπει να αντικατασταθεί από τον κατασκευαστή, το

Εξουσιοδοτημένο Κέντρο Σέρβις ή ένα κατάλληλα καταρτισμένο άτομο, ώστε να αποφευχθεί τυχόν κίνδυνος από το ηλεκτρικό ρεύμα.

- ΠΡΟΕΙΔΟΠΟΙΗΣΗ: Βεβαιωθείτε ότι η συσκευή είναι απενεργοποιημένη προτού αντικαταστήσετε τον λαμπτήρα για την αποφυγή πιθανότητας ηλεκτροπληξίας.
- ΠΡΟΕΙΔΟΠΟΙΗΣΗ: Η συσκευή και τα προσβάσιμα μέρη της θερμαίνονται κατά τη χρήση. Πρέπει να προσέχετε ώστε να μην αγγίζετε τις αντιστάσεις ή την επιφάνεια του εσωτερικού της συσκευής.
- Χρησιμοποιείτε πάντα γάντια φούρνου όταν αφαιρείτε ή βάζετε εξαρτήματα ή σκεύη.
- Χρησιμοποιείτε μόνο τον αισθητήρα φαγητού (αισθητήρα θερμοκρασίας πυρήνα) που συνιστάται για αυτήν τη συσκευή.
- Για να αφαιρέσετε τα στηρίγματα σαρώων, τραβήξτε πρώτα το μπροστινό τμήμα του στηρίγματος σαρώων και, στη συνέχεια, το πίσω τμήμα για να το αποσπάσετε από τα πλαϊνά τοιχώματα. Τοποθετήστε τα στηρίγματα σαρώων, ακολουθώντας την παραπάνω διαδικασία με την αντίστροφη σειρά.
- Μη χρησιμοποιείτε ατμοκαθαριστή για τον καθαρισμό της συσκευής.
- Μη χρησιμοποιείτε ισχυρά λειαντικά καθαριστικά ή αιχμηρές μεταλλικές ξύστρες για να καθαρίσετε τη γυάλινη πόρτα, καθότι μπορεί να χαράξουν την επιφάνεια και αυτό μπορεί να προκαλέσει θραύση του γυαλιού.
- Πριν από τον πυρολυτικό καθαρισμό, αφαιρέστε όλα τα εξαρτήματα και τις υπερβολικές επικαθίσεις/πιτσιλιές από το εσωτερικό της συσκευής.

## 2. ΟΔΗΓΙΕΣ ΑΣΦΑΛΕΙΑΣ

### 2.1 Εγκατάσταση



#### ΠΡΟΕΙΔΟΠΟΙΗΣΗ!

Μόνο ένα εξειδικευμένο άτομο πρέπει να εγκαταστήσει αυτήν τη συσκευή.

- Αφαιρέστε όλα τα υλικά της συσκευασίας.
- Εάν η συσκευή έχει υποστεί ζημιά, μην προβείτε σε εγκατάσταση ή χρήση της.
- Ακολουθήστε τις οδηγίες εγκατάστασης που διατίθενται στον ιστότοπό μας.
- Πάντα να προσέχετε όταν μετακινείτε τη συσκευή καθώς είναι βαριά. Να χρησιμοποιείτε πάντα γάντια ασφαλείας και κλειστά παπούτσια.
- Μην τραβάτε τη συσκευή από τη λαβή.
- Τοποθετήστε τη συσκευή σε κατάλληλο και ασφαλές μέρος που πληροί τις απαιτήσεις εγκατάστασης.
- Τηρείτε την ελάχιστη απόσταση από άλλες συσκευές και μονάδες.
- Πριν από την εγκατάσταση της συσκευής, βεβαιωθείτε ότι είναι οριζοντιωμένη και ότι η πόρτα ανοίγει χωρίς κανένα εμπόδιο.
- Η συσκευή είναι εξοπλισμένη με ηλεκτρικό σύστημα ψύξης. Πρέπει να λειτουργεί με την ηλεκτρική παροχή.

### 2.2 Ηλεκτρική σύνδεση



#### ΠΡΟΕΙΔΟΠΟΙΗΣΗ!

Κίνδυνος πυρκαγιάς και ηλεκτροπληξίας.

- Όλες οι ηλεκτρικές συνδέσεις πρέπει να έχουν πραγματοποιηθεί από επαγγελματία ηλεκτρολόγο.
- Η συσκευή πρέπει να είναι γειωμένη.
- Βεβαιωθείτε ότι οι παράμετροι στην πινακίδα είναι συμβατές με τις ηλεκτρικές ονομασίες του τροφοδοτικού.
- Χρησιμοποιείτε πάντα μια σωστά εγκατεστημένη αντικραδασμική πρίζα.
- Μην χρησιμοποιείτε προσαρμογείς πολλαπλών βυσμάτων και καλώδια επέκτασης.
- Προσέχετε να μην προκληθεί ζημιά στο βύσμα τροφοδοσίας ή στο καλώδιο τροφοδοσίας. Σε περίπτωση που πρέπει να αντικατασταθεί το καλώδιο τροφοδοσίας, η αντικατάσταση πρέπει να

γίνει από το εξουσιοδοτημένο κέντρο σέρβις μας.

- Μην αφήνετε τα καλώδια τροφοδοσίας να αγγίζουν ή να πλησιάζουν την πόρτα της συσκευής ή την εσοχή κάτω από αυτήν, ειδικά όταν η συσκευή λειτουργεί ή η πόρτα είναι ζεστή.
- Η προστασία από ηλεκτροπληξία των υπό τάση και μονωμένων εξαρτημάτων πρέπει να στερεώνεται με τέτοιο τρόπο ώστε να μην είναι δυνατή η αφαίρεσή της χωρίς εργαλεία.
- Συνδέστε το φως τροφοδοσίας στην πρίζα μόνο αφού ολοκληρωθεί η διαδικασία εγκατάστασης. Βεβαιωθείτε ότι υπάρχει πρόσβαση στο βύσμα δικτύου μετά την εγκατάσταση.
- Εάν η πρίζα είναι χαλαρή, μην συνδέετε το φως.
- Μην αποσυνδέετε τη συσκευή τραβώντας το καλώδιο τροφοδοσίας. Τραβάτε πάντα από το φως τροφοδοσίας.
- Χρησιμοποιείτε μόνο σωστές μονωτικές διατάξεις: ασφαλειοδιακόπτες, ασφάλειες (βιδωτές ασφάλειες αφαιρούμενες από την υποδοχή), διακόπτες διαφυγής ρεύματος και ρελέ.
- Η ηλεκτρική εγκατάσταση πρέπει να διαθέτει μια συσκευή απομόνωσης που σας επιτρέπει να αποσυνδέσετε τη συσκευή από το δίκτυο σε όλους τους πόλους. Η συσκευή απομόνωσης πρέπει να έχει πλάτος ανοίγματος επαφής τουλάχιστον 3 mm.
- Κλείστε καλά την πόρτα της συσκευής πριν συνδέσετε το φως τροφοδοσίας στην πρίζα.
- Αυτή η συσκευή παρέχεται με φως και καλώδιο τροφοδοσίας.

#### Κατάλληλοι τύποι καλωδίου για εγκατάσταση ή αντικατάσταση για την Ευρώπη:

H07 RN-F, H05 RN-F, H05 RRF, H05 VV-F, H05 V2V2-F (T90), H05 BB-F, H05Z1Z1-F

Για το τμήμα του καλωδίου ανατρέξτε στη συνολική ισχύ της πινακίδας. Μπορείτε επίσης να ανατρέξετε στον πίνακα:

Συνολική ισχύς (W)	Τμήμα καλωδίου (mm <sup>2</sup> )
μέγιστο 1380	3x0.75
μέγιστο 2300	3x1
μέγιστο 3680	3x1.5

Το καλώδιο γείωσης (πράσινο / κίτρινο καλώδιο) πρέπει να είναι κατά 2 cm μακρύτερο από το καφέ καλώδιο φάσης και το μπλε ουδέτερο καλώδιο.

## 2.3 Χρήση

### ΠΡΟΕΙΔΟΠΟΙΗΣΗ!

Κίνδυνος τραυματισμού, εγκαυμάτων και ηλεκτροπληξίας ή έκρηξης.

- Μην αλλάζετε τις προδιαγραφές αυτής της συσκευής.
- Φροντίστε τα ανοίγματα αερισμού να είναι ελεύθερα από εμπόδια.
- Μην αφήνετε τη συσκευή χωρίς επιτήρηση κατά τη λειτουργία.
- Απενεργοποιήστε τη συσκευή μετά από κάθε χρήση.
- Προσέχετε όταν ανοίγετε την πόρτα της συσκευής με τη συσκευή σε λειτουργία. Μπορεί να απελευθερωθεί θερμός αέρας.
- Μην λειτουργείτε τη συσκευή με βρεγμένα χέρια ή όταν έρχεται σε επαφή με το νερό.
- Μην ασκείτε πίεση στην ανοιχτή πόρτα.
- Μη χρησιμοποιείτε τη συσκευή ως επιφάνεια εργασίας ή ως επιφάνεια αποθήκευσης αντικειμένων.
- Ανοίξτε την πόρτα της συσκευής προσεκτικά. Η χρήση συστατικών με αλκοόλη μπορεί να δημιουργήσει ένα μείγμα αλκοόλης με αέρα.
- Μην αφήνετε σπίθες ή γυμνές φλόγες να έρθουν σε επαφή με τη συσκευή όταν ανοίγετε την πόρτα.
- Χρησιμοποιείτε γυαλιά και βάζα εγκεκριμένα για συντήρηση.
- Μην τοποθετείτε εύφλεκτα προϊόντα ή στοιχεία που είναι διαβρεγμένα με εύφλεκτα προϊόντα μέσα, κοντά ή πάνω στη συσκευή.
- Μη μοιράζετε τον κωδικό πρόσβασης Wi-Fi με άλλους.

### ΠΡΟΕΙΔΟΠΟΙΗΣΗ!

Κίνδυνος πρόκλησης ζημιάς στη συσκευή.

- Για την αποφυγή βλάβης ή αποχρωματισμού στο σμάλτο:
  - μην τοποθετείτε σκεύη ή άλλα αντικείμενα απευθείας σε επαφή με το κάτω μέρος της κοιλότητας της συσκευής.
  - μην τοποθετείτε αλουμινόχαρτο απευθείας σε επαφή με το κάτω μέρος του εσωτερικού της συσκευής.
  - μην τοποθετείτε νερό απευθείας μέσα στη ζεστή συσκευή.
  - μην διατηρείτε υγρά πιάτα και τρόφιμα στη συσκευή αφού τελειώσετε το μαγείρεμα.
  - προσέχετε όταν αφαιρείτε ή τοποθετείτε τα αξεσουάρ.
- Ο αποχρωματισμός της εμαγιέ επιφάνειας ή της επιφάνειας από ανοξείδωτο ασάλι δεν επηρεάζει την απόδοση της συσκευής.
- Χρησιμοποιήστε ένα βαθύ ταψί για υγρά κέικ. Οι χυμοί φρούτων προκαλούν λεκέδες που μπορεί να είναι μόνιμοι.
- Χρησιμοποιείτε μόνο αξεσουάρ που παραδίδονται με αυτήν τη συσκευή ή συνιστώνται από τον κατασκευαστή.
- Να μαγειρεύετε πάντα με την πόρτα της συσκευής κλειστή.
- Αν η συσκευή έχει εγκατασταθεί πίσω από ένα πλαίσιο επίπλου (π.χ. μια πόρτα) φροντίστε η πόρτα να μην είναι ποτέ κλειστή όσο η συσκευή βρίσκεται σε λειτουργία. Μπορεί να συσσωρευτεί θερμότητα και υγρασία σε ένα κλειστό πλαίσιο επίπλου και να προκληθεί ζημιά στη συσκευή, την κατοικία ή το δάπεδο. Μην κλείνετε το πλαίσιο του επίπλου προτού η συσκευή κρυώσει μετά τη χρήση.

## 2.4 Φροντίδα και καθάρισμα

### ΠΡΟΕΙΔΟΠΟΙΗΣΗ!

Κίνδυνος τραυματισμού, φωτιάς, ή βλάβης στη συσκευή.

- Πριν από την εκτέλεση εργασίας συντήρησης, απενεργοποιήστε τη

συσκευή και αποσυνδέστε το φισ τροφοδοσίας από την πρίζα.

- Φροντίστε η συσκευή να είναι κρύα. Υπάρχει ο κίνδυνος να σπάσουν τα τζάμια.
- Αντικαταστήστε αμέσως τα τζάμια της πόρτας όταν καταστραφούν. Επικοινωνήστε με το Εξουσιοδοτημένο Κέντρο Σέρβις.
- Προσέχετε όταν αφαιρείτε την πόρτα από τη συσκευή, η πόρτα είναι βαριά.
- Καθαρίζετε τακτικά τη συσκευή για να αποτραπεί η φθορά του υλικού της επιφάνειας.
- Καθαρίστε τη συσκευή με υγρό μαλακό πανί. Χρησιμοποιείτε μόνο ουδέτερα απορρυπαντικά. Μη χρησιμοποιείτε λειαντικά προϊόντα, σφουγγαράκια που χαράσσουν, διαλύτες ή μεταλλικά αντικείμενα.
- Εάν χρησιμοποιείτε σπρέι καθαρισμού για φούρνους, ακολουθείτε τις οδηγίες ασφαλείας στη συσκευασία.

## 2.5 Πυρολυτικός καθαρισμός

### ΠΡΟΕΙΔΟΠΟΙΗΣΗ!

Κίνδυνος τραυματισμού / Πυρκαγιών / Χημικών εκπομπών (Αναθυμιάσεων) σε Πυρολυτική Λειτουργία.

- Πριν από την εκτέλεση του πυρολυτικού καθαρισμού και την αρχική προθέρμανση, αφαιρέστε από το εσωτερικό του φούρνου:
  - τυχόν υπολείμματα τροφών, χυμένες ποσότητες / αποθέσεις λαδιού ή λίπους.
  - τυχόν αφαιρούμενα αντικείμενα (συμπεριλαμβανομένων σαρωτών, πλευρικών σαρωτών κ.λπ., που παρέχονται με τη συσκευή), ειδικά τυχόν αντικολητικά μαγειρικά σκεύη, ταψιά, σκεύη κ.λπ.
- Διαβάστε προσεκτικά όλες τις οδηγίες που αφορούν τον πυρολυτικό καθαρισμό.
- Κρατήστε τα παιδιά μακριά από τη συσκευή ενώ βρίσκεται σε λειτουργία ο πυρολυτικός καθαρισμός. Η συσκευή θερμαίνεται πάρα πολύ και από τα μπροστινά ανοίγματα ψύξης απελευθερώνεται θερμός αέρας.
- Ο πυρολυτικός καθαρισμός είναι λειτουργία υψηλής θερμοκρασίας που μπορεί να απελευθερώσει αναθυμιάσεις από

υπολείμματα μαγειρέματος και υλικά κατασκευής. Γι' αυτό, οι καταναλωτές συνιστάται να κάνουν τα εξής:

- να εξασφαλίζουν καλό αερισμό κατά τη διάρκεια και μετά από κάθε πυρολυτικό καθαρισμό.
- παρέχουν καλό αερισμό κατά τη διάρκεια και μετά από την αρχική προθέρμανση.
- Μη χύνετε και μη βάζετε νερό στην πόρτα του φούρνου κατά τη διάρκεια και μετά από τον πυρολυτικό καθαρισμό, για την αποφυγή πρόκλησης ζημιάς στα τζάμια.
- Οι αναθυμιάσεις που απελευθερώνονται όπως περιγράφηκε από όλους τους πυρολυτικούς φούρνους / υπολείμματα μαγειρέματος, δεν είναι επιβλαβείς για τον άνθρωπο, συμπεριλαμβανομένων των παιδιών, ή των ατόμων με ιατρικές παθήσεις.
- Κρατήστε μικρά κατοικίδια μακριά από τη συσκευή κατά τη διάρκεια και ύστερα από τον πυρολυτικό καθαρισμό και την αρχική προθέρμανση. Τα μικρά κατοικίδια (ιδιαίτερα τα πουλιά και τα ερπετά) μπορεί να είναι πολύ ευαίσθητα στις μεταβολές της θερμοκρασίας και στις εκπεμπόμενες αναθυμιάσεις.
- Οι αντικολητικές επιφάνειες των σκευών, τηγανιών, ταψιών, μαχαιροπήρουνων, κ.λπ. μπορεί να καταστραφούν από τη λειτουργία πυρολυτικού καθαρισμού υψηλής θερμοκρασίας όλων των πυρολυτικών φούρνων, ενώ μπορεί να γίνουν επίσης πηγές επιβλαβών αναθυμιάσεων χαμηλού επιπέδου.

## 2.6 Εσωτερικός φωτισμός

### ΠΡΟΕΙΔΟΠΟΙΗΣΗ!

Κίνδυνος ηλεκτροπληξίας.

- Σχετικά με τους λαμπτήρες εντός αυτού του προϊόντος και τους ανταλλακτικούς λαμπτήρες που πωλούνται ξεχωριστά: Αυτοί οι λαμπτήρες προορίζονται ώστε να αντέχουν σε εξαιρετικά δύσκολες συνθήκες σε οικιακές συσκευές, όπως σε θερμοκρασίες, δονήσεις, υγρασία ή προορίζονται να σηματοδοτούν πληροφορίες σχετικά με τη λειτουργική κατάσταση της συσκευής. Δεν προορίζονται για χρήση σε άλλες

εφαρμογές και δεν είναι κατάλληλοι για τον φωτισμό οικιακών χώρων.

- Το προϊόν αυτό περιέχει φωτεινή πηγή της τάξης ενεργειακής απόδοσης G.
- Χρησιμοποιείτε μόνο λαμπτήρες με τις ίδιες προδιαγραφές.

## 2.7 Σέρβις

- Για την επισκευή της συσκευής, επικοινωνήστε με το Εξουσιοδοτημένο Κέντρο Σέρβις.
- Χρησιμοποιείτε μόνο γνήσια ανταλλακτικά.

## 2.8 Απόρριψη

### ⚠ ΠΡΟΕΙΔΟΠΟΙΗΣΗ!

Κίνδυνος τραυματισμού ή ασφυξίας.

- Επικοινωνήστε με τις δημοτικές αρχές της περιοχής σας για πληροφορίες σχετικά με τον τρόπο απόρριψης της συσκευής.
- Αποσυνδέστε τη συσκευή από την ηλεκτρική τροφοδοσία.
- Κόψτε το καλώδιο τροφοδοσίας κοντά στη συσκευή και απορρίψτε το.

## 3. ΠΕΡΙΓΡΑΦΗ ΠΡΟΪΟΝΤΟΣ

### 3.1 Γενική επισκόπηση

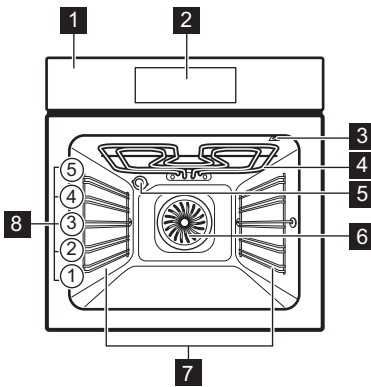

- 1 Πίνακας ελέγχου
- 2 Οθόνη
- 3 Υποδοχή αισθητήρα φαγητού
- 4 Εξάρτημα ζεστάματος
- 5 Λαμπτήρας
- 6 Ανεμιστήρας
- 7 Στήριξη σχάρας, αφαιρούμενη
- 8 Θέσεις σχάρας

## 4. ΠΙΝΑΚΑΣ ΕΛΕΓΧΟΥ

### 4.1 Επισκόπηση πίνακα χειρισμού

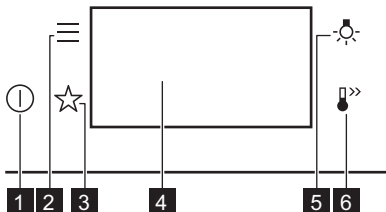

- 1 **ON / OFF**  
Πατήστε παρατεταμένα, για να ανάψετε ή να σβήσετε τον φούρνο.
- 2 **Μενού**  
Παραθέτει τις επιλογές του φούρνου και τις λειτουργίες ρύθμισης.
- 3 **Αγαπημένα**  
Παραθέτει τις αγαπημένες ρυθμίσεις.
- 4 **Οθόνη**  
Εμφανίζει τις τρέχουσες ρυθμίσεις του φούρνου.

**5****Διακόπτης λαμπτήρα**

Για ενεργοποίηση και απενεργοποίηση του λαμπτήρα.

**6****Ταχεία προθέρμανση**

Για ενεργοποίηση και απενεργοποίηση της λειτουργίας: Ταχεία προθέρμανση.

**4.2 Οθόνη**

Οθόνη με καθορισμένες βασικές λειτουργίες.

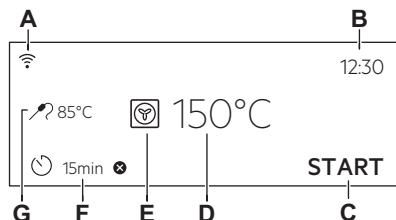

- A.** Wi-Fi
- B.** Ώρα
- C.** ΈΝΑΡΞΗ / ΔΙΑΚΟΠΗ
- D.** θερμοκρασία
- E.** Προγράμματα Ζεστάματος
- F.** Χρονοδιακόπτης
- G.** Αισθ. Φαγητού (μόνο σε επιλεγμένα μοντέλα)

**Ενδείξεις οθόνης**

OK Για επιβεβαίωση της επιλογής / ρύθμισης.

**Ενδείξεις οθόνης**

- Για μετάβαση κατά ένα επίπεδο πίσω στο μενού.
- Για αναίρεση της προηγούμενης ενέργειας.
- Για την ενεργοποίηση και απενεργοποίηση των επιλογών.
- Η συσκευή είναι κλειδωμένη.
- Η λειτουργία ηχητικού σήματος είναι ενεργοποιημένη.
- Η λειτουργία ηχητικού σήματος και διακοπής μαγειρέματος είναι ενεργοποιημένη.
- Το αναδυόμενο μήνυμα είναι μόνο ενεργοποιημένο.
- Η λειτουργία Χρονοκαυστήρηση έναρξης είναι ενεργοποιημένη.
- Για ακύρωση της ρύθμισης.
- Η σύνδεση Wi-Fi είναι ενεργοποιημένη.
- Η ένδειξη Απομακρυσμένη λειτουργία είναι αναμμένη.



Στην οθόνη εμφανίζονται διάφορα μηνύματα. Όταν εμφανίζεται παράθυρο μηνύματος, πατήστε την οθόνη για να συνεχίσετε.

**5. ΠΡΙΝ ΑΠΟ ΤΗΝ ΠΡΩΤΗ ΧΡΗΣΗ****ΠΡΟΕΙΔΟΠΟΙΗΣΗ!**

Ανατρέξτε στα κεφάλαια σχετικά με την Ασφάλεια.

**5.1 Πρώτη σύνδεση**



Η οθόνη εμφανίζει ένα μήνυμα καλωσορίσματος μετά την πρώτη σύνδεση.

Πρέπει να ρυθμίσετε τα εξής: Γλώσσα, Φωτεινότητα Οθόνης, Ήχοι Πλήκτρων, Ένταση Βομβητή, Ώρα .

**5.2 Ασύρματη σύνδεση**

Για να συνδέσετε τον φούρνο, χρειάζεστε:

- Ασύρματο δίκτυο με σύνδεση στο διαδίκτυο.
  - Φορητή συσκευή συνδεδεμένη στο ίδιο ασύρματο δίκτυο.
1. Για να κατεβάσετε την εφαρμογή, σαρώστε τον κωδικό QR που βρίσκεται στο οπισθόφυλλο των οδηγιών χρήσης. Μπορείτε επίσης να κάνετε λήψη της εφαρμογής απευθείας από το App Store.
  2. Ακολουθήστε τις οδηγίες αρχικής ρύθμισης της εφαρμογής.
  3. Ανάψτε τον φούρνο.

4. Πατήστε . Επιλέξτε: Ρυθμίσεις / Συνδέσεις.
5.  - σύρετε ή πατήστε για ενεργοποίηση ή απενεργοποίηση: Wi-Fi.

Η ασύρματη μονάδα της συσκευής ξεκινά εντός 90 δευτ.



Για λόγους ασφαλείας, η απομακρυσμένη λειτουργία απενεργοποιείται αυτόματα μετά από 24 ώ. Επαναλάβετε τη διαδικασία εισαγωγής, εάν απαιτείται.

Συχνότητα	2.4 GHz WLAN 2400 - 2483.5 MHz
Πρωτόκολλο	IEEE 802.11b DSSS, 802.11g/n OFDM
Μέγιστη Ισχύς	EIRP < 20 dBm (100 mW)
Μονάδα Wi-Fi	NIUS-50

### 5.3 Άδειες χρήσης λογισμικού



Το λογισμικό αυτού του προϊόντος περιέχει στοιχεία που βασίζονται σε ελεύθερο λογισμικό και λογισμικό ανοιχτού κώδικα. Το Electrolux αναγνωρίζει τη συμβολή των κοινοτήτων ανοιχτού λογισμικού και ρομποτικής στο έργο ανάπτυξης.

Για να αποκτήσετε πρόσβαση στον πηγαίο κώδικα αυτών των στοιχείων ελεύθερου λογισμικού και λογισμικού ανοιχτού κώδικα των οποίων οι όροι άδειας χρήσης απαιτούν δημοσίευση, καθώς και για να δείτε τις

πλήρεις πληροφορίες πνευματικών δικαιωμάτων και τους ισχύοντες όρους άδειας χρήσης, επισκεφθείτε: <http://electrolux.opensoftwarerepository.com> (κατάλογος NIUS).

### 5.4 Αρχική προθέρμανση και καθαρισμός

Προθερμάνετε την άδεια συσκευή πριν από την πρώτη χρήση και την επαφή με τρόφιμα. Η συσκευή μπορεί να αναδίδει δυσάρεστες οσμές και καπνό. Αερίστε το δωμάτιο κατά την προθέρμανση.

1. Αφαιρέστε όλα τα αξεσουάρ και τα αποσπώμενα στηρίγματα σχαρών από τη συσκευή.
2. Ρυθμίστε τη λειτουργία . Ρυθμίστε τη μέγιστη θερμοκρασία. Ανατρέξτε στην ενότητα Καθημερινή χρήση. Αφήστε τη συσκευή να λειτουργήσει για 1 ώ.
3. Ρυθμίστε τη λειτουργία . Ρυθμίστε τη μέγιστη θερμοκρασία. Αφήστε τη συσκευή να λειτουργήσει για 15 λεπ.
4. Ρυθμίστε τη λειτουργία . Ρυθμίστε τη μέγιστη θερμοκρασία. Αφήστε τη συσκευή να λειτουργήσει για 15 λεπ.
5. Απενεργοποιήστε τη συσκευή και περιμένετε μέχρι να κρυώσει.
6. Καθαρίστε τη συσκευή και τα αξεσουάρ με ένα πανί μικροϊνών, χλιαρό νερό και ένα ήπιο απορρυπαντικό.
7. Τοποθετήστε τα αξεσουάρ και τα αποσπώμενα στηρίγματα σχαρών στην αρχική τους θέση.

## 6. ΚΑΘΗΜΕΡΙΝΗ ΧΡΗΣΗ



### ΠΡΟΕΙΔΟΠΟΙΗΣΗ!

Ανατρέξτε στα κεφάλαια σχετικά με την Ασφάλεια.









### 6.1 Προγράμματα θέρμανσης

#### ΒΑΣΙΚΟ











#### Γκριλ

Για ψήσιμο στο γκριλ λεπτών κομματιών φαγητού καθώς και για φρυγάνισμα ψωμιού.

	<b>Γκριλ με Θερμό Αέρα</b> Για ψήσιμο μεγάλων μεριδών κρέατος ή πουλερικών με κόκαλα σε μία θέση σχάρας. Για γκρατινάρισμα και για ρόδισμα.
	<b>Θερμός Αέρας</b> Για ψήσιμο κρεατικών και κέικ. Ρυθμίστε χαμηλότερη θερμοκρασία από ό,τι για τη λειτουργία Πάνω + Κάτω Θέρμανση καθώς ο ανεμιστήρας διανέμει τη θερμότητα ομοιόμορφα στο εσωτερικό του φούρνου.
	<b>Κατεψυγμένα τρόφιμα</b> Τέλειο για έτοιμα γεύματα (π.χ. τηγανίτες πατάτες, κροκέτες ή σπρινγκ ρολς).
	<b>Πάνω/Κάτω Θέρμανση</b> Για ψήσιμο του φαγητού μία θέση σχάρας.
	<b>Θερμός αέρας &amp; Κάτω</b> Για ψήσιμο πίτσας και άλλων πιάτων που απαιτούν περισσότερη θερμότητα από κάτω.
	<b>Κάτω Θέρμανση</b> Επιλέξτε αυτή τη λειτουργία μετά από μια διαδικασία μαγειρέματος για να ροδίσετε περισσότερο το φαγητό στο κάτω μέρος, εάν χρειάζεται. Χρησιμοποιήστε το χαμηλότερο επίπεδο σχάρας.
	<b>Ψήσιμο Ψωμιού</b> Για ψήσιμο ψωμιού.
	<b>Φούσκωμα ζύμης</b> Για επιτάχυνση του φουσκώματος της ζύμης με μαγιά. Σκεπάστε την επιφάνεια της ζύμης για να μην στεγνώσει.

## ΕΙΔΙΚΑ ΠΡΟΓΡΑΜΜΑΤΑ

	<b>Διατήρηση</b> Για τη διατήρηση λαχανικών και φρούτων, τοποθετήστε τα βάζα κονσερβοποίησης σε ταψί ψησίματος γεμάτο με νερό, χρησιμοποιώντας βάζα ανθεκτικά στη θερμότητα με μπαγιονέτ ή βιδωτά πώματα ίδιου μεγέθους. Χρησιμοποιήστε τη χαμηλότερη θέση σχάρας.
	<b>Αποξήρανση</b> Για στέγνωμα φρούτων, λαχανικών και μαγιονέτς κομμένων σε φέτες. Για να μπορεί ο κορεσμένος με υγρασία αέρας να διαφύγει και τα φρούτα να στεγνώσουν καλύτερα, συνιστάται να ανοίγετε την πόρτα του φούρνου κατά διαστήματα κατά τη διάρκεια της διαδικασίας στεγνώματος.
	<b>Ζέσταμα πιάτων</b> Για την προθέρμανση πιάτων για σερβίρισμα.

	<b>Απόψυξη</b> Για απόψυξη τροφίμων (λαχανικά και φρούτα). Ο χρόνος απόψυξης εξαρτάται από την ποσότητα και το μέγεθος των κατεψυγμένων τροφίμων.
	<b>Ογκρατέν</b> Για πιάτα όπως λαζάνια ή πατάτες ογκρατέν. Για γκρατινάρισμα και για ρόδισμα.
	<b>Χαμηλή Θερμοκρασία</b> Διαδικασία μαγειρέματος σε χαμηλή θερμοκρασία. Είναι ιδανικό για το μαγείρεμα ευαίσθητων φαγητών (π.χ. βοδινό, μοσχάρι ή αρνί). Για πιο πλούσια γέυση και καλύτερο ρόδισμα, σπάρτε το κρέας πριν το βάλετε στο φούρνο.
	<b>Διατήρηση Θερμότητας</b> Για να διατηρείτε το φαγητό ζεστό. Σημειώστε ότι ορισμένα φαγητά μπορεί να συνεχίσουν να μαγειρεύονται και να στεγνώνουν ενώ παραμένουν ζεστά. Εάν χρειάζεται, σκεπάστε τα πιάτα.
	<b>Υγρός Θερμός Αέρας</b> Αυτή η λειτουργία σχεδιάστηκε για να εξοικονομεί ενέργεια κατά το ψήσιμο. Όταν χρησιμοποιείτε, η θερμοκρασία στο εσωτερικό του φούρνου ενδέχεται να διαφέρει από τη ρυθμισμένη θερμοκρασία. Χρησιμοποιείται η υπολειπόμενη θερμότητα. Η θερμαντική ισχύς ενδέχεται να μειωθεί. Για περισσότερες πληροφορίες, ανατρέξτε στην ενότητα Καθημερινή χρήση. Σημειώσεις σχετικά με: Υγρός Θερμός Αέρας.
	<b>PizzaExpert</b> Για γρήγορο ψήσιμο πίτσας σε προθερμασμένη πλάκα πίτσας από χάλυβα σε υψηλές θερμοκρασίες, εξασφαλίζοντας τραγανή βάση και μαλακή, αφράτη κρούστα. Αυτή η λειτουργία κατανέμει ομοιόμορφα τη θερμότητα σε όλο το εσωτερικό του φούρνου.

## 6.2 Σημειώσεις σχετικά με: Υγρός Θερμός Αέρας

Αυτή η λειτουργία χρησιμοποιήθηκε για συμμόρφωση με την τάξη ενεργειακής απόδοσης και τις απαιτήσεις για τον οικολογικό σχεδιασμό (σύμφωνα με EU 65/2014 και EU 66/2014). Δοκιμές σύμφωνα με το: IEC/EN 60350-1.

Η πόρτα του φούρνου θα πρέπει να είναι κλειστή κατά τη διάρκεια του μαγειρέματος, έτσι ώστε η λειτουργία να μη διακόπτεται και ο

φούρνος να λειτουργεί με την υψηλότερη δυνατή ενεργειακή απόδοση.

Όταν χρησιμοποιείτε αυτήν τη λειτουργία, ο λαμπτήρας απενεργοποιείται αυτόματα μετά από 30 δευτερόλεπτα.

Για τις οδηγίες μαγειρέματος, ανατρέξτε στην ενότητα Υποδείξεις και συμβουλές, Υγρός Θερμός Αέρας. Για γενικές συμβουλές εξοικονόμησης ενέργειας ανατρέξτε στην ενότητα Ενεργειακή απόδοση, Συμβουλές εξοικονόμησης ενέργειας.

### 6.3 Ρύθμιση: Προγράμματα Ζεστάματος

1. Ενεργοποιήστε τη συσκευή. Στην οθόνη εμφανίζεται η προεπιλεγμένη λειτουργία και η θερμοκρασία.
2. Πιέστε το σύμβολο του προγράμματος  για να μεταβείτε στο υπομενού.
3. Επιλέξτε το πρόγραμμα και πιέστε: OK.
4. Ρυθμίστε τη θερμοκρασία. Πιέστε το κουμπί OK.
5. Πιέστε το START.  
Αισθ. Φαγητού - μπορείτε να συνδέσετε τον αισθητήρα οποιαδήποτε στιγμή πριν ή κατά τη διάρκεια του μαγειρέματος. Ανατρέξτε στην ενότητα Χρήση των αξεσουάρ, Αισθητ. φαγητού.
6. STOP - πιέστε για να απενεργοποιήσετε το πρόγραμμα.
7. Απενεργοποιήστε τη συσκευή.



Ο λαμπτήρας μπορεί να απενεργοποιηθεί αυτόματα σε θερμοκρασία κάτω από 80 °C κατά τη διάρκεια ορισμένων προγραμμάτων.

### 6.4 Μενού

Πιέστε  για να εισέλθετε στο μενού.

Στοιχείο μενού	Περιγραφή
Μαγείρεμα με βοήθεια	Παραθέτει τα αυτόματα προγράμματα.
Καθαρισμός	Παραθέτει τα προγράμματα καθαρισμού.
Αγαπημένα	Παραθέτει τις αγαπημένες ρυθμίσεις.

Στοιχείο μενού	Περιγραφή	
Επιλογές	Για ρύθμιση της διαμόρφωσης της συσκευής.	
Ρυθμίσεις	Συνδέσεις	Για ρύθμιση της διαμόρφωσης του δικτύου.
	Ρύθμιση	Για ρύθμιση της διαμόρφωσης της συσκευής.
	Σέρβις	Δείχνει την έκδοση λογισμικού και διαμόρφωση.

### Υπομενού για: Καθαρισμός

Υπομενού	Περιγραφή
Πυρολυτικός καθαρισμός, σύντομος	Διάρκεια: 1 h.
Πυρολυτικός καθαρισμός, κανονικός	Διάρκεια: 1 h 30 min.
Πυρολυτικός καθαρισμός, έντονος	Διάρκεια: 2 h 30 min.

### Υπομενού για: Επιλογές

Υπομενού	Περιγραφή
Φωτισμός Φούρνου	Ενεργοποιεί και απενεργοποιεί τον λαμπτήρα.
Κλειδ. ασφ. για παιδ.	Αποτρέπει την ακούσια ενεργοποίηση της συσκευής.
Ταχεία προ-θέρμανση	Μειώνει τον χρόνο προθέρμανσης. Είναι διαθέσιμο μόνο για ορισμένες από τις λειτουργίες θέρμανσης.
Υπενθυμιση Καθαρισμου	Ενεργοποιεί και απενεργοποιεί την υπενθύμιση.
Ψηφιακό στυλ ρολογιού	Αλλάζει τη μορφή της εμφανιζόμενης ένδειξης ώρας.

### Υπομενού για: Ρυθμίσεις

#### Συνδέσεις

Υπομενού	Περιγραφή
Wi-Fi	Για την ενεργοποίηση και απενεργοποίηση: Wi-Fi.

Υπομενού	Περιγραφή
Απομακρυσμένη λειτουργία	Για ενεργοποίηση και απενεργοποίηση της απομακρυσμένης λειτουργίας. Επιλογή ορατή μόνο μετά την ενεργοποίηση: Wi-Fi.
Λειτουργία με τηλεχειρισμό	Για την εκκίνηση της απομακρυσμένης λειτουργίας αυτόματα αφού πιάσετε το <b>ΕΝΑΡΞΗ</b> . Επιλογή ορατή μόνο μετά την ενεργοποίηση: Wi-Fi.
Δίκτυο	Για τον έλεγχο της κατάστασης δικτύου και της ισχύος σήματος του: Wi-Fi.
Απόρριψη δικτύου	Για την απενεργοποίηση της αυτόματης σύνδεσης του τρέχοντος δικτύου με τη συσκευή.

## Ρύθμιση

Υπομενού	Περιγραφή
Γλώσσα	Ρυθμίζει τη γλώσσα της συσκευής.
Φωτεινότητα Οθόνης	Ρυθμίζει τη φωτεινότητα της οθόνης.
Ήχοι Πλήκτρων	Ενεργοποιεί και απενεργοποιεί τον ήχο των πεδίων αφής. Δεν είναι δυνατή η σίγαση του ήχου για <b>1</b> .
Ένταση Βομβητή	Ρυθμίζει την ένταση του ήχου των πλήκτρων και των σημάτων.
Ώρα	Ρυθμίζει την τρέχουσα ώρα και ημερομηνία.

## Σέρβις

Υπομενού	Περιγραφή
Λειτουργία Demo	Κωδικός ενεργοποίησης / απενεργοποίησης: 2468

Υπομενού	Περιγραφή
Έκδοση λογισμικού	Πληροφορίες σχετικά με την έκδοση λογισμικού.
Επαναφορά όλων των ρυθμίσεων	Επαναφέρει τις εργοστασιακές ρυθμίσεις.

## 6.5 Ρύθμιση: Μαγείρεμα με βοήθεια

Το υπομενού Μαγείρεμα με βοήθεια αποτελείται από ένα σύνολο πρόσθετων λειτουργιών και προγραμμάτων που είναι σχεδιασμένα για πιάτα με ειδική μαγειρική. Κάθε φαγητό σε αυτό το υπομενού διαθέτει μια κατάλληλη ρύθμιση. Μπορείτε να ρυθμίσετε τον χρόνο και τη θερμοκρασία κατά τη διάρκεια του μαγειρέματος.

Για μερικά από τα φαγητά μπορείτε επίσης να μαγειρέψετε με Αισθ. Φαγητού. Ο βαθμός στον οποίο μαγειρεύεται το φαγητό:

- Λίγο Ψημένο
- Μεσαία Ψημένο
- Καλοψημένο

Για κάποια από τα φαγητά μπορείτε επίσης να μαγειρέψετε με Αυτόμ. Προγρ. Βάρους.

1. Ενεργοποιήστε τη συσκευή.
2. Πιάστε το κουμπί **≡**.
3. Πιάστε το **✂**. Εισαγάγετε Μαγείρεμα με βοήθεια.
4. Επιλέξτε ένα φαγητό ή έναν τύπο φαγητού.
5. Τοποθετήστε το φαγητό στη συσκευή και πιέστε το **START**.

Όταν τελειώσει το πρόγραμμα, ελέγξτε αν το φαγητό είναι έτοιμο. Παρατείνετε τον χρόνο μαγειρέματος όσο χρειάζεται.

## 7. ΠΡΟΣΘΕΤΕΣ ΛΕΙΤΟΥΡΓΙΕΣ

### 7.1 Αγαπημένα ☆

Μπορείτε να αποθηκεύσετε έως και 3 από τις αγαπημένες σας ρυθμίσεις, όπως πρόγραμμα και χρόνο μαγειρέματος.

1. Ενεργοποιήστε τη συσκευή.
2. Επιλέξτε την προτιμώμενη ρύθμιση.
3. Πιάστε το κουμπί **≡**.

4. Επιλέξτε: Αγαπημένα / Αποθήκευση των τρεχουσών ρυθμίσεων.
5. Πιάστε **+** για να προσθέσετε τη ρύθμιση στη λίστα: Αγαπημένα.
6. Πιάστε το κουμπί **OK**.  
**↶** - πιέστε για να επαναφέρετε τη ρύθμιση.  
**✕** - πιέστε για να ακυρώσετε τη ρύθμιση.

## 7.2 Κλείδωμα πλήκτρων

Η λειτουργία αυτή αποτρέπει την ακούσια αλλαγή της λειτουργίας της συσκευής.

1. Ανάψτε τον φούρνο.
2. Ρυθμίστε ένα πρόγραμμα.
3. ☆, 🔒 - πιέστε ταυτόχρονα για να ενεργοποιήσετε τη λειτουργία.

☆, 🔒 - πιέστε ταυτόχρονα για να απενεργοποιήσετε τη λειτουργία.

## 7.3 Κλείδ. ασφ. για παιδ.

Αυτή η λειτουργία αποτρέπει την ακούσια ενεργοποίηση της συσκευής.

1. Ανάψτε τον φούρνο.
2. Πατήστε .
3. Επιλέξτε Επιλογές/ Κλείδ. ασφ. για παιδ..
4. Πιέστε τα κωδικά γράμματα με αλφαβητική σειρά.
5. Απενεργοποιήστε τη συσκευή. η επιλογή Κλείδ. ασφ. για παιδ. είναι ενεργοποιημένη.



Πρόσβαση σε: Χρονοδιακόπτης, Wi-Fi και ο λαμπτήρας είναι διαθέσιμος. Η πόρτα είναι κλειδωμένη όταν η συσκευή είναι απενεργοποιημένη.

Για να γίνει δυνατή η χρήση της συσκευής, επιλέξτε τα κωδικά γράμματα με αλφαβητική σειρά.

Για να απενεργοποιήσετε αυτή τη λειτουργία, επαναλάβετε τα παραπάνω βήματα.

## 7.4 Αυτόματη απενεργοποίηση

Για λόγους ασφαλείας, αν το πρόγραμμα είναι ενεργό και δεν αλλαχθούν οι ρυθμίσεις, η συσκευή απενεργοποιείται αυτόματα μετά από ορισμένο χρονικό διάστημα.

 (°C)	 (ώ)
30 - 115	12.5
120 - 195	8.5
200 - 245	5.5
250 - μέγιστο	3

Εάν σκοπεύετε να εκτελέσετε ένα πρόγραμμα για διάρκεια που υπερβαίνει την ώρα αυτόματης απενεργοποίησης, ρυθμίστε τον χρόνο μαγειρέματος. Ανατρέξτε στην ενότητα Λειτουργίες ρολογιού.

Η Αυτόματη απενεργοποίηση δεν λειτουργεί με τις λειτουργίες: Φωτισμός Φούρνου, Αισθ. Φαγητού, Τέλος.

## 7.5 Ανεμιστήρας ψύξης

Όταν η συσκευή βρίσκεται σε λειτουργία, ο ανεμιστήρας ψύξης ενεργοποιείται αυτόματα για να διατηρηθούν ψυχρές οι επιφάνειες της συσκευής. Εάν απενεργοποιήσετε τη συσκευή, ο ανεμιστήρας ψύξης μπορεί να συνεχίσει να λειτουργεί μέχρι να κρυώσει η συσκευή.

# 8. ΛΕΙΤΟΥΡΓΙΕΣ ΡΟΛΟΓΙΟΥ

## 8.1 Περιγραφή λειτουργιών ρολογιού

Λειτουργία	Περιγραφή
Χρονοδιακόπτης	Για ρύθμιση της διάρκειας του ψησίματος. Η μέγιστη τιμή είναι 23 ώ 59 λεπ. Μπορείτε να ορίσετε τι θα συμβαίνει όταν λήγει ο χρόνος, ρυθμίζοντας το προτιμώμενο: Τέλος ενέργειας.

Λειτουργία	Περιγραφή
Τέλος ενέργειας	Ηχητική προειδοποίηση - Όταν λήγει ο χρόνος, ακούγεται το ηχητικό σήμα. Μπορείτε να ρυθμίσετε αυτή τη λειτουργία οποιαδήποτε στιγμή, επίσης όταν η συσκευή είναι απενεργοποιημένη.
	Ηχητική προειδοποίηση και τερματισμός μαγειρέματος - όταν λήγει ο χρόνος, ακούγεται το ηχητικό σήμα και η λειτουργία θέρμανσης απενεργοποιείται.
	Μόνο Pop up μηνύματα - όταν λήγει ο χρόνος, εμφανίζεται το μήνυμα στην οθόνη. Μπορείτε να ρυθμίσετε αυτή τη λειτουργία οποιαδήποτε στιγμή, επίσης όταν η συσκευή είναι απενεργοποιημένη.
Χρονοκαθυστέρηση έναρξης	Για αναβολή της έναρξης ή / και του τέλους του ψησίματος.
Παράταση Χρόνου	Για να παρατείνετε τον χρόνο μαγειρέματος:
Χρονοδιακόπτης λειτουργίας	Για ρύθμιση της διάρκειας λειτουργίας της συσκευής. Η μέγιστη τιμή είναι 23 ώ 59 λεπ. Μπορείτε να ενεργοποιήσετε και να απενεργοποιήσετε τη λειτουργία. Αυτή η λειτουργία δεν επηρεάζει τη λειτουργία της συσκευής.



Ορισμένες λειτουργίες ρολογιού ενδέχεται να μην είναι διαθέσιμες με συγκεκριμένες λειτουργίες μαγειρέματος.

## 8.2 Ρύθμιση: Ώρα

1. Ενεργοποιήστε τη συσκευή.
2. Πιέστε: Ώρα.
3. Ρυθμίστε τον χρονοδιακόπτη.
4. Πιέστε το κουμπί OK.

## 8.3 Ρύθμιση: Χρονοδιακόπτης

1. Επιλέξτε το πρόγραμμα και ρυθμίστε τη θερμοκρασία.
2. Πιέστε το κουμπί
3. Ρυθμίστε τον χρονοδιακόπτη.

Μπορείτε να επιλέξετε το προτιμώμενο Τέλος ενέργειας πιέζοντας ● ● ●.

4. Πιέστε OK. Επαναλάβετε το βήμα μέχρι η οθόνη να εμφανίσει την κύρια οθόνη. Όταν έχει απομείνει το 10% του χρόνου μαγειρέματος και το φαγητό δεν είναι έτοιμο, μπορείτε να παρατείνετε τον χρόνο μαγειρέματος. Μπορείτε επίσης να αλλάξετε το πρόγραμμα. Πιέστε **+1min** για να παρατείνετε τον χρόνο μαγειρέματος, πιέστε το +1.

## 8.4 Ρύθμιση: Χρονοκαθυστέρηση έναρξης

1. Ρυθμίστε το πρόγραμμα και τη θερμοκρασία.
2. Πιέστε το κουμπί
3. Ρυθμίστε τον χρόνο μαγειρέματος.
4. Πιέστε το κουμπί ● ● ●.
5. Πιέστε: Χρονοκαθυστέρηση έναρξης.
6. Επιλέξτε την επιθυμητή ώρα έναρξης.
7. Πιέστε OK. Επαναλάβετε το βήμα μέχρι η οθόνη να εμφανίσει την κύρια οθόνη.

## 8.5 Ρύθμιση: Χρονοδιακόπτης λειτουργίας

1. Πιέστε το κουμπί
2. Πιέστε το κουμπί ● ● ●.
3. Πιέστε: Χρονοδιακόπτης λειτουργίας.
4. Σύρετε ή πιέστε για να δείτε τον χρόνο λειτουργίας στην κύρια οθόνη.
5. Πιέστε OK. Επαναλάβετε το βήμα μέχρι η οθόνη να εμφανίσει την κύρια οθόνη.

## 8.6 Αλλαγή των ρυθμίσεων του χρονοδιακόπτη

Μπορείτε να αλλάξετε τον ρυθμισμένο χρόνο κατά τη διάρκεια του μαγειρέματος ανά πάσα στιγμή.

1. Πιέστε το κουμπί
2. Ρυθμίστε την τιμή του χρονοδιακόπτη.
3. Πιέστε το κουμπί OK.

## 9. ΧΡΗΣΗ ΤΩΝ ΑΞΕΣΟΥΑΡ

### ΠΡΟΕΙΔΟΠΟΙΗΣΗ!

Ανατρέξτε στα κεφάλαια σχετικά με την Ασφάλεια.

### 9.1 Εισαγωγή αξεσουάρ

Διατίθενται αξεσουάρ ανάλογα με το μοντέλο. Σαρώστε τον κωδικό QR για να ελέγξετε τον τρόπο χρήσης των αξεσουάρ που παρέχονται με τη συσκευή σας. Μπορείτε να παραγγείλετε τα προαιρετικά αξεσουάρ ξεχωριστά. Για περισσότερες πληροφορίες, επικοινωνήστε με τον τοπικό σας προμηθευτή.



Μια μικρή εγκοπή στο επάνω μέρος αυξάνει την ασφάλεια και παρέχει προστασία με κλίση. Οι εγκοπές λειτουργούν επίσης ως ασφάλειες ανατροπής. Το πλαίσιο γύρω από τη σχάρα αποτρέπει την ολίσθηση των μαγειρικών σκευών από αυτήν.

Εισαγάγετε το αξεσουάρ (μεταλλική σχάρα / ταψί) ανάμεσα στις ράβδους οδήγησης του στηρίγματος ραφιού. Βεβαιωθείτε ότι η σχάρα εφάπτεται στο πίσω μέρος του εσωτερικού του φούρνου και ότι τα ποδαράκια της είναι στραμμένα προς τα κάτω.

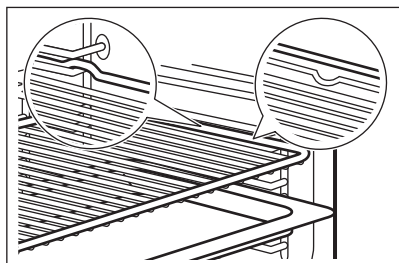

Αν το ταψί σας έχει κλίση, τοποθετήστε το προς το πίσω μέρος του εσωτερικού του φούρνου.

Εάν υπάρχει επιγραφή στο αξεσουάρ, βεβαιωθείτε ότι είναι στραμμένο προς το μέρος σας.

Αν χρησιμοποιείτε ταψί με οπές, τοποθετήστε το από κάτω για να συλλέξετε υγρά που στάζουν.

### 9.2 Αισθ. Φαγητού

Μετράει τη θερμοκρασία στο εσωτερικό του φαγητού. Μπορείτε να το χρησιμοποιήσετε με κάθε πρόγραμμα.

Υπάρχουν δύο θερμοκρασίες που πρέπει να ρυθμιστούν:

- $^{\circ}\text{C}$  - η θερμοκρασία στο εσωτερικό της συσκευής. Θα πρέπει να είναι τουλάχιστον  $25^{\circ}\text{C}$  υψηλότερα από τη θερμοκρασία πυρήνα του φαγητού.
-  - η θερμοκρασία στον πυρήνα του φαγητού.

Συστάσεις:

- Τα συστατικά θα πρέπει να βρίσκονται σε θερμοκρασία δωματίου.
- Μην τα χρησιμοποιείτε με υγρά φαγητά.
- Κατά το μαγείρεμα, η βελόνα του αισθητ. φαγητού πρέπει να εισαχθεί πλήρως στο σκεύος.

Η συσκευή υπολογίζει τον χρόνο ολοκλήρωσης του μαγειρέματος κατά προσέγγιση. Εξαρτάται από την ποσότητα του φαγητού, το πρόγραμμα και τη θερμοκρασία.

### Μαγείρεμα με: Αισθ. Φαγητού

#### ΠΡΟΕΙΔΟΠΟΙΗΣΗ!

Υπάρχει κίνδυνος εγκαύματος καθώς ο αισθητ. φαγητού θερμαίνεται. Μην αγγίζετε τη λαβή του αισθητ. Φαγητού με γυμνά χέρια. Χρησιμοποιείτε πάντα γάντια φούρνου.

1. Ανάψτε τον φούρνο.
2. Ρυθμίστε ένα πρόγραμμα ή ένα πιάτο και, αν χρειάζεται, τη θερμοκρασία φούρνου.
3. Τοποθετήστε τον αισθητήρα φαγητού στο εσωτερικό του σκεύους:  
**Κρέας, πουλερικά και ψάρι**  
Εισαγάγετε ολόκληρη τη βελόνα του αισθητήρα φαγητού στο πιο παχύ μέρος του κρέατος ή του ψαριού.

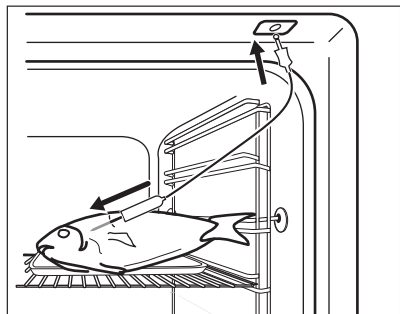

### Γάστρα

Εισαγάγετε το άκρο του Αισθητήρα Φαγητού ακριβώς στο κέντρο της γάστρας. Ο αισθητήρας φαγητού θα πρέπει να είναι σταθεροποιημένος σε μία θέση κατά τη διάρκεια του μαγειρέματος. Για να το πετύχετε, χρησιμοποιήστε ένα στέρεο υλικό. Χρησιμοποιήστε το χείλος του σκεύους ψησίματος για να στηρίξετε τη λαβή σιλικόνης του Αισθητήρα Φαγητού. Το άκρο του Αισθητήρα Φαγητού δεν θα πρέπει να αγγίζει τον πυθμένα του σκεύους ψησίματος.

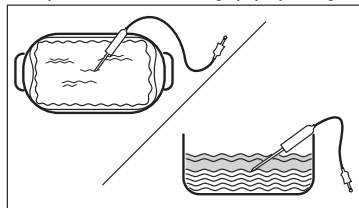

4. Τοποθετήστε το βύσμα του αισθητ. φαγητού στην πρίζα που βρίσκεται μέσα στη συσκευή. Βλ. Περιγραφή προϊόντος. Στην οθόνη εμφανίζεται η τρέχουσα θερμοκρασία του αισθ. φαγητού.
5. - πιέστε για να ορίσετε τη θερμοκρασία πυρήνα του αισθητήρα.
6. ● ● ● - πιέστε για να ορίσετε την προτιμώμενη επιλογή:
  - Ηχητική προειδοποίηση - όταν το φαγητό φτάσει στη θερμοκρασία πυρήνα, ακούγεται ένα σήμα.
  - Ηχητική προειδοποίηση και τερματισμός μαγειρέματος - όταν το φαγητό φτάσει στη θερμοκρασία πυρήνα, ακούγεται ένα σήμα και το ψήσιμο σταματά.
7. Ορίστε την επιλογή και πιέστε επανειλημμένα OK για να μεταβείτε στην κύρια οθόνη.
8. Πιέστε το κουμπί START .
9. Όταν το φαγητό φτάσει στη θερμοκρασία που έχετε ρυθμίσει, ακούγεται το σήμα. Ελέγξτε αν το φαγητό είναι έτοιμο. Παρατείνετε τον χρόνο μαγειρέματος, αν χρειαστεί.
10. Αφαιρέστε το βύσμα του αισθητ. φαγητού από την υποδοχή και βγάλτε το σκεύος από τη συσκευή.

## 10. ΥΠΟΔΕΙΞΕΙΣ ΚΑΙ ΣΥΜΒΟΥΛΕΣ

### 10.1 Συστάσεις μαγειρέματος

Οι τιμές θερμοκρασίας και χρόνου μαγειρέματος στους πίνακες είναι μόνο ενδεικτικές. Εξαρτώνται από τις συνταγές, καθώς και από την ποιότητα και ποσότητα των υλικών που χρησιμοποιούνται.

Η συσκευή σας μπορεί να ψήνει με διαφορετικό τρόπο σε σχέση με τη συσκευή που είχατε. Οι παρακάτω υποδείξεις δείχνουν τις συνιστώμενες ρυθμίσεις θερμοκρασίας, χρόνο ψησίματος και θέση σχάρας για συγκεκριμένους τύπους φαγητού.

Μετρήστε τις θέσεις σχάρας αρχίζοντας από το κάτω μέρος του φούρνου.

Αν δεν μπορείτε να βρείτε τις ρυθμίσεις για μια συγκεκριμένη συνταγή, αναζητήστε μια παρόμοια.

Για συμβουλές εξοικονόμησης ενέργειας, ανατρέξτε στην ενότητα Ενεργειακή απόδοση.

### Σύμβολα που χρησιμοποιούνται στους πίνακες:





Τύπος φαγητού



Πρόγραμμα



Θερμοκρασία

	Εξάρτημα
	Θέση σχάρας
	Χρόνος μαγειρέματος (λεπ)





## 10.2 Υγρός Θερμός Αέρας - προτεινόμενα αξεσουάρ

Χρησιμοποιείτε σκούρα και μη ανακλαστικά βαθιά ταψιά/φόρμες και δοχεία. Έχουν καλύτερη απορρόφηση θερμότητας από τα ανοιχτόχρωμα και ανακλαστικά σκεύη.

- **Ταψί πίτσας** - σκούρο, μη ανακλαστικό, διαμέτρου 28 cm
- **Σκεύος ψησίματος** - σκούρο, μη ανακλαστικό, διαμέτρου 26 cm
- **Κεραμικά φορμάκια** - κεραμικά, διαμέτρου 8cm, ύψους 5 cm
- **Βαθύ ταψί/φόρμα βάσης τάρτας** - σκούρο, μη ανακλαστικό, διαμέτρου 28cm





## 10.3 Υγρός Θερμός Αέρας

Για καλύτερα αποτελέσματα, ακολουθήστε τις προτάσεις που αναγράφονται στον παρακάτω πίνακα.

	°C			
Γλυκά ψωμάκια, 16 τεμάχια	180	2	20 - 30	1)
Ψωμάκια, 9 τεμάχια	180	2	30 - 40	1)
Πίτσα, κατεψυγμένη, 0,35 kg	220	2	10 - 15	2)
Κέικ Κορμός/Κέικ Κορμός	170	2	25 - 35	1)
Κέικ brownie	175	3	25 - 30	1)
Σουφλέ, 6 τεμάχια	200	3	25 - 30	3)





## 10.4 Πληροφορίες για ιδρύματα δοκιμών

Δοκιμές σύμφωνα με το IEC 60350-1.

				°C	
Μικρά κέικ (20 τεμάχια/ταψί)	Πάνω/Κάτω Θέρμανση	Ταψί ψησίματος	3	170	20 - 35

	°C			
Βάση τάρτας από αφράτη ζύμη	180	2	15 - 25	4)
Κέικ «σάντουιτς»	170	2	40 - 50	5)
Ψάρι ποσέ, 0,3 kg	180	3	20 - 25	1)
Ψάρι Ολόκληρο, 0,2 kg	180	3	25 - 35	1)
Ψάρι φιλέτο, 0,3 kg	180	3	25 - 30	6)
Κρέας ποσέ, 0,25 kg	200	3	35 - 45	1)
Σουβλάκια, 0,5 kg	200	3	25 - 30	1)
Μπισκότα, 16 τεμάχια	180	2	20 - 30	1)
Μακαρόν, 24 τεμάχια	180	2	25 - 35	1)
Κέικ Muffins, 12 τεμάχια	170	2	30 - 40	1)
Αλμυρά αρτοσκευάσματα, 20 τεμάχια	180	2	25 - 30	1)
Μπισκότα βουτύρου, 20 τεμάχια	150	2	25 - 35	1)
Ταρτάκια, 8 τεμάχια	170	2	20 - 30	1)
Λαχανικά, ποσέ, 0,4 kg	180	3	35 - 45	1)
Χορτοφαγική ομελέτα	200	3	25 - 30	6)
Μεσογειακά λαχανικά, 0,7 kg	180	4	25 - 30	1)

- 1) Χρησιμοποιήστε ταψί ψησίματος ή ταψί υγρών.
- 2) Χρησιμοποιήστε μεταλλική σχάρα.
- 3) Χρησιμοποιήστε έξι μικρές κεραμικές φόρμες σε μεταλλική σχάρα.
- 4) Χρησιμοποιήστε βάσης τάρτας σε μεταλλική σχάρα.
- 5) Χρησιμοποιήστε σκεύος ψησίματος σε μεταλλική σχάρα.
- 6) Χρησιμοποιήστε ταψί πίτσας σε μεταλλική σχάρα.

				°C	
Μικρά κέικ (20 τεμάχια/ταψί)	Θερμός Αέρας	Ταψί ψησίματος	3	150 - 160	20 - 35
Μικρά κέικ (20 τεμάχια/ταψί)	Θερμός Αέρας	Ταψί ψησίματος	2 και 4	150 - 160	20 - 35
Μηλόπιτα, 2 φόρμες Ø20 cm	Πάνω/Κάτω Θέρμανση	Μεταλλική σχάρα	2	180	70 - 90
Μηλόπιτα, 2 φόρμες Ø20 cm	Θερμός Αέρας	Μεταλλική σχάρα	2	160	70 - 90
Αφράτο κέικ χωρίς λιπαρά, φόρμα για κέικ Ø26 cm <sup>1)</sup>	Πάνω/Κάτω Θέρμανση	Μεταλλική σχάρα	2	170	40 - 50
Αφράτο κέικ χωρίς λιπαρά, φόρμα για κέικ Ø26 cm <sup>1)</sup>	Θερμός Αέρας	Μεταλλική σχάρα	2	160	40 - 50
Αφράτο κέικ χωρίς λιπαρά, φόρμα για κέικ Ø26 cm <sup>1)</sup>	Θερμός Αέρας	Μεταλλική σχάρα	2 και 4	160	40 - 60
Μπισκ. Ζύμ. Κουρού	Θερμός Αέρας	Ταψί ψησίματος	3	140 - 150	20 - 40
Μπισκ. Ζύμ. Κουρού	Θερμός Αέρας	Ταψί ψησίματος	2 και 4	140 - 150	25 - 45
Μπισκ. Ζύμ. Κουρού	Πάνω/Κάτω Θέρμανση	Ταψί ψησίματος	3	140 - 150	25 - 45
Τοστ <sup>1)</sup>	Γκριλ	Μεταλλική σχάρα	4	μέγ.	1 - 5

<sup>1)</sup> Προθερμάνετε τη συσκευή για 10 λεπτά.

## 11. ΦΡΟΝΤΙΔΑ ΚΑΙ ΚΑΘΑΡΙΣΜΑ



### ΠΡΟΕΙΔΟΠΟΙΗΣΗ!

Ανατρέξτε στα κεφάλαια σχετικά με την Ασφάλεια.

### 11.1 Σημειώσεις για τον καθαρισμό

#### Προϊόντα καθαρισμού

- Καθαρίστε την πρόσοψη της συσκευής μ' ένα πανί μικροϊνών με ζεστό νερό και ένα ήπιο απορρυπαντικό.
- Χρησιμοποιήστε ένα διάλυμα καθαρισμού για να καθαρίσετε τις μεταλλικές επιφάνειες.
- Καθαρίστε τους λεκέδες με ένα ήπιο απορρυπαντικό.

#### Καθημερινή χρήση

- Καθαρίστε το εσωτερικό της συσκευής μετά από κάθε χρήση. Η συσσώρευση λίπους ή άλλων υπολειμμάτων μπορεί να προκαλέσει πυρκαγιά.
- Μπορεί να σχηματιστούν υδρατμοί στη συσκευή ή στα γυάλινα πάνελ της πόρτας. Για να μειώσετε τη συμπύκνωση υδρατμών, αφήστε τη συσκευή να λειτουργήσει για 10 λεπτά πριν από το μαγείρεμα. Μην αποθηκεύετε φαγητό στη συσκευή για περισσότερο από 20 λεπτά. Στεγνώστε το εσωτερικό της συσκευής μόνο με πανί μικροϊνών μετά από κάθε χρήση.

#### Αξεσουάρ

- Καθαρίζετε όλα τα αξεσουάρ μετά από κάθε χρήση και αφήνετέ τα να στεγνώσουν. Χρησιμοποιείτε μόνο πανί

από μικροΐνες με ζεστό νερό και ένα ήπιο απορρυπαντικό. Μην πλένετε τα αξεσουάρ σε πλυντήριο πιάτων.

- Μην καθαρίζετε τα αντικολητικά αξεσουάρ χρησιμοποιώντας ισχυρά καθαριστικά ή αιχμηρά αντικείμενα.

## 11.2 Αφαίρεση των στηριγμάτων σχαρών

Αφαιρέστε τα στηρίγματα σχαρών για να καθαρίσετε τη συσκευή.

1. Σβήστε τον φούρνο και περιμένετε να κρυώσει.
2. Τραβήξτε το μπροστινό τμήμα του στηρίγματος σχαρών για να το αποσπάσετε από το πλαϊνό τοίχωμα.
3. Τραβήξτε το πίσω άκρο του στηρίγματος σχαρών από το πλαϊνό τοίχωμα και αφαιρέστε το.

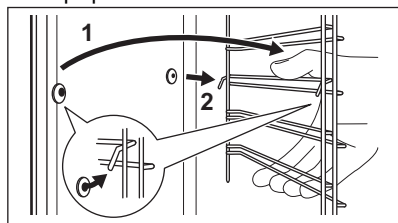

4. Τοποθετήστε τα στηρίγματα σφάρας στην αρχική τους θέση. Επαναλάβετε τα βήματα με την αντίστροφη σειρά.

Αν υπάρχουν τηλεσκοπικοί οδηγοί, οι πείροι συγκράτησής τους πρέπει να είναι στραμμένοι προς τα εμπρός.

## 11.3 Πυρολυτικός Καθαρισμός

Χρησιμοποιήστε την για να καθαρίσετε τη συσκευή και να καούν τα υπολείμματα.

### ⚠ ΠΡΟΕΙΔΟΠΟΙΗΣΗ!

Υπάρχει κίνδυνος εγκαύματος.

### ⚠ ΠΡΟΣΟΧΗ!

Αν άλλες συσκευές έχουν εγκατασταθεί στο ίδιο ντουλάπι, μην τις χρησιμοποιείτε ταυτόχρονα με αυτήν τη λειτουργία. Μπορεί να προκληθεί ζημιά στον φούρνο.

Μην ξεκινάτε τη λειτουργία αν δεν έχετε κλείσει εντελώς την πόρτα του φούρνου.

1. Φροντίστε η συσκευή να είναι κρύα.

2. Αφαιρέστε όλα τα αξεσουάρ.
3. Καθαρίστε το εσωτερικό του φούρνου και το εσωτερικό τζάμι της πόρτας με ζεστό νερό, μαλακό πανί και ήπιο απορρυπαντικό.
4. Ανάψτε τον φούρνο.
5. Πιέστε το  / Καθαρισμός.
6. Επιλέξτε τη λειτουργία καθαρισμού. Όταν αρχίζει ο καθαρισμός, κλειδώνει η πόρτα του φούρνου και ο λαμπτήρας είναι απενεργοποιημένος. Ο ανεμιστήρας ψύξης λειτουργεί σε υψηλότερη ταχύτητα.  
STOP - πιέστε για να διακόψετε τη διαδικασία καθαρισμού πριν ολοκληρωθεί. Μην χρησιμοποιείτε τη συσκευή μέχρι να σβήσει από την οθόνη το σύμβολο κλειδώματος της πόρτας.
7. Όταν τελειώσει ο καθαρισμός, απενεργοποιήστε τη συσκευή και περιμένετε να κρυώσει.
8. Καθαρίστε το εσωτερικό του φούρνου με ένα μαλακό πανί. Αφαιρέστε τα υπολείμματα από το κάτω μέρος του φούρνου.

## 11.4 Υπενθύμιση Καθαρισμού

Όταν εμφανίζεται η υπενθύμιση, συνιστάται καθαρισμός.

Χρησιμοποιήστε τη λειτουργία: Πυρολυτικός Καθαρισμός.

## 11.5 Αφαίρεση και τοποθέτηση πόρτας

Μπορείτε να αφαιρέσετε την πόρτα του φούρνου και τα εσωτερικά τζάμια, για να τα καθαρίσετε. Διαβάστε ολόκληρες τις οδηγίες σχετικά με την «Αφαίρεση και εγκατάσταση της πόρτας», προτού αφαιρέσετε τα τζάμια.

### ⚠ ΠΡΟΣΟΧΗ!

Μη χρησιμοποιείτε τη συσκευή χωρίς τα γυάλινα πάνελ.

1. Ανοίξτε εντελώς την πόρτα και κρατήστε και τους δύο μεντεσέδες.

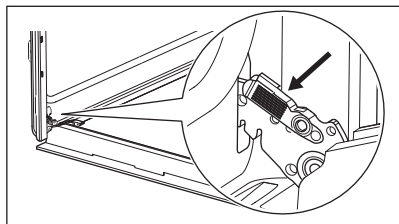

2. Ανασηκώστε και τραβήξτε τα μάνδαλα μέχρι να κουμπώσουν με κλικ.

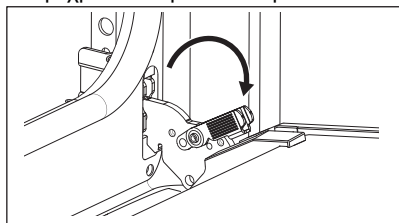

3. Κλείστε την πόρτα του φούρνου μέχρι τη μέση στην πρώτη θέση ανοιγματος. Στη συνέχεια, ανασηκώστε και τραβήξτε την πόρτα για να την αφαιρέσετε από την υποδοχή της.

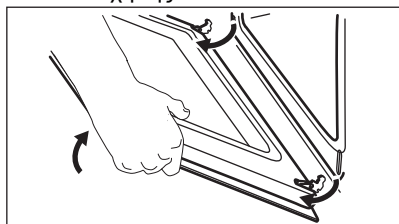

4. Τοποθετήστε την πόρτα επάνω σε ένα απαλό πανί και σε σταθερή επιφάνεια.
5. Κρατήστε το πλαίσιο της πόρτας **A** στο πάνω άκρο της πόρτας στις δύο πλευρές και στρώστε προς τα μέσα για να απελευθερώσετε το κλιπ στερέωσης.

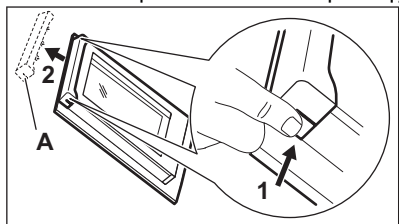

6. Τραβήξτε το πλαίσιο της πόρτας προς τα εμπρός για να το αφαιρέσετε.
7. Κρατήστε τα γυάλινα πάνελ από το επάνω άκρο τους, ένα-ένα, και τραβήξτε

τα προς τα πάνω έξω από τον οδηγό. Βεβαιωθείτε ότι το τζάμι ολισθαίνει εντελώς εκτός των στηριγμάτων.

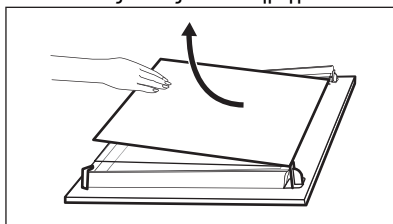

8. Καθαρίστε τα γυάλινα πάνελ με νερό και σαπούνι. Σκουπίστε προσεκτικά τα γυάλινα πάνελ. Μην καθαρίζετε τα γυάλινα πάνελ στο πλυντήριο πιάτων.
9. Μετά τον καθαρισμό, τοποθετήστε τα τζάμια και την πόρτα του φούρνου. Βεβαιωθείτε ότι τοποθετήσατε τα τζάμια με τη σωστή σειρά. Ελέγξτε για το σύμβολο / την εκτύπωση στην πλευρά του γυάλινου πάνελ. Εάν η πόρτα έχει τοποθετηθεί σωστά, θα ακούσετε ένα χαρακτηριστικό κλικ όταν κλείνετε τα μάνδαλα.



Η ζώνη εκτύπωσης **B** (εάν υπάρχει) πρέπει να βλέπει προς το εσωτερικό του φούρνου.

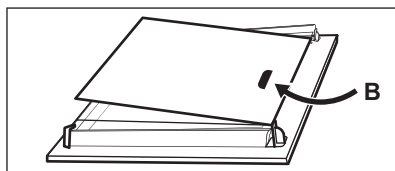

## 11.6 Αντικατάσταση του λαμπτήρα



### ΠΡΟΕΙΔΟΠΟΙΗΣΗ!

Κίνδυνος ηλεκτροπληξίας.  
Ο λαμπτήρας μπορεί να είναι ζεστός.

1. Απενεργοποιήστε τη συσκευή και περιμένετε μέχρι να κρυώσει.
2. Αποσυνδέστε τη συσκευή από την ηλεκτρική τροφοδοσία.
3. Τοποθετήστε το πανί στη βάση του φούρνου.

### ΠΡΟΣΟΧΗ!

Πιάνετε πάντα τον λαμπτήρα αλογόνου με ένα πανί, για να αποτρέψετε το κάψιμο υπολειμμάτων λίπους επάνω στο λαμπτήρα.

2. Καθαρίστε το γυάλινο κάλυμμα.
3. Αντικαταστήστε τον λαμπτήρα με κατάλληλο λαμπτήρα ανθεκτικό σε θερμοκρασία 300°C.
4. Τοποθετήστε το γυάλινο κάλυμμα.

### Πίσω λαμπτήρας

1. Στρέψτε το γυάλινο κάλυμμα, για να το αφαιρέσετε.

## 12. ΑΝΤΙΜΕΤΩΠΙΣΗ ΠΡΟΒΛΗΜΑΤΩΝ

### ΠΡΟΕΙΔΟΠΟΙΗΣΗ!

Ανατρέξτε στα κεφάλαια σχετικά με την Ασφάλεια.

### 12.1 Τι να κάνετε αν...

Περιγραφή προβλήματος	Αιτία και αποκατάσταση
Δεν μπορείτε να ενεργοποιήσετε ή να λειτουργήσετε τη συσκευή.	Ο φούρνος δεν είναι στην πρίζα ή δεν είναι σωστά συνδεδεμένος.
Η συσκευή δεν προθερμαίνεται.	Το ρολόι δεν έχει ρυθμιστεί. Για να ρυθμίσετε το ρολόι, ανατρέξτε στην ενότητα Λειτουργίες ρολογιού. Η πόρτα δεν έχει κλείσει σωστά. Έχει καεί η ασφάλεια. Ελέγξτε ότι η ασφάλεια είναι η αιτία του προβλήματος. Αν το πρόβλημα με την ασφάλεια επαναληφθεί, επικοινωνήστε με επαγγελματία ηλεκτρολόγο. η επιλογή Κλειδ. ασφ. για παιδ. είναι ενεργοποιημένη.
Ο λαμπτήρας είναι σβηστός.	Ο λαμπτήρας έχει καεί. Αντικαταστήστε τον λαμπτήρα. Για λεπτομέρειες, ανατρέξτε στην ενότητα Φροντίδα και καθαρίσμα.
 Η διακοπή ρεύματος πάντα διακόπτει τον καθαρισμό. Επαναλάβετε τον καθαρισμό αν διακοπεί από διακοπή ρεύματος.	
Πρόβλημα με το σήμα του ασύρματου δικτύου.	Ελέγξτε αν η φορητή συσκευή σας είναι συνδεδεμένη στο ασύρματο δίκτυο. Ελέγξτε το ασύρματο σας δίκτυο και τον δρομολογητή. Κάντε επανεκκίνηση στον δρομολογητή.
Εγκαταστάθηκε νέος δρομολογητής ή άλλαξε η ρύθμιση παραμέτρων του δρομολογητή.	Για να διαμορφώσετε ξανά τον φούρνο και τη φορητή συσκευή, ανατρέξτε στην ενότητα Πριν από την πρώτη χρήση «Ασύρματη σύνδεση».
Το σήμα του ασύρματου δικτύου είναι ασθενές.	Μετακινήστε το ρούτερ όσο πιο κοντά γίνεται στον φούρνο.
Το ασύρματο σήμα επηρεάζεται από έναν φούρνο μικροκυμάτων που βρίσκεται κοντά στη συσκευή.	Σβήστε τον φούρνο μικροκυμάτων. Αποφεύγετε τη χρήση φούρνου μικροκυμάτων και της απομακρυσμένης λειτουργίας της συσκευής ταυτόχρονα. Τα μικροκύματα εμποδίζουν το σήμα Wi-Fi.

Περιγραφή προβλήματος	Αιτία και αποκατάσταση
Η λειτουργία PizzeExpert διακόπτεται και στην οθόνη εμφανίζεται ένα αρχικό μήνυμα.	Αλλάξτε τη θερμοκρασία κατά τη φάση προθέρμανσης. Πιέστε το Επόμενο στο πρώτο μήνυμα και, στη συνέχεια, πιέστε το Έναρξη για να συνεχιστεί η προθέρμανση με τη νέα ρυθμισμένη θερμοκρασία.

## 12.2 Κωδικοί σφάλματος

Όταν προκύψει ένα σφάλμα λογισμικού, η οθόνη προβάλλει ένα μήνυμα σφάλματος. Θα βρείτε τη λίστα προβλημάτων στον παρακάτω πίνακα. Όταν το παρακάτω σφάλματος συνεχίζει να εμφανίζεται στην οθόνη, σημαίνει ότι ενδέχεται να έχει απενεργοποιηθεί ένα ελαττωματικό υποσύστημα. Σε αυτή την περίπτωση επικοινωνήστε με τον αντιπρόσωπό σας ή με ένα Εξουσιοδοτημένο Κέντρο Σέρβις.

Κωδικός και περιγραφή	Αντιμέτωση
<b>F102</b> - η πόρτα δεν έχει κλείσει καλά ή έχει χαλάσει το κλειδίωμα της πόρτας.	Κλείστε την πόρτα. Απενεργοποιήστε και ενεργοποιήστε τη συσκευή.
<b>F111</b> - Αισθ. Φαγητού δεν έχει τοποθετηθεί σωστά στην υποδοχή.	Εισαγάγετε πλήρως τον Αισθ. Φαγητού μέσα στην υποδοχή.
<b>F240, F439</b> - τα πεδία αφής στην οθόνη δεν λειτουργούν κανονικά.	Καθαρίστε την επιφάνεια της οθόνης. Βεβαιωθείτε ότι δεν υπάρχει βρομιά στα πεδία αφής.
<b>F601</b> - υπάρχει πρόβλημα με το σήμα Wi-Fi.	Ελέγξτε τη σύνδεση δικτύου σας. Ανατρέξτε στην ενότητα Πριν από την πρώτη χρήση, Ασύρματη σύνδεση.
<b>F604</b> - η πρώτη σύνδεση στο Wi-Fi απέτυχε.	Απενεργοποιήστε και ενεργοποιήστε τη συσκευή και δοκιμάστε ξανά. Ανατρέξτε στην ενότητα Πριν από την πρώτη χρήση, Ασύρματη σύνδεση.
<b>F908</b> - το σύστημα της συσκευής δεν μπορεί να συνδεθεί με τον πίνακα ελέγχου.	Απενεργοποιήστε και ενεργοποιήστε τη συσκευή.
<b>F602, F603</b> - Wi-Fi δεν είναι διαθέσιμο. <b>1)</b>	Απενεργοποιήστε και ενεργοποιήστε τη συσκευή.

**1)** Εάν προκύψει ένα από αυτά τα σφάλματα, οι υπόλοιπες λειτουργίες της συσκευής θα συνεχίσουν να λειτουργούν κανονικά.

## 12.3 Δεδομένα σέρβις

Εάν δεν μπορείτε να αντιμετωπίσετε το πρόβλημα μόνοι σας, επικοινωνήστε με τον αντιπρόσωπό μας ή το Εξουσιοδοτημένο Κέντρο Σέρβις.

Τα απαραίτητα στοιχεία για το κέντρο σέρβις βρίσκονται στην πινακίδα τεχνικών χαρακτηριστικών. Η πινακίδα τεχνικών χαρακτηριστικών βρίσκεται στο μπροστινό πλαίσιο της συσκευής. Φαίνεται όταν ανοίξετε

την πόρτα. Μην αφαιρείτε την πινακίδα τεχνικών χαρακτηριστικών από το εσωτερικό της συσκευής.

**Συνιστούμε να γράψετε τα δεδομένα εδώ:**

Μοντέλο (MOD.):

Κωδικός προϊόντος (PNC):

Σειριακός αριθμός (S.N.):

## 13. ΤΕΧΝΙΚΑ ΣΤΟΙΧΕΙΑ

### 13.1 Τεχνικά δεδομένα

Τάση	220 - 240 V
Συχνότητα	50 - 60 Hz

## 14. ΕΝΕΡΓΕΙΑΚΗ ΑΠΟΔΟΣΗ

### 14.1 Δελτίο πληροφοριών σχετικά με το προϊόν και πληροφορίες σχετικά με το προϊόν σύμφωνα με τους κανονισμούς (ΕΕ) αριθ. 65/2014 και (ΕΕ) αριθ. 66/2014

Όνομα προμηθευτή	Electrolux
Ταυτότητα μοντέλου	LOX8P87WZ 949288449
Δείκτης ενεργειακής απόδοσης	61.2
Τάξη ενεργειακής απόδοσης	A++
Κατανάλωση ενέργειας με βασικό φορτίο, συμβατική λειτουργία	0.93 kWh/κύκλο
Κατανάλωση ενέργειας με βασικό φορτίο, λειτουργία με υποβοήθηση ανεμιστήρα	0.52 kWh/κύκλο
Αριθμός κοιλοτήτων	1
Πηγή θερμότητας	Ηλεκτρική ενέργεια
Ένταση	72 l
Τύπος φούρνου	Εντοιχιζόμενος φούρνος
Μάζα	37.4 kg

Η συσκευή έχει υποβληθεί σε δοκιμές σύμφωνα με τα: EN IEC 60350-1.

### 14.2 Απαιτήσεις πληροφοριών σύμφωνα με τον κανονισμό (ΕΕ) 2023/826

Κατανάλωση ισχύος σε κατάσταση αναμονής	0,8 W
Κατανάλωση ισχύος σε κατάσταση αναμονής δικτύου (W)	2,0 W
Μέγιστος χρόνος που απαιτείται ώστε ο εξοπλισμός να επιτύχει αυτόματα την κατάλληλη λειτουργία χαμηλής ισχύος	20 λεπ

Η συσκευή έχει υποβληθεί σε δοκιμές σύμφωνα με τα: EN 50564, EN 63474.

Για οδηγίες σχετικά με τον τρόπο ενεργοποίησης και απενεργοποίησης της σύνδεσης ασύρματου δικτύου, ανατρέξτε στο κεφάλαιο «Πριν από την πρώτη χρήση».

### 14.3 Συμβουλές εξοικονόμησης ενέργειας

Οι παρακάτω συμβουλές θα σας βοηθήσουν να εξοικονομήτε ενέργεια κατά τη χρήση της συσκευής.

Βεβαιωθείτε ότι η πόρτα της συσκευής είναι κλειστή όταν η συσκευή βρίσκεται σε

λειτουργία. Μην ανοίγετε την πόρτα της συσκευής συχνά κατά τη διάρκεια του μαγειρέματος. Διατηρείτε καθαρό το λάστιχο της πόρτας και βεβαιωθείτε ότι είναι καλά στερεωμένο στη θέση του.

Χρησιμοποιείτε μεταλλικά μαγειρικά σκεύη και σκουρόχρωμα, μη ανακλαστικά ταψιά και φόρμες, για να αυξήσετε την εξοικονόμηση ενέργειας

Μην προθερμαίνετε τη συσκευή πριν από το μαγείρεμα, εκτός αν αυτό συνιστάται ρητά.

Όταν μαγειρεύετε μερικά φαγητά τη φορά, μην αφήνετε να παρέλθει μεγάλο χρονικό διάστημα μεταξύ του ψησίματός τους.

### **Μαγείρεμα με αέρα**

Όποτε είναι εφικτό, χρησιμοποιήστε τις λειτουργίες μαγειρέματος με αέρα για να εξοικονομήσετε ενέργεια.

### **Υπολειπόμενη θερμότητα**

Όταν η διάρκεια μαγειρέματος είναι μεγαλύτερη από 30 λεπτά, μειώστε τη θερμοκρασία της συσκευής στο ελάχιστο 3 - 10 λεπ. προτού ολοκληρωθεί το μαγείρεμα. Η υπολειπόμενη θερμότητα εσωτερικά της συσκευής θα συνεχίσει το μαγείρεμα.

Χρησιμοποιείτε την υπολειπόμενη θερμότητα, για να διατηρείτε το φαγητό ζεστό ή να ζεσταίνετε άλλα φαγητά.

Όταν απενεργοποιείτε τη συσκευή, η οθόνη εμφανίζει την υπολειπόμενη θερμότητα ή θερμοκρασία.

Εάν ενεργοποιηθεί ένα πρόγραμμα με Διάρκεια και εάν ο χρόνος μαγειρέματος είναι μεγαλύτερος από 30 λεπτά, οι αντιστάσεις απενεργοποιούνται αυτόματα νωρίτερα σε μερικές λειτουργίες της συσκευής.

### **Διατήρηση της θερμοκρασίας του φαγητού**

Επιλέγετε τη χαμηλότερη δυνατή ρύθμιση θερμοκρασία, για να χρησιμοποιείτε την υπολειπόμενη θερμότητα και να διατηρείτε ζεστό το φαγητό. Η ένδειξη υπολειπόμενης θερμότητας ή η θερμοκρασία εμφανίζεται στην οθόνη.

### **Μαγείρεμα με τον λαμπτήρα απενεργοποιημένο**

Απενεργοποιήστε τον λαμπτήρα κατά τη διάρκεια του μαγειρέματος. Ανοίγετε τον μόνο όταν τον χρειάζεστε.

### **Υγρός Θερμός Αέρας**

Λειτουργία που σχεδιάστηκε για να εξοικονομήτε ενέργεια κατά το μαγείρεμα.

Όταν χρησιμοποιείτε αυτή τη λειτουργία, ο λαμπτήρας σβήνει αυτόματα μετά από 30 δευτερόλεπτα. Μπορείτε να ανάψετε ξανά τον λαμπτήρα, αλλά αυτή η ενέργεια θα μειώσει την αναμενόμενη εξοικονόμηση ενέργειας.

### **Wi-Fi**

Όποτε είναι δυνατό, απενεργοποιήστε το Wi-Fi για να εξοικονομήσετε ενέργεια.

## **15. ΠΕΡΙΒΑΛΛΟΝΤΙΚΑ ΘΕΜΑΤΑ**

Ανακυκλώστε τα υλικά με το σύμβολο . Τοποθετήστε τα υλικά της συσκευασίας στους κατάλληλους κάδους ανακύκλωσης. Συμβάλετε στην προστασία του περιβάλλοντος και της ανθρώπινης υγείας μέσω της ανακύκλωσης αποβλήτων ηλεκτρικών και ηλεκτρονικών συσκευών. Μην

απορρίπτετε συσκευές που φέρουν σήμανση με το σύμβολο  μαζί με τα οικιακά απορρίμματα. Επιστρέψτε το προϊόν στην τοπική εγκατάσταση ανακύκλωσης ή επικοινωνήστε με την αρμόδια δημοτική υπηρεσία.

# Electrolux'e hoş geldiniz! Cihazımızı seçtiğiniz için teşekkür ederiz.



Kullanım önerileri, broşürler, sorun giderme bilgileri, servis ve onarım bilgileri:  
[www.electrolux.com/support](http://www.electrolux.com/support)

Önceden haber verilmeksizin değişiklik yapma hakkı saklıdır.

## İÇİNDEKİLER

1. GÜVENLİK BİLGİLERİ.....	27
2. GÜVENLİK TALİMATLARI.....	29
3. ÜRÜN AÇIKLAMASI.....	32
4. KONTROL PANELİ.....	32
5. İLK KULLANIMDAN ÖNCE.....	33
6. GÜNLÜK KULLANIM.....	34
7. EK FONKSİYONLAR.....	37
8. SAAT FONKSİYONLARI.....	38
9. AKSESUARLARIN KULLANIMI.....	39
10. İPUÇLARI VE ÖNERİLER.....	40
11. BAKIM VE TEMİZLİK.....	42
12. SORUN GİDERME.....	44
13. TEKNİK VERİLER.....	46
14. ENERJİ VERİMLİLİĞİ.....	46
15. TÜKETİCİNİN SEÇİMLİK HAKLARI.....	47
16. DİKKATE ALINMASI GEREKEN ÇEVRESEL FAKTÖRLER.....	48

## 1. ⚠ GÜVENLİK BİLGİLERİ

Cihazın montaj ve kullanımından önce, verilen talimatları dikkatlice okuyun. Üretici, yanlış kurulum veya kullanımdan kaynaklanan yaralanma ya da hasarlardan sorumlu değildir. Talimatları, ileride kullanabilmeniz için her zaman güvenli ve kolay ulaşılabilir bir yerde tutun.

### 1.1 Çocukların ve savunmasız kişilerin güvenliği

- Bu cihaz, gözetim altında bulunmaları veya cihazın güvenli şekilde kullanımı ve oluşabilecek tehlikeler hakkında bilgi verilmesi kaydıyla 8 yaş ve üzeri çocuklar ile fiziksel, duyuşsal veya zihinsel kapasitesi düşük ya da bilgi ve deneyimi olmayan kişiler tarafından kullanılabilir. 8 yaşından küçük çocuklar ve ileri düzey zihinsel ile fiziksel

engellere sahip kişiler gözetim altında bulunmadıkları müddetçe bu ürünü tek başına kullanmamalıdır.

- Çocukların cihazlarla ve uygulamanın yüklü olduğu mobil cihazlarla oynamadıklarından emin olun.
- Tüm ambalajları çocuklardan uzak tutun ve uygun şekilde bertaraf edin.
- UYARI: Cihaz ve erişilebilir parçaları kullanım sırasında ısınabilir. Cihaz kullanılırken ve soğurken, çocukları ve hayvanları cihazdan uzak tutun.
- Ocağın çocuk emniyet sistemi varsa etkinleştirilmelidir.
- Temizlik ve kullanıcı tarafından gerçekleştirilen bakım işlemleri, gözetim altında olmadıkları sürece çocuklar tarafından gerçekleştirilmemelidir.

## 1.2 Genel Güvenlik

- Bu cihaz sadece pişirme amaçlıdır.
- Bu cihaz tek bir evde kapalı bir ortamda ev içi kullanım için tasarlanmıştır.
- Bu cihaz; ofislerde, otel misafir odalarında, oda-kahvaltı misafir odalarında, çiftlik konukevlerinde ve bu tür kullanımın (ortalama) ev içi kullanım seviyelerini aşmadığı diğer benzer konaklama yerlerinde kullanılabilir.
- Cihazın montajı ve kablo değişimi yalnızca kalifiye bir kişi tarafından yapılmalıdır.
- Cihazı, yerleşik yapıya kurmadan kullanmayın.
- Herhangi bir bakım işleminden önce cihazın fişini prizden çekin.
- Elektrik kablosunun zarar görmesi durumunda elektrik nedeniyle bir tehlike oluşmasına engel olmak için bu kablo; üretici, Yetkili Servis veya benzer nitelikteki kalifiye bir kişi tarafından değiştirilmelidir.
- UYARI: Elektrik çarpması olasılığını ortadan kaldırmak için, lambayı değiştirmeden önce cihazı mutlaka kapayın.
- UYARI: Cihaz ve erişilebilir parçaları kullanım sırasında ısınır. Isıtma elemanlarına veya cihaz boşluğunun yüzeyine dokunmaktan kaçınınız.

- Aksesuarları veya fırın kaplarını çıkarırken veya yerine koyarken mutlaka fırın eldiveni kullanın.
- Yalnızca bu cihaz için önerilen yemek ölçer sensörünü (merkez sıcaklık sensörü) kullanın.
- Raf desteklerini çıkarmak için önce raf desteklerinin ön kısmını, sonra arka uçlarını yan duvarlardan çekin. Raf desteklerini işlemin tersini uygulayarak takın.
- Cihazı temizlemek için buharlı temizleyici kullanmayın.
- Cam kapıyı silmek için sert, aşındırıcı temizleyiciler veya keskin metal kazıyıcılar kullanmayın. Bu tip malzemeler yüzeyi çizebilir ve bunun neticesinde cam kırılabilir.
- Piroolitik temizleme öncesinde tüm aksesuarları çıkarın ve fazla kalıntıları/dökülmeleri cihaz boşluğundan temizleyin.

## 2. GÜVENLİK TALİMATLARI

### 2.1 Montaj

#### UYARI!

Cihazın montajı yalnızca kalifiye bir kişi tarafından yapılmalıdır.

- Tüm ambalajları çıkarın.
- Hasarlı bir cihazı monte etmeyin ya da kullanmayın.
- Web sitemizde bulunan kurulum talimatlarını uygulayın.
- Cihazı hareket ettirdiğinizde dikkatli olun, cihaz ağırdır. Her zaman koruyucu eldiven ve koruyuculu ayakkabı kullanın.
- Cihazı kulpundan tutarak çekmeyin.
- Cihazı, kurulum gerekliliklerini karşılayan güvenli ve uygun bir yere yerleştirin.
- Diğer cihazlar ve üniteler arasında olması gereken minimum mesafeyi koruyun.
- Cihazı monte etmeden önce, cihazın düz olduğundan ve kapının herhangi bir kısıtlama olmadan açıldığından emin olun.
- Cihaz bir elektrikli soğutma sistemi ile donatılmıştır. Elektrik güç kaynağı ile çalıştırılmalıdır.

### 2.2 Elektrik bağlantısı

#### UYARI!

Yangın ve elektrik çarpması riski.

- Tüm elektrik bağlantıları kalifiye bir elektrik teknisyeni tarafından yapılmalıdır.
- Cihaz topraklanmalıdır.
- Bilgi etiketindeki parametrelerinin ana güç kaynağının elektrik gücüne uygun olduğundan emin olun.
- Daima doğru takılmış darbeye dayanıklı bir priz kullanın.
- Çoklu fiş adaptörleri ve uzatma kabloları kullanmayın.
- Elektrik fişine veya elektrik kablosuna zarar vermemeye özen gösterin. Elektrik kablosunun değiştirilmesi gerekiyorsa bu işlem Yetkili Servis Merkezimiz tarafından yapılmalıdır.
- Şebeke kablolarının, özellikle çalışırken veya kapak sıcak olduğunda, cihazın kapağına veya altındaki yuvanın yakınına temas etmesine veya yanmasına izin vermeyin.
- Canlı ve yalıtımlı parçaların şok koruması aletsiz sökülmecek şekilde sabitlenmelidir.

- Fişi prize sadece kurulum tamamlandıktan sonra takın. Kuruludan sonra elektrik fişine erişilebildiğinden emin olun.
- Eğer elektrik prizi gevşekse, elektrik fişini bağlamayın.
- Cihazın fişini elektrik kablosundan çekerek çekmeyin. Daima şebeke fişinden çekin.
- Sadece doğru yalıtım cihazlarını kullanın: Hat koruyucu devre kesiciler, sigortalar (yuvasından çıkarılan vida tipi sigortalar), toprak kaçağı kesicileri ve kontaktörler.
- Elektrik tesisatı, cihazı tüm kutuplarda elektrik şebekesinden kesebilmenize olanak sağlayan bir yalıtım malzemesine sahip olmalıdır. Yalıtım cihazı en az 3 mm temas açıklığına sahip olmalıdır.
- Elektrik fişini elektrik prizine takmadan önce cihazın kapağını tamamen kapatın.
- Bu cihazın paket içeriğinde bir elektrik fişi ve bir elektrik kablosu bulunmaktadır.

#### Avrupa için montaj veya değişime uygun kablo tipleri:

H07 RN-F, H05 RN-F, H05 RRF, H05 VV-F, H05 V2V2-F (T90), H05 BB-F, H05Z1Z1-F

Kablonun kesiti için bilgi etiketindeki toplam güce bakın. Tabloya da bakabilirsiniz:

Toplam güç (W)	Kablo kesiti (mm <sup>2</sup> )
maksimum 1380	3x0.75
maksimum 2300	3x1
maksimum 3680	3x1.5

Topraklama kablosu (yeşil / sarı kablo) kahverengi faz ve mavi nötr kablolardan 2 cm daha uzun olmalıdır.

### 2.3 Kullanın

#### UYARI!

Yaralanma, yanma ve elektrik çarpması veya patlama riski vardır.

- Cihazın teknik özelliklerini kesinlikle değiştirmeyin.
- Havalandırma deliklerinin kapalı olmadığından emin olun.
- Çalışır durumdayken cihazı denetimsiz bırakmayın.
- Her kullanımdan sonra cihazı kapayın.

- Cihaz çalışıyorsa cihazın kapağını açarken dikkatli olun. Sıcak hava serbest bırakılabilir.
- Cihazı ıslak elle veya cihaz suyla temas ettiğinde çalıştırmayın.
- Açık kapağın üzerine baskı uygulamayın.
- Cihazınızı bir çalışma yüzeyi veya saklama yüzeyi olarak kullanmayın.
- Cihazın kapağını dikkatlice açın. Alkollü içeriklerin kullanılması alkol ve havanın karışmasına neden olabilir.
- Kapağı açtığınızda kıvılcım veya çıplak alevlerin cihaza temas etmemesine dikkat edin.
- Saklama için her zaman onaylanmış cam ve kavanozlar kullanın.
- Yanıcı ürünleri veya sıvı yanıcı ürünlerle ıslanmış nesnelere cihazın içine, yanına veya üstüne koymayın.
- Wi-Fi şifrenizi paylaşmayın.

#### UYARI!

Cihazın zarar görme riski söz konusudur.

- Emaye kaplamanın zarar görmesini veya renginin solmasını önlemek için:
  - fırın kabını veya diğer eşyaları doğrudan cihazın içinin alt kısmına koymayın.
  - cihazın alt boşluğuna doğrudan alüminyum folyo koymayın.
  - cihaz sıcakken içine doğrudan su koymayın.
  - pişirme bitirdikten sonra nemli yemekleri ve yiyecekleri cihazın içinde tutmayın.
  - aksesuarları çıkarırken veya takarken dikkatli olun.
- Emaye ya da paslanmaz çelik kısmın renginin solması cihazın performansını etkilemez.
- Nemli kekler için derin bir kap kullanın.
- Maye suları kalıcı lekeler neden olabilir.
- Yalnızca bu cihaz ile sunulan veya üretici tarafından önerilen aksesuarları kullanın.
- Pişirme sırasında cihazın kapağı daima kapalı olmalıdır.
- Cihaz bir mobilya panelinin (ör. bir kapağın) arkasına monte edilmişse, cihaz çalışırken bu kapağın kesinlikle kapalı olmamasına dikkat edin. Kapalı mobilya panelinin arkasında sıcaklık ve nem oluşabilir ve cihaza, muhafaza ünitesine veya zemine zarar verebilir. Cihazı

kullandıktan sonra cihaz tamamen soğuyana kadar mobilya panelini kapatmayın.

## 2.4 Bakım ve temizlik

### UYARI!

Yaralanma, yangın veya cihazın zarar görme riski söz konusudur.

- Bakım işleminden önce, cihazı devre dışı bırakın ve prizden elektrik bağlantısını kesin.
- Cihazın soğumuş olduğundan emin olun. Cam panellerin kırılma riski vardır.
- Kapının cam panelleri hasar gördüğünde derhal yenisi ile değiştirin. Yetkili Servis Merkezi ile iletişime geçin.
- Kapıyı cihazdan çıkarırken dikkatli olun, kapı ağırdır.
- Yüzey malzemesinin yıpranmasını önlemek için cihazı düzenli olarak temizleyin.
- Cihazı nemli yumuşak bir bezle temizleyin. Sadece nötr deterjanlar kullanın. Aşındırıcı ürünler, aşındırıcı ovma bezleri, çözücüler veya metal cisimler kullanmayın.
- Fırın spreyi kullanıyorsanız ürün etiketinde belirtilen güvenlik talimatlarını takip edin.

## 2.5 Piroolitik temizleme

### UYARI!

Piroolitik Modda Yaralanma / Yangın / Kimyasal Yayılma (Duman) Riski.

- Piroolitik temizleme ve ilk ısıtma öncesinde fırın boşluğundan şunları çıkarın/ temizleyin:
  - her türlü yiyecek artıkları, dökülmüş/ birikmiş yağlar.
  - özellikle yapışmaz tencereler, tavalar, tepsiler, kaplar vb. olmak üzere çıkarılabilir tüm parçalar (cihazla birlikte sunulan raflar, yan raylar vb. dahil)
- Piroolitik temizleme ile ilgili tüm talimatları dikkatlice okuyun.
- Piroolitik temizleme yapılırken küçük çocukların cihaza yaklaşmasına izin vermeyin. Cihaz aşırı ısınır ve havalandırma kanallarından sıcak hava çıkar.

- Piroolitik temizleme; pişirme sırasında oluşan kalıntılardan ve cihazın yapıldığı malzemelerden duman çıkmasına neden olabilecek derecede yüksek sıcaklık gerektiren bir işlemdir, bu nedenle tüketicilere şu öneriler verilmektedir:
  - pirolitik temizleme sırasında ve sonrasında cihazın bulunduğu yer iyice havalandırılmalıdır.
  - ilk ön ısıtma sırasında ve sonrasında iyi bir havalandırma sağlayın.
- Cam panellerin hasar görmesini önlemek için pirolitik temizleme sırasında ve sonrasında fırın kağına su dökmeyin veya uygulamayın.
- Piroolitik fırınlardan veya yemek kalıntılarında dolayı ortaya çıkan ve burada bahsedilen duman, küçük ve özel tıbbi durumu olan kişiler de dahil olmak üzere insan sağlığına zarar verir nitelikte değildir.
- Piroolitik temizleme ve ilk ön ısıtma sırasında ve sonrasında evcil hayvanları cihazdan uzak tutun. Küçük evcil hayvanlar (özellikle kuşlar ve sürüngenler) sıcaklık değişikliklerine ve duman yayılmasına karşı son derece hassas olabilir.
- Tencere, tava, tepsi, alet vb. üzerindeki yapışmaz yüzeyler tüm pirolitik fırınların pirolitik temizleme işlemi sırasında ortaya çıkan yüksek sıcaklıktan zarar görebilir ve düşük seviyede sağlığa zararlı duman çıkışına neden olabilir.

## 2.6 Dahili ışık

### UYARI!

Elektrik çarpması riski.

- Bu ürünün içindeki lamba(lar) ve ayrı satılan yedek parça lambalar ile ilgili olarak: Bu lambaların sıcaklık, titreşim, nem gibi ev aletlerindeki anormal fiziksel koşullara dayanması ya da cihazın çalışma durumu hakkında bilgi vermesi amaçlanmıştır. Başka uygulamalarda kullanım amaçlı olmayıp, ev odası aydınlatma için uygun değildir.
- Bu ürün, enerji verimliliği sınıfı G olan bir ışık kaynağı içerir.
- Yalnızca aynı özelliklere sahip lambaları kullanın.

## 2.7 Servis

- Cihazı onarmak için yetkili bir Servis Merkezine başvurun.
- Yalnızca orijinal yedek parçaları kullanın.

## 2.8 Elden Çıkarma

### ⚠ UYARI!!

Yaralanma ve boğulma riski.

- Cihazın nasıl elden çıkarılacağı hakkında bilgi almak için yerel kurumlarla iletişime geçin.
- Cihazın elektrik şebekesi bağlantısını kesin.
- Cihaza yakın şebeke elektrik kablosunu kesin ve atın.

## 3. ÜRÜN AÇIKLAMASI

### 3.1 Genel bakış

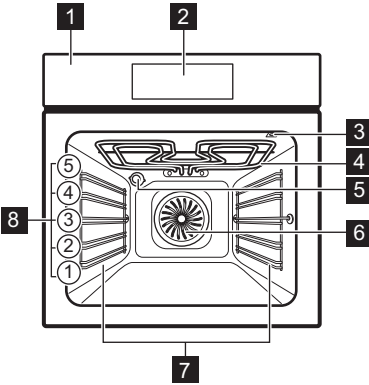

- 1 Kontrol paneli
- 2 Gösterge Ekranı
- 3 Yemek Ölçer Sensörü için soket
- 4 Isıtma elemanı
- 5 Lamba
- 6 Fan
- 7 Raf desteği, çıkarılabilir
- 8 Raf konumları

## 4. KONTROL PANELİ

### 4.1 Kontrol paneline genel bakış

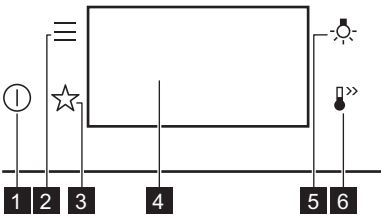

- 1 **Açık / Kapatı**  
Cihazı açmak ve kapatmak için basılı tutun.

- 2 **Menü**  
Cihaz seçeneklerini ve ayar fonksiyonlarını listeler.
- 3 **Favoriler**  
Favori ayarları listeler.
- 4 **Gösterge Ekranı**  
Cihazda o an geçerli olan ayarları gösterir.
- 5 **Lamba tuşu**  
Lambayı açmak ve kapatmak için.
- 6 **Hızlı ısıtma**  
Fonksiyonu açıp kapatmak için: Hızlı ısıtma.

## 4.2 Gösterge Ekranı

Önemli fonksiyon ayarlarını içeren gösterge ekranı.

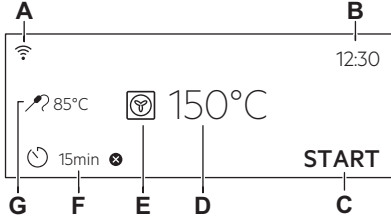

- A. Wi-Fi
- B. Günün saati
- C. BAŞLAT / DURDUR
- D. Sıcaklık
- E. Pişirme fonksiyonları
- F. Zamanlayıcı
- G. Yemek Sensörü (yalnızca belirli modellerde bulunur)

### Display indicators

OK Bir seçimi / ayarı onaylamak içindir.

< Menüde bir seviye geri gitmek için.

### Display indicators

- Son eylemi iptal etmek için.
- Seçenekleri açmak ve kapatmak için.
- Cihaz kilitli.
- Sesli uyarı fonksiyonu etkinleştirilmiştir.
- Sesli uyarı ve pişirmeyi durdurma fonksiyonu etkinleştirilmiştir.
- Yalnızca açılır mesaj etkindir.
- Gecikmeli başlatma işlevi etkinleştirilmiştir.
- Uyarı iptal etmek içindir.
- Wi-Fi bağlantısı açık.
- Uzaktan kontrol açık.



Gösterge Ekranında çeşitli mesajlar gösterilir. Bir mesaj penceresi görüldüğünde devam etmek için gösterge ekranına basın.

## 5. İLK KULLANIMDAN ÖNCE

### ⚠ UYARI!

Güvenlik bölümlerine bakın.

### 5.1 İlk bağlantı

İlk bağlantıdan sonra ekranda karşılama metni gösterilir.

Aşağıdakileri ayarlamamız gerekir: Dil, Ekran Parlaklığı, Tuş Sesleri, Sinyal sesi seviyesi, Günün saati.

### 5.2 Kablosuz bağlantı

Cihazı bağlamak için şunlar gerekir:

- İnternet bağlantılı kablosuz ağ.
- Mobil cihazınız aynı kablosuz ağa bağlı olmalıdır.

1. Uygulamayı indirmek için kullanım kılavuzunun arka kapağında bulunan QR

kodunu tarayın. Uygulamayı doğrudan uygulama mağazasından da indirebilirsiniz.

2. Uygulama kurulum talimatlarını izleyin.
3. Cihazı çalıştırın.
4. tuşuna basın. Ayarlar / Bağlantılar seçin.
5. - açmak veya kapatmak için kaydırın ve basın: Wi-Fi.

Cihazın kablosuz ağ modülü 90 sn içinde etkinleştirilir.



Güvenlik nedeniyle uzaktan kontrol 24 sa sonunda otomatik olarak kapanır. Gerekirse işe alıştırmayı işlemi tekrarlayın.

Frekans	2.4 GHz WLAN
	2400 - 2483.5 MHz
Protokol	IEEE 802.11b DSSS, 802.11g/n OFDM
Maksimum Güç	EIRP < 20 dBm (100 mW )
Wi-Fi modülü	NIUS-50



### 5.3 Yazılım lisansları

Bu üründeki yazılım ücretsiz ve açık kaynaklı yazılımlar üzerine kurulmuş bileşenler içermektedir. Electrolux açık yazılımların ve robotik topluluklarının bu geliştirme projesine katkılarını kabul etmektedir.

Lisans koşulları, yayınlanmalarını gerektiren bu ücretsiz ve açık kaynak yazılımların bileşenlerinin kaynak kodlarına erişmek ve telif hakları bilgilerinin ve yürürlükteki lisans koşullarının tamamını görmek için lütfen şu adresi ziyaret edin: <http://electrolux.opensourcerepository.com> (klasör NIUS).

### 5.4 İlk ön ısıtma ve temizleme

İlk kullanımda ve gıda ile temastan önce cihazı boş bir şekilde önceden ısıtın. Cihaz hoş olmayan koku ve duman yayabilir. Ön ısıtma sırasında odayı havalandırın.

1. Tüm aksesuarları ve çıkarılabilir raf desteklerini cihazdan çıkarın.
2.  fonksiyonunu ayarlayın. Maksimum sıcaklığı ayarlayın. Bkz. Günlük kullanım. Cihazı 1 sa çalıştırın.
3.  fonksiyonunu ayarlayın. Maksimum sıcaklığı ayarlayın. Cihazı 15 dk çalıştırın.
4.  fonksiyonunu ayarlayın. Maksimum sıcaklığı ayarlayın. Cihazı 15 dk çalıştırın.
5. Cihazı kapatın ve soğuyana kadar bekleyin.
6. Cihazı ve aksesuarları sadece yumuşak deterjanlı ılık su ile ıslatılmış bir mikro fiber bezle temizleyin.
7. Aksesuarları ve çıkarılabilir raf desteklerini başlangıçtaki yerlerine yerleştirin.

## 6. GÜNLÜK KULLANIM

### UYARI!

Güvenlik bölümlerine bakın.

### 6.1 Isıtma fonksiyonları

#### STANDART



#### Izgara

İnce yiyecek parçalarını veya tost ekmeğini ızgara yapmak içindir.



#### Turbo ızgara

Büyük et parçalarını veya kemikli kümes hayvanlarını tek bir raf konumunda fırınlamak içindir. Graten pişirmek ve üst yüzeyi kızartmak içindir.



#### Sıcak hava

Etləri fırında kızartmak ve kekleri fırında pişirmek içindir. Fan, ısıyı fırının içine eşit şekilde dağıttığı için Alt + Üst Isıtma fonksiyonundan kullanıldandan daha düşük bir sıcaklık ayarlayın.



#### Dondurulmuş yiyecekler

Hazır yemekler için mükemmeldir (ör. patates kızartması, patates köftesi veya börek).



#### Alt+üst ısıtma

Yiyecekleri bir rafta pişirmek ve kızartmak içindir.



#### Sıcak hava & Alt

Alt taraftan daha fazla ısı gerektiren pizza ve diğer yemekleri pişirmek için.



#### Alt ısıtma

Gerekirse yiyecekleri fırının alt kısmında daha fazla kızartmak için pişirme işleminden sonra bu fonksiyonu seçin. En alttaki raf seviyesini kullanın.



#### EkmeK









EkmeK pişirmek içindir.



#### Hamur kabartma

Mayalı hamurun kabarmasını hızlandırmak içindir. Kurumasını önlemek için hamurun yüzeyini kapatın.

## ÖZEL FONKSİYONLAR

	<b>Konserve yapma</b> Sebze ve meyveleri korumak için, konserve kavanozlarını, aynı boyda kilitli veya döner kapaklı kavanozlar kullanarak suyla dolu bir pişirme tepsinine yerleştirin. En alttaki raf pozisyonunu kullanın.
	<b>Kurutma</b> Dilimlenmiş meyve, sebze ve mantar kurutmak içindir. Neme doymuş havanın çıkmasına ve meyvenin daha iyi kurumasına izin vermek için, kurutma işlemi sırasında fırın kapağının ara sıra açılması önerilir.
	<b>Tabak ısıtma</b> Tabakları servis öncesinde ısıtmak içindir.
	<b>Buz çözme</b> Dondurulmuş yiyeceklerin (sebze ve meyve) buzunu çözmek içindir. Buz çözme süresi dondurulmuş gıdanın miktarına ve boyutuna bağlıdır.
	<b>Graten</b> Lazanya ya da patates graten gibi yemekler içindir. Graten pişirmek ve üst yüzeyi kızartmak içindir.
	<b>Yavaş pişirme</b> Düşük sıcaklıkta pişirme işlemi. Hassas yemekleri pişirmek için mükemmeldir (ör. siğir eti, dana eti veya kuzu eti). Daha zengin bir tat ve daha iyi kızarma için eti fırına koymadan önce kızartın.
	<b>Sıcak tutma</b> Yemeği sıcak tutmak içindir. Bazı yemekleri sıcak tutarken pişmeye devam edebileceğini ve kuruyabileceğini unutmayın. Gezerirse tabakların üzerini kapatın.
	<b>Sıcak Hava Nemli</b> Bu fonksiyon pişirme sırasında enerji tasarrufu sağlamak için tasarlanmıştır. Bu fonksiyonu kullandığınızda cihaz içi sıcaklık ayarlanan sıcaklıktan farklı olabilir. Kalkan ısı kullanılır. Isıtma gücü düşürülebilir. Daha fazla bilgi için bkz. Günlük kullanım, Notlar: Sıcak Hava Nemli.
	<b>PizzaExpert</b> Isıtılmış pizza çeliği üzerinde yüksek sıcaklıkta pizzayı hızlı bir şekilde pişirmek, gevrek bir taban ve yumuşak, havadar bir kabuk elde etmek için. Bu fonksiyon, ısıyı fırının iç kısmında eşit olarak dağıtır.

### 6.2 Notlar: Sıcak Hava Nemli

Bu fonksiyon, enerji verimliliği sınıfı ve çevreci tasarım gereksinimlerine (EU 65/2014

ve EU 66/2014 uyarınca) uymak için kullanılmıştır. Aşağıdakiler uyarınca testler: IEC/EN 60350-1.

Fonksiyonun aksamadan çalışması ve fırının mümkün olduğunca verimli çalışması için pişirme sırasında fırın kapısı kapalı kalmalıdır.

Bu fonksiyonu kullandığınızda, lamba 30 saniye sonra otomatik olarak devre dışı kalır.

Pişirme talimatları için bkz. İpuçları ve öneriler, Sıcak Hava Nemli. Genel enerji tasarrufu önerileri için bkz. Enerji verimliliği, Enerji tasarrufu ipuçları.

### 6.3 Ayar: Pişirme fonksiyonları

1. Cihazı çalıştırın. Ekranda varsayılan pişirme fonksiyonu ve sıcaklık gösterilir.
2. Alt menüye geçmek için pişirme fonksiyonunun simgesine  basın.
3. Pişirme fonksiyonunu seçin ve OK ögesine basın.
4. Sıcaklığı ayarlayın. OK tuşuna basın.
5. START tuşuna basın. Yemek Sensörü - pişirme öncesinde veya sırasında istediğiniz zaman sensörü takabilirsiniz. Bkz. Aksesuarların kullanımı, Yemek sensörü.
6. STOP : Isıtma fonksiyonunu kapatmak için buna basın.
7. Cihazı kapatın.



Bazı pişirme fonksiyonları kullanılırken lamba, 80 °C'nin altında otomatik olarak sönebilir.

### 6.4 Menü

Menüye girmek için  tuşuna basın.

Menü ögesi	Açıklama
Yardımlı Pişirme	Otomatik programları listeler.
Temizleme	Temizleme programlarını listeler.
Favoriler	Favori ayarları listeler.

Menü ögesi	Açıklama	
Seçenekler	Cihaz yapılandırmasını ayarlamak için kullanılır.	
Ayarlar	Bağlantılar	Ağ yapılandırmasını ayarlamak için.
	Kurulum	Cihaz yapılandırmasını ayarlamak için kullanılır.
	Servis	Yazılım sürümünü ve yapılandırmayı gösterir.

## Temizleme için alt menü.

Alt menü	Açıklama
Pirolitik temizleme, hafif	Süre: 1 h.
Pirolitik temizlik, normal	Süre: 1 h 30 min.
Pirolitik temizlik, yoğun	Süre: 2 h 30 min.

## Seçenekler için alt menü.

Alt menü	Açıklama
Lamba	Lambayı açmak ve kapatmak için.
Çocuk Kilidi	Cihazın kazara çalışmasını önler.
Hızlı ısıtma	Isıtma süresini kısaltır. Bu, yalnızca bazı ısıtma fonksiyonları için kullanılır.
Temizlik Uyarısı	Uyarıyı açar ve kapatır.
Dijital saat stili	Görüntülenen zaman göstergesinin formatını değiştirir.

## Ayarlar için alt menü.

### Bağlantılar

Alt menü	Açıklama
Wi-Fi	Şunu etkinleştirmek ve devre dışı bırakmak için: Wi-Fi.
Uzaktan kontrol	Uzaktan kontrolü etkinleştirmek ve devre dışı bırakmak için. Seçenek sadece şu açıldıktan sonra görünür: Wi-Fi.

Alt menü	Açıklama
Otomatik Uzaktan Çalıştırma	BAŞLAT ögesine bastıktan sonra uzaktan çalışmayı otomatik olarak başlatmak için. Seçenek sadece şu açıldıktan sonra görünür: Wi-Fi.
Ağ	Ağ durumunu ve şunun sinyal gücünü kontrol etmek için: Wi-Fi.
Ağı unut	Mevcut ağı, cihaza otomatik bağlanmasını devre dışı bırakmak için.

### Kurulum

Alt menü	Açıklama
Dil	Cihaz dilini ayarlar.
Ekran Parlaklığı	Ekran parlaklığını ayarlar.
Tuş Sesleri	Dokunmatik alanların sesini açar ve kapatır.  için ses kapatılamaz.
Sinyal sesi seviyesi	Tuş sesleri ve sinyallerin ses seviyesini ayarlar.
Günün saati	Geçerli saati ve tarihi ayarlar.

### Servis

Alt menü	Açıklama
Demo Modu	Etkinleştirme / devre dışı bırakma kodu: 2468
Yazılım sürümünü göster	Yazılım sürümü hakkında bilgi.
Tüm ayarları sıfırla	Fabrika ayarlarına sıfırlar.



## 6.5 Ayarlama: Yardımlı Pişirme

Yardımlı Pişirme alt menüsü, özel yemekler için tasarlanmış bir dizi ek fonksiyonlar ve programlardan oluşur. Bu alt menüdeki her bir yemek, uygun bir ayar ile sunulur. Pişirme sırasında süreyi ve sıcaklığı ayarlayabilirsiniz.

Bazı yemekleri Yemek Sensörü fonksiyonunu kullanarak da pişirebilirsiniz. Bir yemeğin pişirilme derecesi:

- Az Pişmiş
- Orta
- İyi pişmiş

Bazı yemekleri Otomatik ağırlıklöçer fonksiyonuyla da pişirebilirsiniz.

1. Cihazı çalıştırın.
2.  tuşuna basın.
3.  tuşuna basın. Yardımlı Pişirme menüsüne girin.
4. Bir yemek veya yiyecek türü seçin.
5. Yiyeceği cihazın içine yerleştirin ve START tuşuna basın.

Fonksiyon sona erdiğinde yemeğin hazır olup olmadığını kontrol edin. Gerekirse pişirme süresini uzatın.

## 7. EK FONKSİYONLAR

### 7.1 Favoriler ☆

Isıtma fonksiyonu ve pişirme süresi gibi en sevdiğiniz 3 ayardan birini kaydedebilirsiniz.

1. Cihazı çalıştırın.
2. İsteddiğiniz ayarı seçin.
3.  tuşuna basın.
4. Şunu seçin: Favoriler / Geçerli ayarları kaydet.
5. Ayarı şu listeye eklemek için + işaretine basın: Favoriler.

6. OK tuşuna basın.

: Ayarı sıfırlamak için buna basın.

: Ayarı iptal etmek için buna basın.

### 7.2 Fonksiyon kilidi

Bu fonksiyon, cihaz fonksiyonunun yanlışlıkla değiştirilmesini engeller.

1. Cihazı çalıştırın.
2. Bir ısıtma fonksiyonu ayarlayın.
3. ☆,  - fonksiyonu açmak için bunlara aynı zamanda basın.

☆,  - fonksiyonu kapatmak için bunlara aynı zamanda basın.

### 7.3 Çocuk Kilidi

Bu fonksiyon, cihazın kazara çalışmasını önler.

1. Cihazı çalıştırın.
2.  tuşuna basın.
3. Seçenekler / Çocuk Kilidi ögesini seçin.
4. Kod harflerine alfabetik sırayla basın.
5. Cihazı kapatın.

Çocuk Kilidi etkin.



Erişim: Zamanlayıcı, Wi-Fi ve lamba mevcuttur. Cihaz kapatıldığında kapak kilitletlenir.

Cihazı kullanabilmek için kod harflerini alfabetik sıraya göre seçin.

Bu fonksiyonu devre dışı bırakmak için yukarıdaki adımları tekrarlayın.

### 7.4 Otomatik kapanma

Güvenlik önlemi olarak, ısıtma fonksiyonu etkinse ve hiçbir ayar değiştirilmemişse, cihaz belirli bir süre sonra otomatik olarak kapanır.

 (°C)	 (sa)
30 - 115	12.5
120 - 195	8.5
200 - 245	5.5
250 - maksimum	3

Otomatik kapanma süresini aşan bir süre boyunca bir ısıtma fonksiyonunu çalıştırmak istiyorsanız, pişirme süresini ayarlayın. Bkz. Saat fonksiyonları.

Otomatik Kapanma şu fonksiyonlarla çalışmaz: Lamba, Yemek Sensörü, Bitiş.

### 7.5 Soğutma fanı

Cihaz çalışırken, cihazın yüzeyinin soğuk kalması için soğutma fanı otomatik olarak çalışır. Cihazı kaparsanız, cihaz soğuyana kadar soğutma fanı çalışmaya devam eder.

## 8. SAAT FONKSİYONLARI

### 8.1 Saat fonksiyonları açıklaması

Fonksiyon	Açıklama
Zamanlayıcı	Pişirme süresini ayarlamak için. Maksimum değer 23 sa 59 dk'dır. Zaman dolduğunda ne olacağını, şu seçenekleri tercih ederek ayarlayabilirsiniz: İşlemi Sonlandır.
İşlemi Sonlandır	Sesli uyarı - süre sona erdiğinde, sinyal duyulur. Bu fonksiyonu cihazın kapalı olduğu durumlar da bile istediğiniz an ayarlayabilirsiniz.  Sesli uyarı ve pişirmeyi sonlandırma - süre dolduğunda sinyal duyulur ve ısıtma fonksiyonu kapanır.  Bilgi mesajını göster - süre dolduğunda ekranda mesaj görünür. Bu fonksiyonu cihazın kapalı olduğu durumlar da bile istediğiniz an ayarlayabilirsiniz.
Gecikmeli başlatma	Pişirmenin başlangıcını ve/veya bitişini ertelemek için.
Zaman Uzatma	Pişirme süresini uzatmak için.
Zamanlayıcı	Cihazın ne kadar süre çalışacağını göstermek içindir. Maksimum değer 23 sa 59 dk'dır. Fonksiyonu açıp kapatabilirsiniz. Bu fonksiyonun, cihazın çalışması üzerinde etkisi yoktur.



Bazı saat fonksiyonları belirli pişirme fonksiyonlarında kullanılamayabilir.

### 8.2 Ayar: Günün saati

1. Cihazı çalıştırın.
2. Şuna basın: Günün saati.
3. Süreyi ayarlayın.
4. OK tuşuna basın.

### 8.3 Ayar: Zamanlayıcı

1. Pişirme fonksiyonunu seçin ve sıcaklığı ayarlayın.
2. tuşuna basın.

### 3. Süreyi ayarlayın.

- • • tuşuna basarak tercih edilen İşlemi Sonlandır eylemini seçebilirsiniz.

### 4. OK ögesine basın. Gösterge ekranında ana sayfa gösterilene kadar eylemi tekrar edin.

Pişirme süresinin %10'u kaldığında, yemek hala pişmemiş görünüyorsa pişirme süresini uzatabilirsiniz. Isıtma fonksiyonlarını da değiştirebilirsiniz. Pişirme süresini uzatmak için **+1min** seçeneğine basın.

### 8.4 Ayar: Gecikmeli başlatma

1. Pişirme fonksiyonunu ve sıcaklığı ayarlayın.
2. tuşuna basın.
3. Pişirme süresini ayarlayın.
4. • • • tuşuna basın.
5. Şuna basın: Gecikmeli başlatma.
6. İsteddiğiniz başlangıç saatini seçin.
7. OK ögesine basın. Gösterge ekranında ana sayfa gösterilene kadar eylemi tekrar edin.

### 8.5 Ayar: Zamanlayıcı

1. tuşuna basın.
2. • • • tuşuna basın.
3. Şuna basın: Zamanlayıcı.
4. Ana ekranda çalışma süresini göstermek için ögesini kaydırın veya bastırın.
5. OK ögesine basın. Gösterge ekranında ana sayfa gösterilene kadar eylemi tekrar edin.

### 8.6 Zamanlayıcı ayarlarının değiştirilmesi

Pişirme sırasında, istediğiniz zaman ayarlanan süreyi değiştirebilirsiniz.

1. tuşuna basın.
2. Zamanlayıcı değerini ayarlayın.
3. OK tuşuna basın.

## 9. AKSESUARLARIN KULLANIMI

### ⚠ UYARI!

Güvenlik bölümlerine bakın.

### 9.1 Aksesuarların yerleştirilmesi

Modele bağlı olarak mevcut aksesuarlar. Cihazınızla birlikte verilen aksesuarların nasıl kullanılacağını öğrenmek için QR kodunu tarayın. İsteğe bağlı aksesuarları ayrıca sipariş edebilirsiniz. Daha fazla bilgi için lütfen yerel tedarikçinize iletişime geçin.



Üst kısımdaki küçük girinti güvenliği artırır ve eğilmeye karşı koruma sağlar. Bu girintiler aynı zamanda devrilmeyi önleyen ekipmandır. Rafın etrafındaki kenar, pişirme kaplarının raftan düşmesini engeller.

Aksesuarı (tel raf / tepsi) raf desteğinin kılavuz çubukları arasına yerleştirin. Rafın fırının iç kısmının arka yüzüne değdiğinden ve ayakların aşağı baktığından emin olun.

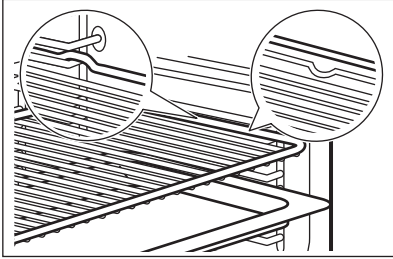

Tepsinizde eğim varsa eğimli bölümü, fırının iç kısmının arkasına doğru yerleştirin.

Aksesuar üzerinde bir yazı varsa size baktığından emin olun.

Delikli bir tepsi kullanıyorsanız damlayan sıvıları toplamak için tepsiyi / kabı altına yerleştirin.

### 9.2 Yemek Sensörü

Yemeğin iç sıcaklığını ölçer. Pişirme fonksiyonlarının tamamıyla kullanabilirsiniz.

Ayarlanacak iki sıcaklık vardır:

- °C - cihazın içindeki sıcaklık. Yemek iç sıcaklığından en az 25 °C daha yüksek olmalıdır.

-  - yiyeceğin iç sıcaklığı.
- Tavsiyeler:

- Malzemeler oda sıcaklığında olmalıdır.
- Sulu yemekler için kullanmayın.
- Pişirme sırasında yemek sensörünün iğnesi yemeğe tamamen yerleştirilmelidir. Cihaz yaklaşık bir bitiş zamanı hesaplar. Hesaplanan süre yiyeceğin miktarı, ısıtma fonksiyonu ve sıcaklığına bağlıdır.

### Yemek Sensörü ile pişirme

#### ⚠ UYARI!

Yemek Ölçer Sensörü ve raf destekleri ısındığı için yanma riski vardır. Yemek Ölçer Sensörü tutamağına çıplak elle dokunmayın. Daima fırın eldiveni kullanın.

1. Cihazı çalıştırın.
2. Pişirme fonksiyonunu veya bir yemeği ve gerekirse fırın sıcaklığını ayarlayın.
3. Yemek Ölçer Sensörünü yemeğin içine yerleştirin:

#### Et, tavuk ve balık

Yemek Sensörünün iğnesinin tamamını etin veya balığın ortasına en kalın yerinde yerleştirin.

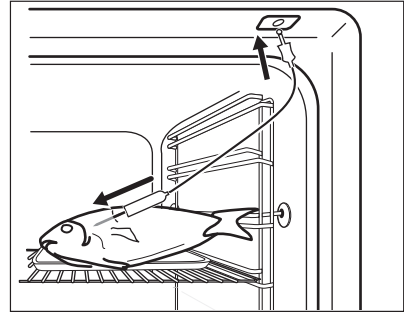

#### Güveç

Yemek Ölçer Sensörünün ucunu güvecin merkezine yerleştirin. Yemek Sensörü pişirme işlemi esnasında bir yere sabitlenmelidir. Bu işlem için katı bir

malzeme kullanın. Yemek Ölçer Sensörünün silikon sapını desteklemek için pişirme kabının kenarını kullanın. Yemek Ölçer Sensörünün ucu fırın kabının tabanına temas etmemelidir.

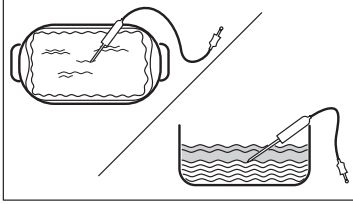

4. Yemek Ölçer Sensörünü cihazın içinde bulunan sokete takın. Bkz. Ürün açıklaması.

Ekranda Yemek Ölçer Sensörünün mevcut sıcaklığı görüntülenir:

5.  - İç sıcaklığı ayarlamak için buna basın.

6. ●●● - tercih edilen seçeneği ayarlamak için buna basın:
- Sesli uyarı - yiyecek iç sıcaklığa ulaştığında sesli uyarı sesi duyulur.
  - Sesli uyarı ve pişirmeyi sonlandırma - yiyecek iç sıcaklığa ulaştığında sesli uyarı sesi duyulur ve pişirmeyi durdurur.
7. Seçeneği seçin ve ana ekrana gitmek için OK düğmesine art arda basın.
8. Şuna basın: START .
9. Yiyecek ayarlanan sıcaklığa ulaştığında sesli uyarı sesi duyulur. Yiyeceğin hazır olup olmadığını kontrol edin. Gerekirse pişirme süresini uzatın.
10. Yemek Ölçer Sensörünün fişini soketten çıkartın ve yemeği fırından alın.

## 10. İPUÇLARI VE ÖNERİLER

### 10.1 Pişirme önerileri

Tablolarda verilen sıcaklıklar ve pişirme süreleri sadece bilgi amaçlıdır. Gerçek pişirme süreleri, tariflere ve kullanılan malzemelerin niteliğine ve miktarına bağlıdır.



Cihazınız önceki cihazınıza göre kuvvetle muhtemel daha farklı şekilde hamur işi pişirme ve kızartma işlemi gerçekleştirir. Aşağıdaki ipuçlarında belirli yemek türleri için önerilen sıcaklık ayarları, pişirme süresi ve raf konumu gösterilir.



Raf konumlarını fırının alt kısmından başlayarak sayınız.

Belirli bir yemek tarifi için ilgili ayarları bulamadığınız takdirde, benzer bir tarife bakınız.

Enerji tasarrufu ipuçları için bkz. Enerji verimliliği.

#### Tablolarda kullanılan semboller:

	Yiyecek tipi
	Pişirme fonksiyonu
	Sıcaklık

	Aksesuar
	Raf konumları
	Pişirme süresi (dk)

### 10.2 Sıcak Hava Nemli - önerilen aksesuarlar

Koyu ve yansıtma yapmayan kalıp ve kaplar kullanın. Açık renk ve yansıtma yapan kaplara kıyasla ısıyı daha iyi emerler.

- **Pizza tavası** - koyu, yansıtma yapmayan, çap 28cm
- **Pişirme tabağı** - koyu, yansıtma yapmayan, çap 26cm
- **Ramekins** - seramik, çap 8cm, yükseklik 5 cm
- **Flaş tabanlı kalıp** - koyu, yansıtıcı olmayan, çap 28cm

### 10.3 Sıcak Hava Nemli

En iyi sonucu almak için aşağıdaki tabloda listelenen önerileri takip edin.





	°C			
Tatlı top ekmekler, 16 parça	180	2	20 - 30	1)
Çörek, 9 parça	180	2	30 - 40	1)
Pizza, dondurulmuş, 0,35 kg	220	2	10 - 15	2)
İsviçre Rulosu	170	2	25 - 35	1)
Brownie	175	3	25 - 30	1)
Sufle, 6 parça	200	3	25 - 30	3)
Turta tab. pand. kar.	180	2	15 - 25	4)
Victoria sandviçi	170	2	40 - 50	5)
Haşlama balık, 0,3 kg	180	3	20 - 25	1)
Bütün balık, 0,2 kg	180	3	25 - 35	1)
Balık fileto, 0,3 kg	180	3	25 - 30	6)
Haşlama et, 0,25 kg	200	3	35 - 45	1)
Şiş kebab, 0,5 kg	200	3	25 - 30	1)







	°C			
Kurabiyeler, 16 parça	180	2	20 - 30	1)
Makaron, 24 parça	180	2	25 - 35	1)
Muffin, 12 parça	170	2	30 - 40	1)
Tuzlu hamur işi, 20 parça	180	2	25 - 30	1)
Kurabiye hamurlu bisküviler, 20 parça	150	2	25 - 35	1)
Minik tartlar, 8 parça	170	2	20 - 30	1)
Sebzeler, haşlama, 0,4 kg	180	3	35 - 45	1)
Vejetaryen omlet	200	3	25 - 30	6)
Akdeniz sebzeleri, 0,7 kg	180	4	25 - 30	1)

- 1) Pişirme veya damlalık tepsisini kullanın.
- 2) Tel rafı kullanın.
- 3) Seramik kapları tel raf üzerinde kullanın.
- 4) Turta kalıbını tel raf üzerinde kullanın.
- 5) Fırın kabını tel raf üzerinde kullanın.
- 6) Pizza tavasını tel raf üzerinde kullanın.

## 10.4 Test kuruluşlarına yönelik bilgiler

IEC 60350-1 uyarınca testler.

				°C	
Küçük kekler, bir tepside 20 adet	Alt+üst ısıtma	Pişirme tepsisi	3	170	20 - 35
Küçük kekler, bir tepside 20 adet	Sıcak hava	Pişirme tepsisi	3	150 - 160	20 - 35
Küçük kekler, bir tepside 20 adet	Sıcak hava	Pişirme tepsisi	2 ve 4	150 - 160	20 - 35
Elmalı turta, 2 kalıp 20 cm çapında	Alt+üst ısıtma	Tel raf	2	180	70 - 90
Elmalı turta, 2 kalıp 20 cm çapında	Sıcak hava	Tel raf	2	160	70 - 90
Yağsız sünger kek, Ø 26 cm'lik kek kalıbı <sup>1)</sup>	Alt+üst ısıtma	Tel raf	2	170	40 - 50
Yağsız sünger kek, Ø 26 cm'lik kek kalıbı <sup>1)</sup>	Sıcak hava	Tel raf	2	160	40 - 50

					
Yağsız sünger kek, Ø 26 cm'lik kek kalıbı <sup>1)</sup>	Sıcak hava	Tel raf	2 ve 4	160	40 - 60
Bisküvi	Sıcak hava	Pişirme tep-sisi	3	140 - 150	20 - 40
Bisküvi	Sıcak hava	Pişirme tep-sisi	2 ve 4	140 - 150	25 - 45
Bisküvi	Alt+üst ısıtma	Pişirme tep-sisi	3	140 - 150	25 - 45
Tost <sup>1)</sup>	Izgara	Tel raf	4	maks.	1 - 5

1) Cihazı 10 dakika önceden ısıtın.

## 11. BAKIM VE TEMİZLİK

### UYARI!

Güvenlik bölümlerine bakın.

### 11.1 Temizleme ile ilgili notlar

#### Temizlik maddeleri

- Cihazın ön kısmını sadece yumuşak deterjanlı ılık su ile ıslatılmış bir mikro fiber bezle temizleyin.
- Metal yüzeyleri temizlemek için temizleme çözümü kullanın.
- Lekeler orta derece etkili bir deterjanla temizlenmelidir.

#### Günlük kullanım

- Her kullanımdan sonra cihazın içini temizleyin. Birikmiş yağlar ya da diğer artıklar yangına sebep olabilir.
- Cihazın içinde veya cam kapı panellerinde nemden buğulanma oluşabilir. Buğulanmayı azaltmak için pişirmeye başlamadan önce cihazı 10 dakika çalıştırın. Yemeği cihazda 20 dakikadan daha uzun bir süre tutmayın. Cihazın içini her kullanımdan sonra sadece bir mikrofiber bezle kurulaştırın.

#### Aksesuarlar

- Her kullanımdan sonra tüm aksesuarları temizleyin ve kurumaya bırakın. Sadece yumuşak deterjanlı ılık su ile ıslatılmış bir mikro fiber bez kullanın. Aksesuarları bulaşık makinesinde yıkamayın.

- Yapışmaz özellikli aksesuarları aşındırıcı temizlik malzemesi ya da keskin uçlu nesnelere kullanarak temizlemeyin.

### 11.2 Raf desteklerini çıkarma

Cihazı temizlemek için raf desteklerini çıkarın.

1. Cihazı kapatın ve soğuyana kadar bekleyin.
2. Raf desteğinin ön kısmını yan duvardan uzağa çekin.
3. Teleskobik raf desteğinin arka kısmını yan duvardan uzağa çekip çıkarın.

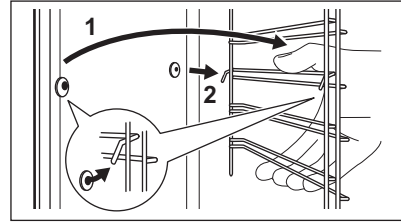

4. Raf desteklerini ilk konumuna geri getirin. Adımları ters sırada tekrarlayın. Teleskobik raylar tedarik edilmişse, sabitleme pimleri öne dönük olmalıdır.

### 11.3 Piroolitik Temizleme

Cihazı temizlemek ve kalıntıları yakmak için bu fonksiyonu kullanın.

## ⚠ UYARI!

Yanma riskine karşı dikkatli olun.

## ⚠ DİKKAT!

Fırını kurduğunuz kabin içinde kurulmuş başka cihazlar da varsa bu cihazları bu fonksiyonu çalıştırırken kullanmayın. Bu durum fırının zarar görmesine neden olabilir.

Fırın kapağını tam olarak kapatmadıysanız fonksiyonu çalıştırmayın.

1. Cihazın soğumuş olduğundan emin olun.
2. Tüm aksesuarları.
3. Fırının içini ve iç kapak camını ılık su, yumuşak bir bez ve hafif bir deterjan ile temizleyin.
4. Cihazı çalıştırın.
5.  / Temizleme ögesine basın.
6. Temizleme modunu seçin.

Temizleme başladığında fırın kapağı kilitlenir ve lamba kapanır. Soğutma fanı daha yüksek bir hızda çalışır.

STOP - temizleme işlemini bitmeden durdurmak için basın.

Kapı kilidi simgesi gösterge ekranından kaybolana kadar cihazı kullanmayın.

7. Temizleme işlemi bittiğinde cihazı kapatın ve soğuyana kadar bekleyin.
8. Fırının içini yumuşak bir bezle temizleyin. Fırının iç kısmının tabanındaki kalıntıları giderin.

## 11.4 Temizlik Uyarısı

Uyarı görüldüğünde temizlik yapılması önerilmektedir.

Şu fonksiyonu kullanın: Pirolitik Temizleme.

## 11.5 Kapıyı çıkarma ve takma

Temizlemek için fırın kapısını ve iç cam panelleri çıkarabilirsiniz. Cam panelleri çıkarmadan önce "Kapıyı sökme ve takma" talimatının tamamını okuyun.

## ⚠ DİKKAT!

Fırını cam panelleri olmadan kullanmayın.

1. Kapıyı tam olarak açın ve her iki menteşeyi tutun.

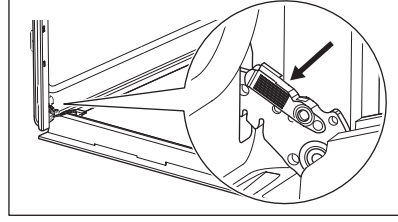

2. Mandalları kaldırın ve "klik" sesi gelene kadar çekin.

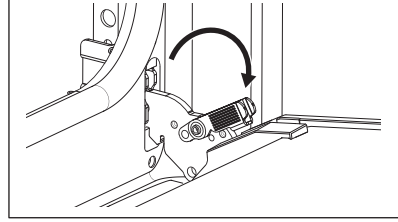

3. Fırın kapısını ortalama yarıya kadar kapayıp ilk açılma pozisyonuna getirin. Daha sonra kaldırın ve çekip kapıyı yuvasından çıkarın.

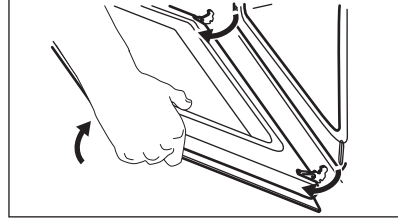

4. Kapıyı yumuşak bir bez ve düz bir yüzey üzerine koyun.
5. Kapı kenarını A kapağın üst kenarından iki taraftan tutun ve klipsli contayı serbest bırakmak için içeri doğru itin.

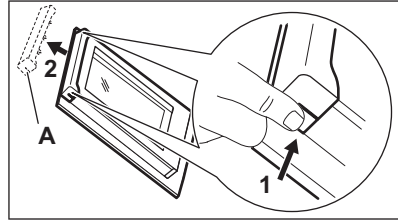

6. Kapı kenarlığını öne doğru çekerek çıkarın.
7. Kapı cam panellerini üst kısımlarından birer birer tutun ve yukarıya doğru

çekerek oturduğu desteklerden çıkarın. Camın desteklerden tam kurtulduğundan emin olun.

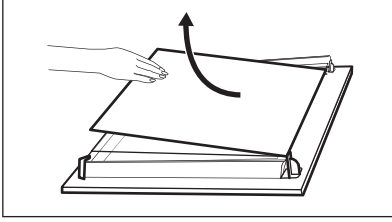

8. Cam panelleri sabunlu suyla temizleyin. Cam panelleri dikkatlice kurulaşın. Cam panelleri bulaşık makinesinde yıkamayın.
9. Temizledikten sonra, cam panelleri ve fırın kapısını takın. Cam panelleri doğru sırayla yerlerine takmaya dikkat edin. Cam panelin yan tarafında sembol / baskı olup olmadığını kontrol edin. Kapı doğru biçimde takıldığında mandallar kapatılırken "klik" sesi duyulur.



Baskı bölgesi **B** (eğer varsa) fırının iç kısmına bakmalıdır.

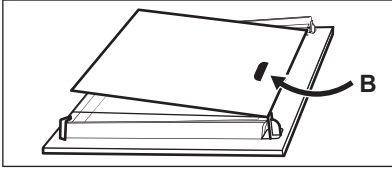

## 12. SORUN GİDERME

### ⚠ UYARI!

Güvenlik bölümlerine bakın.

### 12.1 Şu durumlarda ne yapmalı...

Problem tanımı	Neden ve çözüm
Cihaz açılmıyor veya çalışmıyor.	Cihaz, elektrik hattına bağlanmamıştır ya da elektrik bağlantısı doğru şekilde yapılmamıştır.

## 11.6 Lambanın değiştirilmesi

### ⚠ UYARI!

Elektrik çarpması riski.  
Lamba sıcak olabilir.

1. Cihazı kapatın ve soğuyana kadar bekleyin.
2. Cihazın elektrik bağlantısını kesin.
3. Bezi fırının zeminine yerleştirin.

### ⚠ DİKKAT!

Halojen lambanın üstünde kalan yanık yağlardan korunmak için lambayı her zaman bir bezle tutun.

### Arka lamba

1. Çıkarmak için cam kapağı döndürün.
2. Cam kapağı temizleyin.
3. Bozulan lambayı 300 °C ısıya dayanıklı yeni bir lamba ile değiştirin.
4. Cam kapağı takın.

Problem tanımı	Neden ve çözüm
Cihaz ısınmıyor.	Saat ayarlanmamıştır. Saati ayarlamak için Saat fonksiyonları bölümüne bakın.  Kapı doğru şekilde kapatılmamıştır.  Sigorta atmıştır. Soruna sigortanın neden olup olmadığını kontrol edin. Sorun devam ederse yetkili bir elektrik teknisyenine başvurun.  Çocuk Kilidi etkin.
Lamba yanmıyor.	Lamba yanmıştır. Lambayı değiştirin. Ayrıntılar için bkz. Bakım ve temizlik.
 Elektrik kesintisi temizleme işlemini her zaman durdurur. Elektrik kesintisinden dolayı ara verdiyseniz temizleme işlemini yeniden yapın.	
Kablosuz ağ sinyali ile ilgili sorun.	Mobil cihazınızın kablosuz ağa bağlı olduğunu kontrol edin. Kablosuz ağınıza ve modeminizi kontrol edin. Modemi yeniden başlatın.
Yeni modem kurulmuş veya modem yapılandırması değişmiştir.	Cihazı ve mobil cihazı yeniden yapılandırmak için, bkz. İlk kullanımdan önce, Kablosuz bağlantı.
Kablosuz ağ sinyali zayıf.	Modemi mümkün olduğunca cihaza yaklaştırın.
Cihazın yanına bir mikrodalga fırın konması kablosuz sinyali olumsuz etkiler.	Mikrodalga fırını kapatın. Mikrodalga fırın ile cihazınızın Uzaktan Kumanda fonksiyonunu aynı anda kullanmaktan kaçının. Mikrodalgalar WiFi sinyalini olumsuz etkiler.
PizzaExpert fonksiyonu durur ve gösterge ekranında bir başlangıç mesajı görüntülenir.	Ön ısıtma aşamasında sıcaklığı değiştirdiniz. İlk mesajdaki Sonraki tuşuna basın, ardından önceden ayarlanan sıcaklıkla ön ısıtmaya devam etmek için Başlat tuşuna basın.

## 12.2 Hata kodları

Yazılım hatası meydana geldiğinde, ekranda hata mesajı gösterilir. Sorunların listesini aşağıdaki tabloda bulabilirsiniz. Bu hata mesajı ekranda görünmeye devam ederse arızalı bir alt sistem devre dışı bırakılmış olabilir. Böyle bir durumda satıcınıza veya Yetkili Servise başvurun.

Kod ve açıklama	Çözüm
<b>F102</b> - fırın kapağı tam kapanmamış ya da kapak kilidi arızalı.	Kapağı kapatın. Cihazı kapatın ve tekrar açın.
<b>F111</b> - Yemek Sensörü soket yuvasına doğru şekilde takılmamıştır.	Yemek Sensörü sokete tam olarak takın.
<b>F240, F439</b> - Ekrandaki dokunma alanları düzgün çalışmıyor.	Ekranın yüzeyini temizleyin. Dokunma alanlarında kir olmadığından emin olun.
<b>F601</b> - Wi-Fi sinyalinde bir sorun var.	Ağ bağlantınızı kontrol edin. Bkz. İlk kullanımdan önce, Kablosuz bağlantı.
<b>F604</b> - Wi-Fi ile ilk bağlantı yapılamadı.	Cihazı kapatıp açın ve tekrar deneyin. Bkz. İlk kullanımdan önce, Kablosuz bağlantı.
<b>F908</b> - cihaz sistemi kontrol paneline bağlanamıyor.	Cihazı kapatın ve tekrar açın.

Kod ve açıklama	Çözüm
-----------------	-------

F602, F603 - Wi-Fi mevcut değil. **1)**

Cihazı kapatın ve tekrar açın.

1) Bu hatalardan biri meydana gelirse cihaz fonksiyonlarının geri kalanı normal şekilde çalışmaya devam eder.

### 12.3 Servis bilgileri

Soruna kendiniz bir çözüm bulamadığınız takdirde, satıcınıza veya bir Yetkili Servis Merkezine başvurun.

Servis merkezi için gerekli bilgiler, bilgi etiketinde bulunmaktadır. Bilgi etiketi, cihazın ön çerçevesinin üzerinde bulunur. Kapağı açtığınızda görünür. Cihazdan bilgi etiketini çıkarmayın.

### Bilgileri buraya yazmanızı öneririz:

Model (MOD.):

Ürün numarası (PNC):

Seri numarası (S.N.):

## 13. TEKNİK VERİLER

### 13.1 Teknik veriler

Voltaj	220 - 240 V
Frekans	50 - 60 Hz

## 14. ENERJİ VERİMLİLİĞİ

### 14.1 (AB) No 65/2014 ve (AB) No 66/2014'e göre Ürün Bilgi Sayfası ve Ürün Bilgisi

Tedarikçi adı	Electrolux
Model tanımlaması	LOX8P87WZ 949288449
Enerji Verimliliği Endeksi	61,2
Enerji verimliliği sınıfı	A++
Standart yüklü, geleneksel mod enerji tüketimi	0,93 kWsa/çevrim
Standart yüklü, fanlı modda enerji tüketimi	0,52 kWsa/çevrim
Fırın boşluğu sayısı	1
Isı kaynağı	Elektrik
Hacim	72 l
Fırın tipi	Ankastre Fırın
Kitle	37.4 kg

Cihaz aşağıdaki standartlara göre test edilmiştir: EN IEC 60350-1.

## 14.2 (AB) No 2023/826'ya göre bilgi gereksinimleri

Bekleme modunda güç tüketimi	0,8 W
Ağ tabanlı bekleme modunda güç tüketimi	2,0 W
Ekipmanın otomatik olarak uygun düşük güç moduna ulaşması için gereken maksimum süre	20 dk

Cihaz aşağıdaki standartlara göre test edilmiştir: EN 50564, EN 63474.

Kablosuz ağ bağlantısının nasıl etkinleştirileceği ve devre dışı bırakılacağı hakkında bilgi için ilk kullanımdan önce bölümüne bakın.

### 14.3 Enerji tasarrufu ipuçları

Aşağıdaki ipuçları cihazınızı kullanırken enerji tasarrufu yapmanıza yardımcı olacaktır.

Cihaz çalışırken cihazın kapağının düzgün şekilde kapandığından emin olun. Pişirme esnasında cihaz kapağını sık sık açmaktan kaçının. Kapak contasını temiz tutun ve yerine iyice sabitlendiğinden emin olun.

Enerji tasarrufu için metal kaplar ve koyu, yansıtmasız kalıplar veya kaplar kullanın.

Özellikle tavsiye edilmedikçe, boş cihazı pişirme öncesinde ısıtmayın.

Tek seferde birkaç yemek hazırladığınızda, pişirme işlemleri arasındaki süreyi olabildiğince kısa tutun.

#### Fan ile pişirme

Mümkünse, enerji tasarrufu için fanlı pişirme fonksiyonlarını kullanın.

#### Atıl ısı

Pişirme süresi 30 dakikadan fazla olduğunda pişirme süresinin dolmasından 3-10 dakika önce cihazın sıcaklık ayarını minimuma

indirin. Cihazda kalan atıl ısı pişirme için kullanılacaktır.

Yemeği sıcak tutmak veya diğer yemekleri ısıtmak için atıl ısıyı kullanın.

Cihazı kapadığınızda, ekran kalan ısıyı veya sıcaklığı gösterir.

Süre özelliği olan bir program etkinleştirildiğinde ve pişirme süresi 30 dakikadan uzun olduğunda, ısıtıcı elemanlar bazı cihaz fonksiyonlarında otomatik olarak kapanır.

#### Yiyeceği sıcak tutma

Atıl (kalan) ısıyı kullanmak ve yemeği sıcak tutmak için mümkün olan en düşük sıcaklığı seçin. Ekranda atıl (kalan) ısı göstergesi veya sıcaklık görünür.

#### Lamba kapalıyken pişirme

Pişirme esnasında lambayı kapatın. Yalnızca ihtiyacınız olduğunda açın.

#### Sıcak Hava Nemli

Bu fonksiyon pişirme sırasında enerji tasarrufu sağlamak için tasarlanmıştır.

Bu fonksiyonu kullandığınızda lamba 30 saniye sonra otomatik olarak kapanır. Lambayı tekrar açabilirsiniz ancak bu işlem beklenen enerji tasarrufunu azaltacaktır.

#### Wi-Fi

Mümkünse enerji tasarrufu sağlamak için Wi-Fi bağlantısını kapatın.

## 15. TÜKETİCİNİN SEÇİMLİK HAKLARI

1. Malın ayıplı olduğunun anlaşılması durumunda tüketici;
  - a. Satılanı geri vermeye hazır olduğunu bildirerek sözleşmeden dönme,
  - b. Satılanı alıkoymuş ayıp oranında satış bedelinden indirim isteme,
  - c. Aşırı bir masraf gerektirmediği takdirde, bütün masrafları satıcıya ait olmak üzere satılanın ücretsiz onarılmasını isteme,
  - d. İmkân varsa, satılanın ayıpsız bir misli ile değiştirilmesini isteme, seçimli haklarından birini kullanabilir. Satıcı, tüketicinin tercih ettiği bu talebi yerine getirmekle yükümlüdür.
2. Ücretsiz onarım veya malın ayıpsız misli ile değiştirilmesi hakları üretici veya ithalatçıya karşı da kullanılabilir. Bu fıkradaki hakların yerine getirilmesi konusunda satıcı, üretici ve ithalatçı

müteselsilen sorumludur. Üretici veya ithalatçı, malın kendisi tarafından piyasaya sürülmesinden sonra ayıbın doğduğunu ispat ettiği takdirde sorumlu tutulmaz.

3. Ücretsiz onarım veya malın ayıpsız misli ile değiştirilmesinin satıcı için orantısız güçlükleri beraberinde getirecek olması hâlinde tüketici, sözleşmeden dönme veya ayıp oranında bedelden indirim haklarından birini kullanabilir. Orantısızlığın tayininde malın ayıpsız değeri, ayıbın önemi ve diğer seçimlik haklara başvurunun tüketici açısından sorun teşkil edip etmeyeceği gibi hususlar dikkate alınır.
4. Ücretsiz onarım veya malın ayıpsız misli ile değiştirilmesi haklarından birinin seçilmesi durumunda bu talebin satıcıya, üreticiye veya ithalatçıya yönltilmesinden itibaren azami otuz iş günü, konut ve tatil amaçlı taşınmazlarda ise altmış iş günü içinde yerine getirilmesi zorunludur. Ancak, bu Kanunun 58 inci maddesi uyarınca çıkarılan yönetmelik eki listede yer alan mallara ilişkin, tüketicinin ücretsiz onarım talebi, yönetmelikte belirlenen azami tamir süresi içinde yerine getirilir. Aksi hâlde tüketici diğer seçimlik haklarını kullanmakta serbesttir.
5. Tüketicinin sözleşmeden dönme veya ayıp oranında bedelden indirim hakkını seçtiği durumlarda, ödemiş olduğu bedelin tümü veya bedelden yapılan indirim tutarı derhâl tüketiciye iade edilir.
6. Seçimlik hakların kullanılması nedeniyle ortaya çıkan tüm masraflar, tüketicinin seçtiği hakkı yerine getiren tarafta karşılanır. Tüketici bu seçimlik haklarından biri ile birlikte 11/1/2011 tarihli ve 6098 sayılı Türk Borçlar Kanunu hükümleri uyarınca tazminat da talep edebilir.

**Tüketici, garantiden doğan haklarının kullanılması ile ilgili olarak çıkabilecek uyuşmazlıklarda yerleşim yerinin bulunduğu veya tüketici işleminin yapıldığı yerdeki Tüketici Hakem Heyetine veya Tüketici Mahkemesine başvurabilir.**

**Üretici / İhracatçı :**

ELECTROLUX APPLIANCES AB  
BUSINESS SECTOR EMA-EMEA (SEE)  
ST GÖRANSGATAN 143  
SE-105 45 STOCKHOLM  
SWEDEN

TEL: +46 (8) 738 60 00

FAX: +46 (8) 738 63 35

www.electrolux.com

**İthalatçı: Electrolux Day. Tük. Mam. San. Tic. A.Ş.**

Adres: İnci Çıkmazı No:3 İnci Ofis Zemin Kat

Daire:6 Altunizade 34662

Üsküdar, İstanbul-Türkiye

Müşteri Hizmetleri : 0 850 2503589

musteri\_hizmetleri@electrolux.com

WEB: www.electrolux.com.tr

**Kullanım Ömrü Bilgisi :**

Kullanım ömrü küçük ev aletlerinde 7 yıl, diğer beyaz eşya ürünlerinde ise 10 yıldır. Kullanım ömrü, üretici ve/veya ithalatçı firmanın cihazınızla ilgili yedek parça temini ve bakım süresini ifade eder.

**AEEE Yönetmeliğine Uygundur.**

## 16. DİKKATE ALINMASI GEREKEN ÇEVRESEL FAKTÖRLER

Üzerinde sembolü bulunan malzemeleri geri dönüşüme gönderin . Ambalajı geri dönüştürmek için ilgili kaplara koyun. Elektrikli ve elektronik cihazların atıklarını geri dönüştürerek çevreyi ve insan sağlığını

korumaya yardımcı olun. Üstü çizili tekertekli çöp kutusu sembolü  evsel atıklarla atmayın. Ürünü bulduğunuz bölgedeki geri dönüşüm tesisine götürün veya belediye yetkilileriyle iletişime geçin.







